

BERGERE

DE FRANCE



- *Veste col montant* -

OURSON



BERGERE

DE FRANCE

Une fabrication française depuis 1946

Depuis plus de 70 ans, Bergère de France partage avec ses client(e)s sa passion du tricot et du crochet. Au cœur de la filature en Lorraine, les équipes mêlent les matières et les couleurs pour créer des fils uniques. Tous les ans, plus de 8 millions de pelotes sont fabriquées dans plus de 50 qualités et plusieurs centaines de teintes. De nouveaux modèles sont imaginés à chaque saison pour répondre au plus près aux attentes des passionnées des arts du fil.



*La laine
– fabriquée en France –*

AU CŒUR DE LA LORRAINE

“ Choisir Bergère de France,
c’est partager des valeurs favorisant
une production locale ”

www.bergeredefrance.fr

#M1271

OURSON

Marine

10473

TAILLES - SIZES - MATEN

S M L XL

PELOTES - BALLS - BOLLEN

10 11 12 13

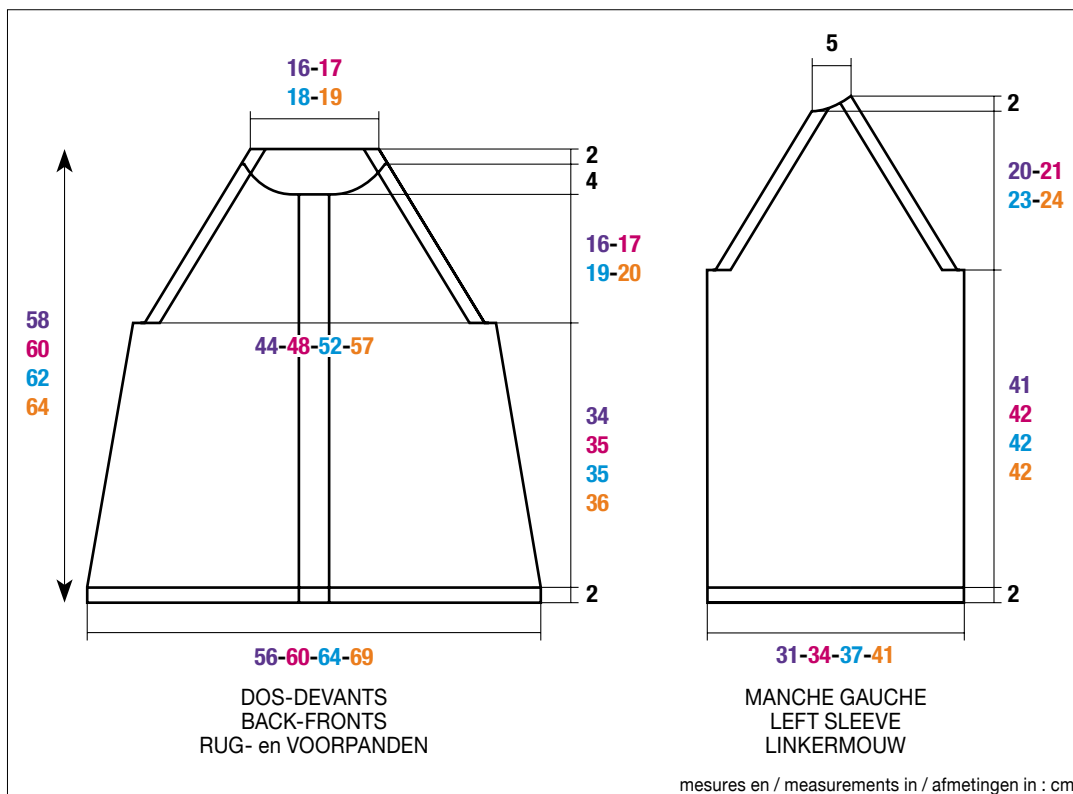

FRANÇAIS

M1271 VESTE COL MONTANT

Aiguilles
n° 3,5 et 4

Accessoires
4 boutons coton recyclé marine Ø 25 mm
réf. 50344 (lot de 6)

● Points employés

POINT MOUSSE, aig. n° 3,5 et 4.
JERSEY ENDROIT, aig. n° 4.

● Echantillon

Pour réussir votre modèle, il est important de tricoter l'échantillon (consulter nos astuces et conseils sur bergeredefrance.fr/conseils).

Un carré de 10 cm jersey endroit = 21 m. et 28 rgs.

● Réalisation

DOS :

Monter **120-128-136-146** m. aig. n° 3,5. Tricoter **2 cm (8 rgs)** point mousse. Continuer jersey endroit aig. n° 4 en diminuant de chaque côté à 1 m. du bord **6 x 1 m.** tous les 8 rgs, **7 x 1 m.** tous les 6 rgs. Puis, continuer sur les **94-102-110-120** m. restantes.

Raglan :

A **36-37-37-38** cm (**104-106-106-108** rgs) de hauteur totale, de chaque côté rabattre **2-3-4-5** m., puis continuer en tricotant les 4 premières et 4 dernières m. point mousse en diminuant à 3 m. du bord :

S : 3 x 1 m. tous les 4 rgs, 24 x 1 m tous les 2 rgs.

M : 2 x 1 m. tous les 4 rgs, 27 x 1 m. tous les 2 rgs.

L : 3 x 1 m. tous les 4 rgs, 28 x 1 m. tous les 2 rgs.

XL : 2 x 1 m. tous les 4 rgs, 32 x 1 m. tous les 2 rgs.

Pour diminuer 1 m. à 3 m. du bord : Tricoter 3 m. endroit, 2 m. ensemble endroit, continuer le rg et lorsqu'il reste 5 m. sur l'aig. gauche, tricoter 1 surjet simple, 3 m. endroit.

Après la dernière diminution de raglan, tricoter **1 rg** sur les **36-38-40-42** m. restantes et rabattre toutes les m. **pour l'encolure.**

DEVANT GAUCHE :

Monter **64-68-72-77** m. aig. n° 3,5. Tricoter **2 cm (8 rgs)** point mousse.

Continuer aig. n° 4 en tricotant **56-60-64-69** m. jersey endroit, **8 m.** point mousse **pour la bordure** en diminuant à droite comme au dos.

Puis, continuer sur les **51-55-59-64** m. restantes.

Raglan et encolure :

A **36-37-37-38** cm (**104-106-106-108** rgs) de hauteur totale, **pour le raglan à droite** rabattre **2-3-4-5** m., puis continuer en tricotant les 4 premières m. point mousse et les différents points sur les autres m. en diminuant à 3 m. du bord :

S : 3 x 1 m. tous les 4 rgs, 21 x 1 m. tous les 2 rgs,

M : 2 x 1 m. tous les 4 rgs, 24 x 1 m. tous les 2 rgs,

L : 3 x 1 m. tous les 4 rgs, 25 x 1 m. tous les 2 rgs,

XL : 2 x 1 m. tous les 4 rgs, 29 x 1 m. tous les 2 rgs,

mais entre-temps, à **52-54-56-58** cm (**148-152-158-164** rgs) de hauteur totale, **pour l'encolure à gauche** rabattre tous les 2 rgs 1 x **13-14-15-16** m., 1 x 3 m., 1 x 2 m., 2 x 1 m.

Après la dernière diminution de raglan, tricoter **1** rg sur les **5** m. restantes et les rabattre.

DEVANT DROIT :

Monter **64-68-72-77** m. aig. n° 3,5. Tricoter **2** cm (**8** rgs) point mousse.

Continuer aig. n° 4 en tricotant **8** m. point mousse **pour la bordure**, **56-60-64-69** m. jersey endroit en diminuant à gauche comme au dos.

Puis, continuer sur les **51-55-59-64** m. restantes.

Raglan et encolure :

A **36-37-37-38** cm (**104-106-106-108** rgs) de hauteur totale, **pour le raglan à gauche** rabattre **2-3-4-5** m., puis continuer en tricotant les 4 dernières m. point mousse en diminuant à 3 m. du bord :

S : 3 x 1 m. tous les 4 rgs, 21 x 1 m. tous les 2 rgs,

M : 2 x 1 m. tous les 4 rgs, 24 x 1 m. tous les 2 rgs,

L : 3 x 1 m. tous les 4 rgs, 25 x 1 m. tous les 2 rgs,

XL : 2 x 1 m. tous les 4 rgs, 29 x 1 m. tous les 2 rgs,

mais entre-temps, à **52-54-56-58** cm (**148-152-158-164** rgs) de hauteur totale, **pour l'encolure à droite** rabattre tous les 2 rgs 1 x **13-14-15-16** m., 1 x 3 m., 1 x 2 m., 2 x 1 m.

Après la dernière diminution de raglan, tricoter **1** rg sur les **5** m. restantes et les rabattre.

MANCHE GAUCHE :

Monter **68-74-80-88** m. aig. n° 3,5. Tricoter **2** cm (**8** rgs) point mousse.

Continuer jersey endroit aig. n° 4.

Raglan :

A **43-44-44-44** cm (**122-126-126-126** rgs) de hauteur totale, de chaque côté rabattre **2-3-4-5** m., puis diminuer **à droite** comme au dos, **en même temps à gauche** comme au devant, puis rabattre à gauche tous les 2 rgs 1 x 5 m., 1 x 2 m., 1 x 1 m. et les 5 m. restantes.

MANCHE DROITE :

Tricoter comme la manche gauche en tricotant le raglan en sens inverse.

COL :

Monter **104-108-112-116** m. aig. n° 3,5. Tricoter **8** cm point mousse et laisser les m. en attente.

FINITIONS :

Assembler les raglans.

Poser à points arrière le col au bord de l'encolure.

Faire les coutures des manches et des côtés de la veste.

Sur la bordure du devant droit à **1,5** cm. du bord, former **4** boutons sans couper les fils (consulter nos astuces et conseils sur bergeredefrance.fr/conseils) : la 1ère à **2** cm du haut du col, la 2ème **25** cm plus bas, les autres régulièrement espacées entre les 2 premières.

Coudre les boutons.



ENGLISH

M1271

JACKET WITH HIGH NECK

Knitting Needle sizes
3.5 mm and 4.0 mm

Accessories

4 navy recycled cotton buttons Ø 25 mm ref. 50344 (pk of 6)

Stitches used

GARTER STITCH (G. ST), using 3.5 mm and 4.0 mm needles.

K all rows.

STOCKING STITCH (ST ST), using 4.0 mm needles.

Row 1: k

Row 2: p

Tension/gauge

To achieve a good result, it is essential to make a tension square (see our tips and tricks on bergeredefrance.com/advices).

21 sts and 28 rows in St st = 10 cm (4 in) square.

To make

BACK:

Using 3.5 mm needles, cast on **120-128-136-146** sts.

Work in G. st for **2** cm (**0¾** in) [**8** rows].

Change to 4.0 mm needles and St st and decrease at each end, 1 st in from edge: 1 st 6 times every 8th row, 1 st 7 times every 6th row.

Then continue on the remaining **94-102-110-120** sts until work measures **36-37-37-38** cm (**14¼-14½-14½-15** in) [**104-106-106-108** rows] total.

Raglan:

Cast off **2-3-4-5** sts at the beginning of the next 2 rows.

Then continue and work the first 4 and last 4 sts in G. st and decrease as follows, 3 sts in from edge:

S: 1 st 3 times every 4th row, 1 st 24 times every 2nd row.

M: 1 st twice every 4th row, 1 st 27 times every 2nd row.

L: 1 st 3 times every 4th row, 1 st 28 times every 2nd row.

XL: 1 st twice every 4th row, 1 st 32 times every 2nd row.

To decrease 1 st, 3 sts in from edge: K 3, k2 together, continue row until 5 sts remain on left needle, slip 1 st, k1, pass slipped st over, k 3.

Once the last raglan decrease is completed, work **1** row on the remaining **36-38-40-42** sts and cast off all sts **for neck**.

LEFT FRONT:

Using 3.5 mm needles, cast on **64-68-72-77** sts.

Work in G. st for **2** cm (**0¾** in) [**8** rows].

Change to 4.0 mm needles and continue as follows: **56-60-64-69** sts in St st, **8** sts in G. st **for border** and decrease on right edge as for back.

Then continue on the remaining **51-55-59-64** sts until work measures **36-37-37-38** cm (**14¼-14½-14½-15** in) [**104-106-106-108** rows] total.

Raglan and neck:

For raglan on right edge cast off **2-3-4-5** sts, then continue and work the first 4 sts in G. st and work as set on the other sts, and decrease, 3 sts in from edge:

S: 1 st 3 times every 4th row, 1 st 21 times every 2nd row,

M: 1 st twice every 4th row, 1 st 24 times every 2nd row,

L: 1 st 3 times every 4th row, 1 st 25 times every 2nd row,

XL: 1 st twice every 4th row, 1 st 29 times every 2nd row,

but meanwhile, when work measures **52-54-56-58** cm (**20½-21¼-22-22¾** in) [**148-152-158-164** rows] total, for neck on left edge cast off every 2nd row **13-14-15-16** sts once, 3 sts once, 2 sts once, 1 st twice.

Once the last raglan decrease is completed, work **1** row on the remaining **5** sts and cast them off.

RIGHT FRONT:

Using 3.5 mm needles, cast on **64-68-72-77** sts.

Work in G. st for **2** cm (**0¾** in) [**8** rows].

Change to 4.0 mm needles and work 8 sts in G. st **for border**, **56-60-64-69** sts in St st and decrease on left edge as for back.

Then continue on the remaining **51-55-59-64** sts until work measures **36-37-37-38** cm (**14¼-14½-14½-15** in) [**104-106-106-108** rows] total.

Raglan and neck:

For raglan on left edge cast off **2-3-4-5** sts, then continue and work the last 4 sts in G. st and decrease as follows, 3 sts in from edge:

S: 1 st 3 times every 4th row, 1 st 21 times every 2nd row,

M: 1 st twice every 4th row, 1 st 24 times every 2nd row,

L: 1 st 3 times every 4th row, 1 st 25 times every 2nd row,

XL: 1 st twice every 4th row, 1 st 29 times every 2nd row,

but meanwhile, when work measures **52-54-56-58 cm (20½-21¼-22-22¾ in)** [**148-152-158-164 rows**] total, **for neck on right edge** cast off every 2nd row **13-14-15-16** sts once, 3 sts once, 2 sts once, 1 st twice.

Once the last raglan decrease is completed, work **1 row** on the remaining **5 sts** and cast them off.

LEFT SLEEVE:

Using 3.5 mm needles, cast on **68-74-80-88** sts.

Work in G. st for **2 cm (0¼ in)** [**8 rows**].

Change to 4.0 mm needles and continue in St st until work measures **43-44-44-44 cm (17-17¼-17¼-17¼ in)** [**122-126-126-126 rows**] total.

Raglan:

Cast off **2-3-4-5** sts at each end, then decrease **on right edge** as for back, **at the same time on left edge** as for front, then cast off on left edge every 2nd row 5 sts once, 2 sts once, 1 st once and the remaining 5 sts.

RIGHT SLEEVE:

Work as for left sleeve, reversing raglan shapings.

COLLAR:

Using 3.5 mm needles, cast on **104-108-112-116** sts.

Work in G. st for **8 cm (3¼ in)** and leave the sts on hold.

FINISHING:

Join raglans.

Graft (see Grafting instructions on bergeredefrance.com/advices) collar to edge of neck.

Sew sleeve seams and sides of jacket.

On right front border, **1.5 cm (0½ in)** in from edge, make **4** no-cut buttonholes (see our tips and tricks on bergeredefrance.com/advices): the 1st one located **2 cm (0¾ in)** in from top of collar, the 2nd one **25 cm (9¾ in)** lower, the other ones evenly spaced in between.

Sew buttons in place.

Secure and weave in ends.



M1271

VEST met OPSTAANDE KRAAG

Breinaalden
nr. 3,5 en 4

Fournituren

4 marineblauwe knopen Ø 25 mm, artikelnr. 50344 (pakje van 6)

● Gebruikte steken

RIBBELSTEEK, nld. nr. 3,5 en 4.

RECHTE TRICOTSTEEK, nld. nr. 4.

● Proeflapje

Voor het slagen van uw model is het belangrijk om het proeflapje te breien (zie onze kneepjes en raadgevingen op bergeredefrance.nl/conseils).

Een vierkant van 10 cm in rechte tricotsteek = 21 st. en 28 nld.

● Uitvoering

RUGPAND :

120-128-136-146 st. opzetten met nld. nr. 3,5 en **2 cm (8 nld.)** ribbelsteek breien.

Verder breien met nld. nr. 4 in rechte tricotsteek en hierbij aan beide kanten op 1 st. uit de kant 6 x 1 st. elke 8e nld. en 7 x 1 st. elke 6e nld. minderen.

Dan verder breien over de overige **94-102-110-120** st.

Raglan :

Op **36-37-37-38 cm (104-106-106-108 nld.)** totale hoogte aan beide kanten **2-3-4-5** st. afkanten, dan de eerste 4 en de laatste 4 st. steeds in ribbelsteek breien en op 3 st. uit de kant minderen voor :

S : 3 x 1 st. elke 4e nld. en 24 x 1 st. elke 2e nld.

M : 2 x 1 st. elke 4e nld. en 27 x 1 st. elke 2e nld.

L : 3 x 1 st. elke 4e nld. en 28 x 1 st. elke 2e nld.

XL : 2 x 1 st. elke 4e nld. en 32 x 1 st. elke 2e nld.

Voor het minderen van 1 st. op 3 st. uit de kant : 3 st. recht, 2 st. samen recht breien, de nld. verder breien en als er nog 5 st. op de linkernld. over zijn 1 overhaling en 3 st. recht breien.

Na de laatste raglanmindering 1 nld. breien over de overige **36-38-40-42** st. en dan alle st. afkanten voor de hals.

LINKERVOORPAND :

64-68-72-77 st. opzetten met nld. nr. 3,5 en **2 cm (8 nld.)** ribbelsteek breien.

Als volgt met nld. nr. 4 verder breien : **56-60-64-69** st. rechte tricotsteek, **8** st. ribbelsteek **voor de bies** en hierbij rechts minderen als voor het ruggand.

Dan verder breien over de overige **51-55-59-64** st.

Raglan en hals :

Op **36-37-37-38 cm (104-106-106-108 nld.)** totale hoogte **voor de raglan rechts 2-3-4-5** st. afkanten, dan de eerste 4 st. steeds in ribbelsteek en de andere st. in de verschillende steken breien en op 3 st. uit de kant minderen voor :

S : 3 x 1 st. elke 4e nld. en 21 x 1 st. elke 2e nld.,

M : 2 x 1 st. elke 4e nld. en 24 x 1 st. elke 2e nld.,

L : 3 x 1 st. elke 4e nld. en 25 x 1 st. elke 2e nld.,

XL : 2 x 1 st. elke 4e nld. en 29 x 1 st. elke 2e nld.,

maar ondertussen op **52-54-56-58 cm (148-152-158-164 nld.)** totale hoogte **voor de hals links** elke 2e nld. 1 x **13-14-15-16** st., 1 x 3 st., 1 x 2 st. en 2 x 1 st. afkanten.

Na de laatste raglanmindering **1** nld. breien over de overige **5** st. en ze dan afkanten.

RECHTERVOORPAND :

64-68-72-77 st. opzetten met nld. nr. 3,5 en **2 cm (8 nld.)** ribbelsteek breien.

Als volgt met nld. nr. 4 verder breien : **8** st. ribbelsteek **voor de bies** en **56-60-64-69** st. rechte tricotsteek en hierbij links minderen als voor het ruggand.

Dan verder breien over de overige **51-55-59-64** st.

Raglan en hals :

Op **36-37-37-38 cm (104-106-106-108 nld.)** totale hoogte **voor de raglan links 2-3-4-5** st. afkanten, dan de laatste 4 st. steeds

in ribbelsteek en de andere st. in de verschillende steken breien en op 3 st. uit de kant minderen voor :

S : 3 x 1 st. elke 4e nld. en 21 x 1 st. elke 2e nld.,

M : 2 x 1 st. elke 4e nld. en 24 x 1 st. elke 2e nld.,

L : 3 x 1 st. elke 4e nld. en 25 x 1 st. elke 2e nld.,

XL : 2 x 1 st. elke 4e nld. en 29 x 1 st. elke 2e nld.,

maar ondertussen op **52-54-56-58 cm (148-152-158-164 nld.)** totale hoogte **voor de hals rechts** elke 2e nld. 1 x **13-14-15-16** st., 1 x 3 st., 1 x 2 st. en 2 x 1 st. afkanten.

Na de laatste raglanmindering **1** nld. breien over de overige **5** st. en ze dan afkanten.

LINKERMOUW :

68-74-80-88 st. opzetten met nld. nr. 3,5 en **2 cm (8 nld.)** ribbelsteek breien.

Verder breien met nld. nr. 4 in rechte tricotsteek.

Raglan :

Op **43-44-44-44 cm (122-126-126-126 nld.)** totale hoogte aan beide kanten **2-3-4-5** st. afkanten, dan **rechts** minderen als voor het ruggand, **tegelijk links** als voor het voorpand, dan links elke 2e nld. 1 x 5 st., 1 x 2 st., 1 x 1 st. en de overige 5 st. afkanten.

RECHTERMOUW :

Als de linkermouw, maar de raglan in spiegelbeeld breien.

KRAAG :

104-108-112-116 st. met nld. nr. 3,5 opzetten, **8 cm** ribbelsteek breien en dan de st. laten wachten.

AFWERKING :

De raglannaden sluiten.

De kraag met de stiksteek langs de hals naaien.

De mouw- en zijnaden van het vest sluiten.

In de bies van het rechtervoorpand op **1,5 cm** uit de kant **4** knoopsgaten vormen zonder de draden door te knippen (zie onze kneepjes en raadgevingen op bergeredefrance.nl/conseils), het 1e op **2 cm** van de bovenkant van de kraag, het 2e **25 cm** lager en de andere regelmatig verdeeld tussen de eerste twee knoopsgaten.

De knopen aannaaien.