

M 6 1 1 6

## *Pull rayé col ouvert*

*Gestreepte trui met split — Open neck striped jumper*

### *Un savoir-faire depuis 1946*

La fabrication de la laine à tricoter est un savoir-faire chez Bergère de France depuis 1946. Depuis tout ce temps, nous préparons les matières premières et les transformons dans nos ateliers. En choisissant la laine Bergère de France, vous achetez directement chez le fabricant.



### *Une filature*

CERTIFIÉE OEKO-TEX DEPUIS 2023



*“ Vous avez la garantie  
d'un produit sain pour  
la famille et bébé !*

Depuis 2023, Bergère de France est certifié OEKO-TEX Classe 1. Cela indique que nos fils à tricoter sont fabriqués dans notre filature en l'absence de substances nocives dans des proportions pouvant présenter un risque pour la santé. Vous pouvez être assuré(e) de disposer d'un produit sain pour vous, votre famille et votre bébé.

*Flasher-moi !*



STANDARD  
100

CQ 1317/1  
IFTH

Édité par Bergère de France

[bergeredefrance.fr](http://bergeredefrance.fr)

[bergere-de-france.be](http://bergere-de-france.be)

[nl.bergere-de-france.nl](http://nl.bergere-de-france.nl)

[bergeredefrance.co.uk](http://bergeredefrance.co.uk)



M 6 1 1 6

## Pull rayé col ouvert

Le niveau de difficulté

**BBBBBB** Facile

Les tailles

S M L XL XXL

Le nombre de pelotes en, **IMAGE**

7 8 9 10 10 Automne 10684

Le nombre de pelotes en, **FRIMOUSSE**

3 4 4 4 5 Ecrû 10725

Le nombre de pelotes en, **CALINO**

2 2 2 2 2 Ivoire 10024

Le matériel

Les aiguilles n° 5 et n° 5,5.

Les anneaux marqueurs réf. 68395, les 48.

3 boutons à queue rouge Ø 15 mm réf. 50028, les 6.

### Les points employés

Préparer des pelotons en utilisant 1 fil FRIMOUSSE avec 1 fil CALINO.

**CÔTES 2/2** en IMAGE, aig. n° 5.

**JERSEY ENDROIT** en IMAGE, aig. n° 5,5.

**JERSEY ENDROIT et JERSEY ENVERS** en utilisant un peloton FRIMOUSSE/CALINO, aig. n° 5,5.

**POINT FANTAISIE**, aig. n° 5,5.

\* Tricoter 8 rgs jersey endroit IMAGE, 1 rg jersey endroit FRIMOUSSE/CALINO, 3 rgs jersey envers FRIMOUSSE/CALINO \*, répéter de \* à \*.

### L'échantillon

Pour réussir votre modèle, il est important de tricoter l'échantillon (consulter nos astuces et conseils sur [bergeredefrance.fr/conseils](http://bergeredefrance.fr/conseils)).

Un carré de 10 cm point fantaisie = 17,5 m. et 19,5 rgs.

### La réalisation du pull

#### DOS :

Monter **86-94-98-106-118** m. en IMAGE aig. n° 5. Tricoter **4** cm (**8** rgs) côtes 2/2, **mais** au dernier rg **pour L et XL** augmenter 1 m. de chaque côté (= **86-94-100-108-118** m.).

Continuer aig. n° 5,5 en tricoter point fantaisie, **mais pour M et XXL** commencer par 12 rgs IMAGE au lieu de 8, **L** par 4 rgs IMAGE au lieu de 8.

#### Emmanchures :

A **43-44-44-45-46** cm (**84-86-86-88-90** rgs) de hauteur totale, glisser un anneau marqueur dans la première et la dernière m. pour marquer le début des emmanchures (voir croquis) et continuer le point fantaisie.

#### Changement de point :

A **53-55-57-59-61** cm (**104-108-112-116-120** rgs) de hauteur totale, après 4 rgs FRIMOUSSE/CALINO, continuer jersey endroit en IMAGE.

#### Epaules et encolure :

A **58-60-62-64-66** cm (**114-118-122-126-130** rgs) de hauteur totale, **pour les épaules** rabattre de chaque côté tous les 2 rgs :

**S** : 1 x 9 m., 2 x 10 m.,

**M** : 1 x 10 m., 2 x 11 m.,

**L** : 2 x 11 m., 1 x 12 m.,

**XL** : 2 x 12 m., 1 x 13 m.,

**XXL** : 1 x 13 m., 2 x 14 m.,

**en même temps** que la 1ère diminution d'épaule, **pour l'encolure** rabattre les **24-26-28-30-32** m. centrales, continuer chaque côté séparément en rabattant côté encolure 1 x 2 m.

#### DEVANT :

Tricoter comme au dos jusqu'aux emmanchures.

#### Emmanchures et ouverture :

**S** : A **43** cm (**84** rgs) de hauteur totale, **pour les emmanchures** marquer comme au dos, puis continuer le point fantaisie, **en même temps pour l'ouverture** rabattre les **6** m. centrales, puis continuer chaque côté séparément.

**M - L - XL et XXL** : A **44-44-45-46** cm (**86-86-88-90** rgs) de hauteur totale, **pour les emmanchures** marquer comme au dos, puis continuer le point fantaisie. A **45-47-49-51** cm (**90-94-98-102** rgs) de hauteur totale, **pour l'ouverture** rabattre les **6** m. centrales, puis continuer chaque côté séparément.

#### Changement de point et encolure :

A **53-55-57-59-61** cm (**104-108-112-116-120** rgs) de hauteur totale, après 4 rgs FRIMOUSSE/CALINO, **pour le changement de point** continuer jersey endroit en IMAGE, **en même temps pour l'encolure** rabattre côté ouverture tous les 2 rgs 1 x **5-6-7-8-9** m., 1 x 3 m., 1 x 2 m., 1 x 1 m.

#### Epaules :

Rabattre côté extérieur comme au dos.

#### MANCHES :

Monter **38-38-42-42-46** m. en IMAGE. Tricoter **8** cm (**16** rgs) côtes 2/2, **mais** au dernier rg **pour M et XL** augmenter 1 m., **XXL** diminuer 1 m. (= **38-39-42-43-45** m.).

Continuer point fantaisie aig. n° 5,5 en augmentant de chaque côté à 2 m. du bord :

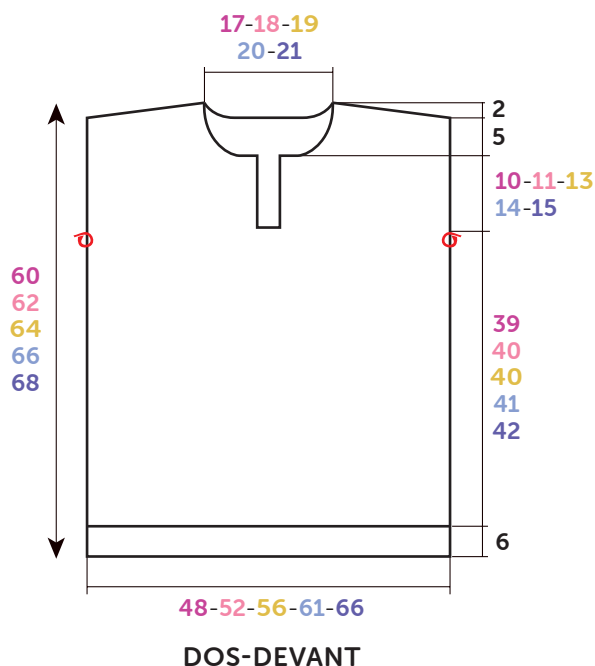

O = Anneau marqueur

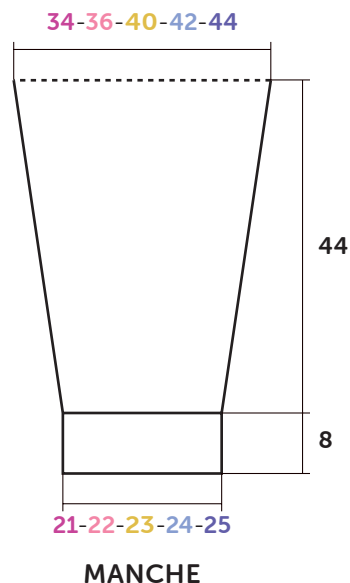

**Croquis**, mesures en cm

**S** : 3 x 1 m. tous les 8 rgs, 9 x 1 m. tous les 6 rgs.

**M** : 13 x 1 m. tous les 6 rgs.

**L** : 10 x 1 m. tous les 6 rgs, 5 x 1 m. tous les 4 rgs.

**XL** : 8 x 1 m. tous les 6 rgs, 8 x 1 m. tous les 4 rgs.

**XXL** : 6 x 1 m. tous les 6 rgs, 11 x 1 m. tous les 4 rgs.

Puis, continuer sur les **62-65-72-75-79** m. obtenues.

#### **Haut de la manche :**

A **52 cm (102 rgs)** de hauteur totale après 2 rgs en IMAGE, laisser les m. en attente.

#### **BORDURES D'OUVERTURE (2) :**

Monter **16 m.** en IMAGE aig. n° 5. Tricoter côtes 2/2 en commençant et terminant par 3 m. endroit.

A **3,5 cm (7 rgs)** de haut, laisser les m. en attente.

#### **COL :**

Monter **76-80-84-88-92** m. en IMAGE aig. n° 5. Tricoter côtes 2/2 en commençant et terminant par 3 m. endroit.

A **4,5 cm (9 rgs)** de haut, laisser les m. en attente.

#### **FINITIONS :**

Assembler les épaules.

Poser à points arrière :

– 1 bordure de chaque côté de l'ouverture, puis coudre les petits côtés le long des 6 m. rabattues en superposant la bordure droite sur la gauche.

– le col au bord de l'encolure d'un bord de bordure à l'autre.

– le haut des manches au bord des emmanchures entre les anneaux marqueurs.

Faire les coutures des manches et des côtés du pull.

Coudre **3** boutons régulièrement répartis sur la bordure droite.



M 6 1 1 6

## Gestreepte trui met split

### Moeilijkheidsgraad

**BBB** Makkelijk

### Maten

S M L XL XXL

### Aantal bollen in IMAGE

7 8 9 10 10 Automne 10684

### Aantal bollen in FRIMOUSSE

3 4 4 4 5 Ecreu 10725

### Aantal bollen in CALINOÛ

2 2 2 2 2 Ivoire 10024

### Benodigheden

Beinaalden nr. 5 en nr. 5,5.

Markeerringen art. 68395, per 48.

3 rode knopen op stift Ø 15 mm art. 50028, per 6.

### Gebruikte steken

Van te voren bolletjes maken met 1 draad FRIMOUSSE samen met 1 draad CALINOÛ.

**BOORDSTEEK 2/2** met IMAGE, nld. nr. 5.

**RECHTE TRICOTSTEEK** met IMAGE, nld. nr. 5,5.

**RECHTE TRICOTSTEEK en AVERECHTE TRICOTSTEEK** met 1 bolletje FRIMOUSSE/CALINOÛ, nld. nr. 5,5.

**FANTASIESTEEK**, nld. nr. 5,5.

\* 8 nld. rechte tricotsteek IMAGE, 1 nld. rechte tricotsteek FRIMOUSSE/CALINOÛ, 3 nld. averechte tricotsteek FRIMOUSSE/CALINOÛ \* breien, herhalen van \* tot \*.

### Proeflapje

Voor het slagen van je model is het belangrijk om het proeflapje te breien (zie tips en raad op [bergeredefrance.nl/conseils](http://bergeredefrance.nl/conseils)).

Een vierkant van 10 cm in fantasiesteek = 17,5 st. en 19,5 nld.

### Uitvoering

#### RUGPAND :

Met nld. nr. 5 en IMAGE **86-94-98-106-118** st. opzetten, 4 cm (8 nld.) boordsteek 2/2 breien, **maar** in de laatste nld. **voor L en XL** aan beide kanten 1 st. meerderen (= **86-94-100-108-118** st.).

Met nld. nr. 5,5 verder breien in fantasiesteek, **maar voor M en XXL** beginnen met 12 nld. IMAGE i.p.v. met 8, **L** met 4 nld. IMAGE i.p.v. met 8.

#### Armsgaten :

Op **43-44-44-45-46** cm (**84-86-86-88-90** nld.) totale hoogte een markeerring op de eerste en de laatste st. plaatsen (zie tekening) om het begin van de armsgaten aan te geven en verder breien in fantasiesteek.

#### Veranderen van steek :

Op **53-55-57-59-61** cm (**104-108-112-116-120** nld.) totale hoogte na 4 nld. FRIMOUSSE/CALINOÛ, verder breien in rechte tricotsteek met IMAGE.

#### Schouders en hals :

Op **58-60-62-64-66** cm (**114-118-122-126-130** nld.) totale hoogte **voor de schouders** aan beide kanten elke 2e nld. afkanten voor :

**S** : 1 x 9 st., 2 x 10 st.,

**M** : 1 x 10 st., 2 x 11 st.,

**L** : 2 x 11 st., 1 x 12 st.,

**XL** : 2 x 12 st., 1 x 13 st.,

**XXL** : 1 x 13 st., 2 x 14 st.,

**tegelijk** met de 1e schoudermindering **voor de hals** de middelste **24-26-28-30-32** st. afkanten, elke kant apart verder breien en hierbij aan de halskant 1 x 2 st. afkanten.

#### VOORPAND :

Breien als het rugpand tot aan de armsgaten.

#### Armsgaten en split :

**S** : Op **43** cm (**84** nld.) totale hoogte **voor de armsgaten** merken als voor het rugpand, dan verder breien in fantasiesteek, **tegelijk voor het split** de middelste **6** st. afkanten, elke kant apart verder breien.

**M - L - XL en XXL** : Op **44-44-45-46** cm (**86-86-88-90** nld.) totale hoogte **voor de armsgaten** merken als voor het rugpand, dan verder breien in fantasiesteek. Op **45-47-49-51** cm (**90-94-98-102** nld.) totale hoogte **voor het split** de middelste **6** st. afkanten, elke kant apart verder breien.

#### Veranderen van steek en hals :

Op **53-55-57-59-61** cm (**104-108-112-116-120** nld.) totale hoogte na 4 nld. FRIMOUSSE/CALINOÛ, **voor het veranderen van steek** verder breien in rechte tricotsteek met IMAGE, **tegelijk voor de hals** aan de kant van het split elke 2e nld. 1 x **5-6-7-8-9** st., 1 x 3 st., 1 x 2 st., 1 x 1 st. afkanten.

#### Schouders :

Aan de buitenkanten afkanten als voor het rugpand.

#### MOUWEN :

Met nld. nr. 5 en IMAGE **38-38-42-42-46** st. opzetten, 8 cm (**16** nld.) boordsteek 2/2 breien, **maar** in de laatste nld. **voor M - XL en XXL** 1 st. meerderen (= **38-39-42-43-45** st.).

Met nld. nr. 5,5 verder breien in fantasiesteek en hierbij aan beide kanten op 2 st. uit de kant meerderen voor :

**S** : 3 x 1 st. elke 8e nld., 9 x 1 st. elke 6e nld.

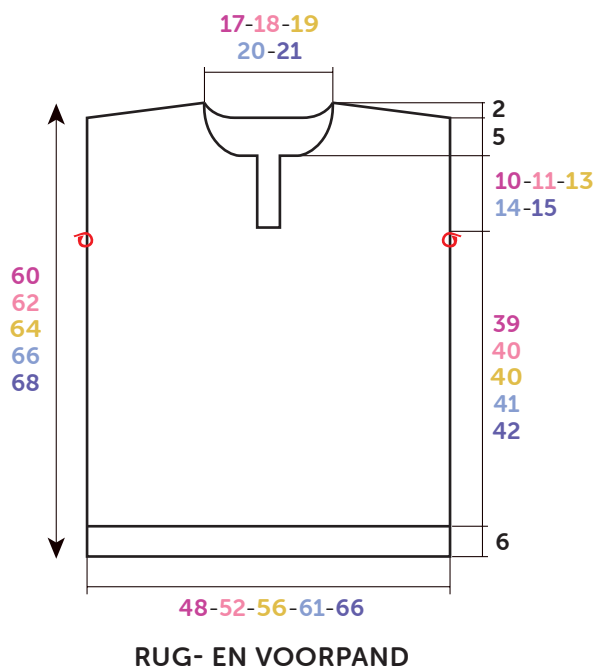

⊙ = Markeerring

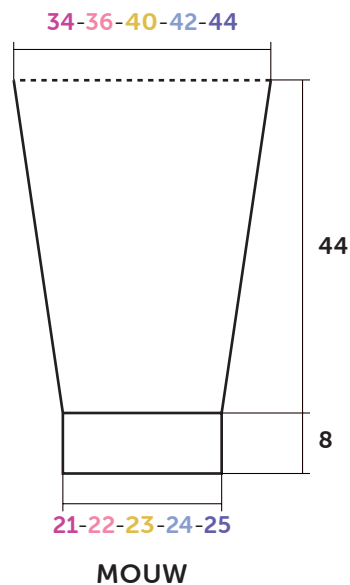

**Tekening, maten in cm**

**M** : 13 x 1 st. elke 6e nld.

**L** : 10 x 1 st. elke 6e nld., 5 x 1 st. elke 4e nld.

**XL** : 8 x 1 st. elke 6e nld., 8 x 1 st. elke 4e nld.

**XXL** : 6 x 1 st. elke 6e nld., 11 x 1 st. elke 4e nld.

Dan verder breien over de verkregen **62-65-72-75-79** st.

#### **Bovenkant mouw :**

Op **52** cm (**102** nld.) totale hoogte na 2 nld. IMAGE, de st. laten wachten.

#### **SPLITBIEZEN (2) :**

Met nld. nr. 5 en IMAGE **16** st. opzetten, boordsteek 2/2 breien en hierbij beginnen en eindigen met 3 st. recht.

Op **3,5** cm (**7** nld.) hoogte de st. laten wachten.

#### **HALSBIES :**

Met nld. nr. 5 en IMAGE **76-80-84-88-92** st. opzetten, boordsteek 2/2 breien en hierbij beginnen en eindigen met 3 st. recht.

Op **4,5** cm (**9** nld.) hoogte de st. laten wachten.

#### **AFWERKING :**

De schouders aan elkaar naaien.

Met de stiksteek aannaaien :

– 1 bies langs elke kant van het split, dan de smalle kantjes langs de 6 afgekante st. naaien, hierbij de rechterbies op de linkerbies plaatsen.

– de bies langs de hals, van de rand van de ene bies tot de andere.

– de bovenkant van de mouwen langs de armsgaten tussen de markeerringen.

De mouw- en zijnaden van de trui aan elkaar naaien.

Regelmatig verdeeld **3** knopen op de rechterbies naaien.



M 6 1 1 6

## Open neck striped jumper

### Difficulty level

**BBBBBB** Easy

### Sizes

S M L XL XXL

### The number of balls in IMAGE

7 8 9 10 10 Automne 10684 (A)

### The number of balls in FRIMOUSSE

3 4 4 4 5 Ecu 10725 (B)

### The number of balls in CALINO

2 2 2 2 2 Ivoire 10024 (C)

### Equipment needed

5.0 mm & 5.5 mm needles.

Stitch markers ref. 68395, pk of 48.

3 shanked red buttons Ø 15 mm ref. 50028, pk of 6.

### Stitches used

Wind a ball together of 1 strand FRIMOUSSE and 1 strand CALINO

**2/2 RIB** in IMAGE, using 5 mm needles.

**STOCKING STITCH** in IMAGE, using 5.5 mm needles.

**STOCKING STITCH & REVERSE STOCKING STITCH** using a ball of FRIMOUSSE/CALINO, and 5.5 mm needles.

**PATTERN STITCH**, using 5.5 mm needles.

\* Work 8 rows St St using IMAGE, 1 row St St using FRIMOUSSE/CALINO, 3 rows Rev St St using FRIMOUSSE/CALINO \*, rep from \* to \*.

### Tension/Gauge

To achieve a good result it is essential to make a tension square (see our hints & tips at [bergeredefrance.com/advices](http://bergeredefrance.com/advices)). A 10 cm (4 in) square of Pattern St using 5.5 mm needles = 17.5 sts & 19.5 rows.

### To make

#### BACK :

Using 5.0 mm needles and IMAGE CO 86-94-98-106-118 sts. Work 4 cm [1¼ in] (8 rows) 2/2 rib, **but** on the final row for L & XL inc 1 st at each edge (= 86-94-100-108-118 sts).

Change to 5.5 mm needles & cont in Pattern St, **but for M & XXL** start with 12 rows IMAGE instead of 8, L with 4 rows IMAGE instead of 8.

#### Armholes :

When work measures 43-44-44-45-46 cm [17-17¼-17¼-17¾-18 in] (84-86-86-88-90 rows) total, slip a stitch marker into the first and last stitch to mark the beg of the armholes (see diagram) & cont in Pattern St.

#### Change of stitch :

When work measures 53-55-57-59-61 cm [20¾-21¾-22½-23¼-24 in] (104-108-112-116-120 rows) total, after 4 rows FRIMOUSSE/CALINO, cont in St St using IMAGE.

#### Shoulders & neck :

When work measures 58-60-62-64-66 cm [22¾-23½-24½-25-26 in] (114-118-122-126-130 rows) total :

**Next row (RS):** Cast off 9-10-11-12-13 sts, work 22-24-25-27-30 sts, cast off the central 24-26-28-30-32 sts, work to end.

**Next row (WS):** Cast off 9-10-11-12-13 sts, work to central cast off sts & put rem sts on a spare needle. Work will now be completed in 2 sections.

\***Next row (neck edge):** Cast off 2 sts, work to end.

Cont to cast off at shoulder edge on every alt row as foll: 0-0-11-12-0 sts once, then 10-11-12-13-14 sts 2-2-1-1-2 times\*.

With WS facing pick up sts left on spare needle & work from \*to\* above.

#### FRONT :

Work as for back to armholes.

#### Armholes & opening :

**S :** When work measures 43 cm [17 in] (84 rows) total, **for the armholes** mark as for back, then cont in Pattern St, **at the same time for the opening** cast off the 6 central sts and cont each side separately.

**M - L - XL & XXL :** When work measures 44-44-45-46 cm [17¼-17¼-17¾-18 in] (86-86-88-90 rows) total, for the armholes mark as for back, then cont in Pattern St. When work measures 45-47-49-51 cm [17¾-18½-19¼-20 in] (90-94-98-102 rows) total, for the opening cast off the 6 central sts and cont each side separately.

#### Change of stitch & neck :

When work measures 53-55-57-59-61 cm [20¾-21¾-22½-23¼-24 in] (104-108-112-116-120 rows) total, after 4 rows FRIMOUSSE/CALINO, **for the change of pattern** cont in St St using IMAGE, **at the same time for the neck** cast off at the neck opening on every alt row as foll: 5-6-7-8-9 sts once, 3 sts once, 2 sts once & 1 st once. 29-32-34-37-41 sts rem.

#### Shoulder :

When work measures 58-60-62-64-66 cm [22¾-23½-24½-25-26 in] (114-118-122-126-130 rows) total cast off at the shoulder edge on every alt row as foll: 9-10-11-12-13 sts

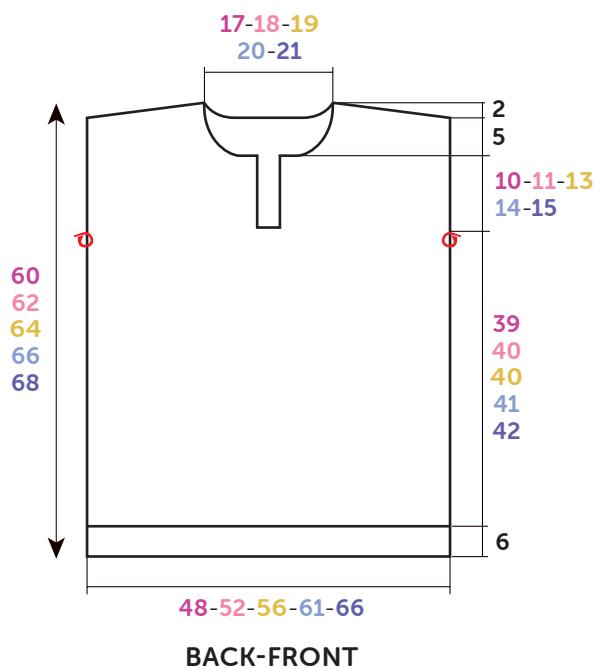

◊ = Stitch marker

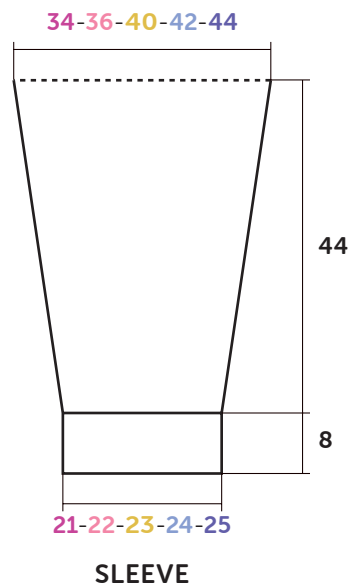

**Diagram**, measurements in cm

1-1-2-2-1 times, then 10-11-12-13-14 sts 2-2-1-1-2 times.

#### SLEEVES :

Using 5.0 mm needles & IMAGE CO 38-38-42-42-46 sts. Work 8 cm [3 in] (16 rows) 2/2 rib, **but** on the final row **for M** - **XL** inc 1 st, **XXL** dec 1 st (= 38-39-42-43-45 sts).

Change to 5.5 mm needles & cont in Pattern St for 8-6-6-6-6 rows.

**Next row (RS - inc):** work 2 sts, inc 1, work to last 2 sts, inc 1, work 2. Rep this inc on every foll 8th-6th-6th-6th-6th row 2-12-9-7-5 times, then on every foll 6th-0-4th-4th-4th row 9-0-5-8-11 times.

Then cont on the 62-65-72-75-79 sts obtained.

#### Top of sleeve :

When work measures 52 cm [20½ in] (102 rows) total after 2 rows of IMAGE, leave on a spare needle.

#### OPENING BORDERS (2) :

Using 5.0 mm needles & IMAGE CO 16 sts. Work in 2/2 rib starting & ending with k3.

When work measures 3.5 cm [1¼ in] (7 rows) total, leave on a spare needle.

#### NECKBAND :

Using 5.0 mm needles & IMAGE CO 76-80-84-88-92 sts. Cont in 2/2 rib, starting & ending with k3.

When work measures 4.5 cm [1¾ in] (9 rows) total, leave on a spare needle.

#### FINISHING :

Join shoulder seams. Using back stitch graft as foll (see Grafting a Border in our hints & tips at [bergeredefrance.com/advices](http://bergeredefrance.com/advices)):

- 1 border along each opening, then sew the short edges along the 6 cast off sts overlapping right side over left.
- the neckband around neck edge from one border to the other.
- the top of the sleeve between the stitch markers.

Sew the sleeve & side seams. Sew 3 buttons at regular spacings on the right boder.

Secure & weave in all ends.