

M 6 0 0 2

Débardeur au point de riz

Spencer in gerstekorrel — Moss stitch tank

Un savoir-faire depuis 1946

La fabrication de la laine à tricoter est un savoir-faire chez Bergère de France depuis 1946. Depuis tout ce temps, nous préparons les matières premières et les transformons dans nos ateliers. En choisissant la laine Bergère de France, vous achetez directement chez le fabricant.



Une filature

CERTIFIÉE OEKO-TEX DEPUIS 2023



*“ Vous avez la garantie
d'un produit sain pour
la famille et bébé !*

Depuis 2023, Bergère de France est certifié OEKO-TEX Classe 1. Cela indique que nos fils à tricoter sont fabriqués dans notre filature en l'absence de substances nocives dans des proportions pouvant présenter un risque pour la santé. Vous pouvez être assuré(e) de disposer d'un produit sain pour vous, votre famille et votre bébé.

Flasher-moi !



Édité par Bergère de France

bergeredefrance.fr

bergere-de-france.be

nl.bergere-de-france.nl

bergeredefrance.co.uk



M 6 0 0 2

Débardeur au point de riz

Le niveau de difficulté

BBB BBBB Facile

Les tailles

S M L XL XXL

Nombre de pelotes en, KILIE

8 9 10 11 12 Océan 11065

Le matériel

Les aiguilles n° 6 et n° 6,5.

Les points employés

CÔTES 1/1, aig. n° 6.

POINT DE RIZ, aig. n° 6,5. Sur un nombre de m. impair.

1er rg (endroit du travail) et tous les rgs suivants : 1 m. endroit, 1 m. envers, 1 m. endroit, 1 m. envers, 1 m. endroit et ainsi de suite...

L'échantillon

Pour réussir votre modèle, il est important de tricoter l'échantillon (consulter nos astuces et conseils sur bergeredefrance.fr/conseils).

Un carré de 10 cm point de riz = 12 m. et 20 rgs.

La réalisation du débardeur

DOS :

Monter 73-79-85-93-101 m. aig. n° 6. Tricoter 9 cm (16 rgs) côtes 1/1, mais au dernier rg répartir 10-12-12-14-16 diminutions (= 63-67-73-79-85 m.).

Continuer point de riz aig. n° 6,5 en diminuant de chaque côté à 1 m. du bord :

S et M : 2 x 1 m. tous les 16 rgs.

L - XL et XXL : 2 x 1 m. tous les 18 rgs.

Pour diminuer 1 m. à 1 m. du bord : Tricoter 1 m., 2 m. ensemble endroit ou 2 m. ensemble envers selon le point, continuer le rg et lorsqu'il reste 3 m. sur l'aig. gauche, tricoter 1 surjet simple ou 2 m. ensemble envers selon le point et la dernière m.

Puis, continuer sur les 59-63-69-75-81 m. restantes.

Emmanchures :

À 33-34-35-36-37 cm (64-66-68-70-72 rgs) de hauteur totale, rabattre (les diminutions d'1 m. se font à 1 m. du bord) de chaque côté tous les 2 rgs 1 x 3 m., 3 x 1 m.

Puis, continuer sur les 47-51-57-63-69 m. restantes.

Encolure :

À 61-63-65-67-69 cm (120-124-128-132-136 rgs) de hauteur totale, rabattre les 15-15-17-17-19 m. centrales, continuer chaque côté séparément en rabattant côté encolure 1 x 2 m.

Épaules :

À 63-65-67-69-71 cm (124-128-132-136-140 rgs) de hauteur totale, rabattre les 14-16-18-21-23 m. restantes de chaque côté.

DEVANT :

Tricoter comme au dos jusqu'aux emmanchures.

Emmanchures et encolure :

À 33-34-35-36-37 cm (64-66-68-70-72 rgs) de hauteur totale, pour les emmanchures rabattre de chaque côté comme au dos, en même temps pour l'encolure rabattre la m. centrale, puis continuer chaque côté séparément en diminuant côté encolure à 1 m. du bord :

S et M : 9 x 1 m. tous les 6 rgs.

L et XL : 8 x 1 m. tous les 6 rgs, 2 x 1 m. tous les 4 rgs.

XXL : 8 x 1 m. tous les 6 rgs, 3 x 1 m. tous les 4 rgs.

Épaules :

Rabattre comme au dos.

BORDURES :

Bordure n° 1 :

Monter 121-123-127-129-133 m. aig. n° 6. Tricoter 7 rgs côtes 1/1 et laisser les m. en attente.

Bordure n° 2 (2) :

Monter 87-89-93-95-97 m. aig. n° 6. Tricoter 7 rgs côtes 1/1 et laisser les m. en attente.

FINITIONS :

Assembler les épaules.

Poser à points arrière :

– la bordure n° 1 au bord de l'encolure en commençant milieu devant. Terminer par une couture en biais pour former la pointe.

– une bordure n° 2 au bord de chaque emmanchure.

Faire la couture des côtés du débardeur.

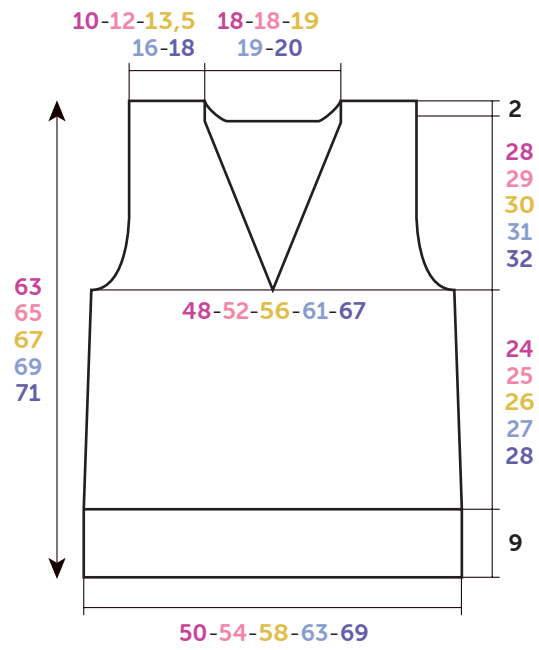

DOS-DEVANT

Croquis, mesures en cm



M 6 0 0 2

Spencer in gerstekorrel

Moeilijkheidsgraad

BBB BBBB Makkelijk

Maten

S M L XL XXL

Aantal ballen in KILIE

8 9 10 11 12 Océan 11065

Benodigdheden

Breinaalden nr. 6 en nr. 6,5.

Gebruikte steken

BOORDSTEEK 1/1, nld. nr. 6.

GERSTEKORREL, nld. nr. 6,5. Over een oneven aantal st. **1e nld. (goede kant van het werk) en alle volgende nld.** : 1 st. recht, 1 st. averecht, 1 st. recht, 1 st. averecht, 1 st. recht en zo verder...

Proeflapje

Voor het slagen van je model is het belangrijk om het proeflapje te breien (zie tips en raad op bergeredefrance.nl/conseils).

Een vierkant van 10 cm in gerstekorrel = 12 st. en 20 nld.

Uitvoering van de spencer

RUGPAND :

73-79-85-93-101 st. met nld. nr. 6 opzetten, **9 cm (16 nld.)** boordsteek 1/1 breien, **maar** over de laatste nld. **10-12-12-14-16** minderingen verdelen (= **63-67-73-79-85** st.).

Met nld. nr. 6,5 verder breien in gerstekorrel en hierbij aan beide kanten op 1 st. uit de kant minderen voor :

S en M : 2 x 1 st. elke 16e nld.

L - XL en XXL : 2 x 1 st. elke 18e nld.

Voor het minderen van 1 st. op 1 st. uit de kant : 1 st. recht, 2 st. samen recht of 2 st. samen averecht breien alnaargelang de steek, de nld. verder breien en als er nog 3 st. op de linkernld. over zijn, dan 1 overhaling of 2 st. samen averecht breien alnaargelang de steek en de laatste st. breien.

Dan verder breien over de overige **59-63-69-75-81** st.

Armsgaten :

OP **33-34-35-36-37** cm (**64-66-68-70-72** nld.) totale hoogte aan beide kanten elke 2e nld. 1 x 3 st., 3 x 1 st. afkanten (de minderingen van 1 st. worden op 1 st. uit de kant gemaakt).

Dan verder breien over de overige **47-51-57-63-69** st.

Hals :

OP **61-63-65-67-69** cm (**120-124-128-132-136** nld.) totale hoogte de middelste **15-15-17-17-19** st. afkanten, elke kant apart verder breien en hierbij aan de halskant 1 x 2 st. afkanten.

Schouders :

OP **63-65-67-69-71** cm (**124-128-132-136-140** nld.) totale hoogte de overige **14-16-18-21-23** st. aan elke kant afkanten.

VOORPAND :

Breien als het rugpand tot aan de armsgaten.

Armsgaten en hals :

OP **33-34-35-36-37** cm (**64-66-68-70-72** nld.) totale hoogte, **voor de armsgaten** aan beide kanten afkanten als voor het rugpand, **tegelijk voor de hals** de middelste st. afkanten, dan elke kant apart verder breien en hierbij aan de halskant op 1 st. uit de kant minderen voor :

S en M : 9 x 1 st. elke 6e nld.

L en XL : 8 x 1 st. elke 6e nld., 2 x 1 st. elke 4e nld.

XXL : 8 x 1 st. elke 6e nld., 3 x 1 st. elke 4e nld.

Schouders :

Afkanten als voor het rugpand.

BIEZEN :

Bies nr. 1 :

121-123-127-129-133 st. met nld. nr. 6 opzetten, **7 nld.** boordsteek 1/1 breien en dan de st. laten wachten.

Bies nr. 2 (2) :

87-89-93-95-97 st. met nld. nr. 6 opzetten, **7 nld.** boordsteek 1/1 breien en dan de st. laten wachten.

AFWERKING :

De schouders aan elkaar naaien.

Met de stiksteek aannaaien :

– de **bies nr. 1** langs de halsrand en hierbij middenvoor beginnen. Eindigen met een schuin naadje om de punt te vormen.

– een **bies nr. 2** langs elk armsgat.

De zijnaden van de spencer aan elkaar naaien.

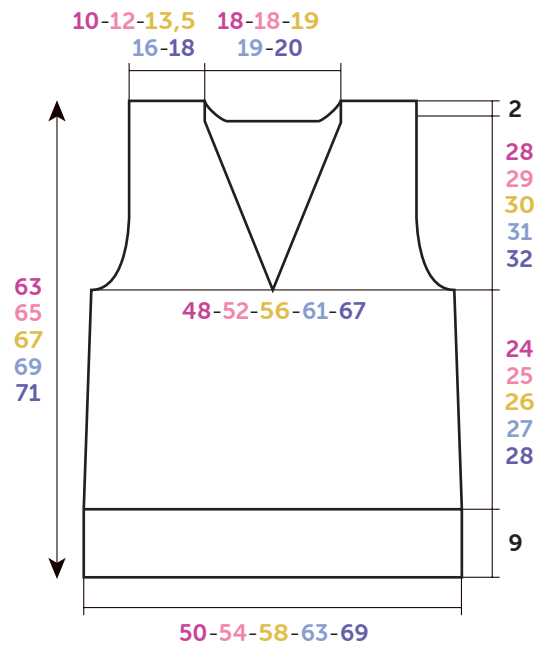

RUG- EN VOORPAND

Tekening, maten in cm



M 6 0 0 2

Moss stitch tank

Level of difficulty

BBB Easy

Sizes

S M L XL XXL

Number of balls in, KILIE

8 9 10 11 12 Océan 11065

Materials

5 mm & 6.5 mm needles.

Stitches used

1/1 RIB, using 6 mm needles.

MOSS STITCH, using 6.5 mm needles. Over an odd number of sts.

Row 1 (RS) & every foll row : *k1, p1, rep from *, ending with k1.

Tension/gauge

To achieve a good result it is essential to make a tension square (see our hints & tips at bergeredefrance.com/advices). A 10 cm (4 in) square measured over moss stitch using 6.5 mm needles = 12 sts & 20 rows.

To make

BACK :

Using 6 mm needles, CO **73-79-85-93-101** sts. Work **9** cm [**3½** in] (**16** rows) 1/1 rib, **but** on the last row dec **10-12-12-14-16** sts evenly across the row (= **63-67-73-79-85** sts). Change to 6.5 mm needles & cont in moss st for **16-16-18-18-18** rows, then cont as foll :

Next row (RS - dec) : k1, k2tog or p2tog according to the stitch, cont along the row until 3 sts rem on LH needle, sl1, k1, pssso or p2tog according to the st, k1.

Keeping patt correct rep the dec row on foll **16th-16th-18th-18th-18th** row once.

Cont on the rem **59-63-69-75-81** sts.

Armholes :

When work measures **33-34-35-36-37** cm [**13-13¼-13¾-14¼-14½** in] (**64-66-68-70-72** rows) total cast off 3 sts at beg of next 2 rows.

Next row (RS - dec) : k1, k2tog or p2tog according to the stitch, cont along the row until 3 sts rem on LH needle, sl1, k1, pssso or p2tog according to the st, k1.

Rep the dec row 2 more times.

Cont on the rem **47-51-57-63-69** sts.

Neck :

When work measures **61-63-65-67-69** cm [**24-24¾-25½-26½-27** in] (**120-124-128-132-136** rows) total cont as foll :

Next row (RS) : patt **16-18-20-23-25**, cast off the central **15-15-17-17-19** sts patt to end.

Next row : patt to cast-off sts & place rem sts on a spare needle.

Each side of neck will now be completed seapartely.

* Cast off 2 sts at neck edge on next row.

Shoulder :

When work measures **63-65-67-69-71** cm [**24¾-25½-26¾-27-28** in] (**124-128-132-136-140** rows) total, cast off the rem **14-16-18-21-23** sts *.

With WS of work facing rejoin yarn to rem sts & work from * to * as above.

FRONT :

Work the same as back up to the armholes.

Armholes & neck :

When work measures **33-34-35-36-37** cm [**13-13¼-13¾-14¼-14½** in] (**64-66-68-70-72** rows) total cont as foll :

Next row (RS) : cast off 3 sts, patt **26-28-31-34-37**, cast off the central st & work to end.

Next row (WS) : cast off 3 sts, patt to central cast-off st & place rem sts on a spare needle. Each side of neck will now be worked separately.

* Keeping patt correct cont to dec 1 st in from the edge at armhole edge on every alt row : 1 st 3 times. **At the same time** dec 1 st in from the edge at neck edge on every 6th row **9-9-8-8-8** times, then on every 4th row **0-0-2-2-3** times.

Shoulders :

Cast off the rem **14-16-18-21-23** sts as for back *. With WS of work facing rejoin yarn to rem sts & work from * to *.

BORDERS :

Border no 1 :

Using 6 mm needles, CO **121-123-127-129-133** sts. Work **7** rows 1/1 rib & leave sts on a spare needle.

Border no 2 (2) :

Using 6 mm needles, CO **87-89-93-95-97** sts. Work **7** rows 1/1 rib & leave sts on a spare needle.

FINISHING :

Join the shoulder seams.

Using backstitch graft (see grafting a border at bergeredefrance.com/advices) :

– **border no 1** around neck edge starting at middle front. End with an angle seam to form the point.

– one **border no 2** around each armhole edge.

Sew the side seams. Secure & weave in all ends.

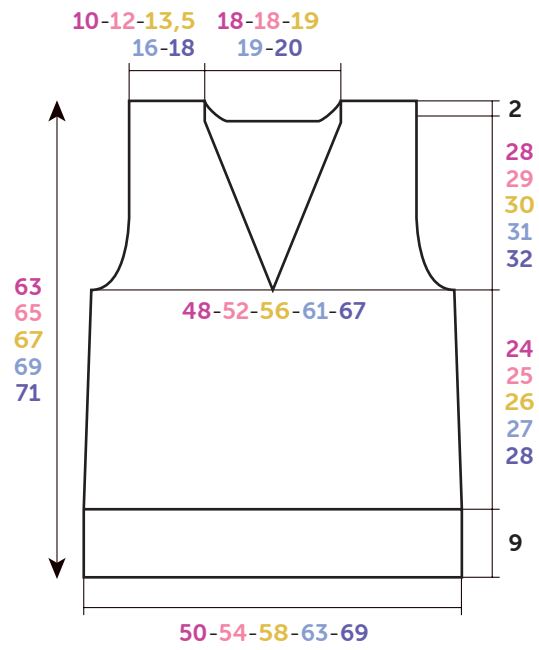

BACK-FRONT

Diagram, measured in cm