



VESTE DOUBLE BOUTONNAGE

Tailles		4 ans	6 ans	8 ans	10 ans
Qualité TOISON	Cardinal 292.301	Nombre de pelotes			
		5	6	6	7
Qualité SPORT	Corrida 212.341	3	4	4	5
		aig. n° 4 et 6			
6 boutons métal « blason » vieil or Ø 20 mm réf. 325.951 (lot de 6)					

Points employés

JERSEY ENVERS en SPORT, aig. n° 4.

POINT MOUSSE en SPORT, aig. n° 4.

POINT MOUSSE en TOISON, aig. n° 6.

CÔTES FANTASIES en SPORT, aig. n° 4. Sur un nombre de m. divisible par 4 + 2.

Tricoter 2 m. jersey envers, * 2 m. point mousse, 2 m. jersey envers *, répéter de * à *.

Echantillon

Pour réussir votre modèle, il est important de tricoter l'échantillon (voir «L'indispensable échantillon» sur nos premières pages d'explications).

Un carré de 10 cm point mousse en TOISON aig. n° 6 = 12 m. et 24 rgs.

Réalisation

DOS :

Monter **66-72-78-84** m. en SPORT aig. n° 4. Tricoter **10-11-12-13** cm (**28-30-34-36** rgs) côtes fantaisies en commençant et terminant :

4 ans et 8 ans : comme l'explication.

6 ans et 10 ans : par 3 m. jersey envers au lieu de 2.

Continuer point mousse en TOISON aig. n° 6 en répartissant **21-23-26-28** diminutions au 1er rg (= **45-49-52-56** m.) et en diminuant de chaque côté à 2 m. du bord :

4 ans : 2 x 1 m. tous les 14 rgs.

6 ans : 2 x 1 m. tous les 16 rgs.

8 ans : 2 x 1 m. tous les 18 rgs.

10 ans : 2 x 1 m. tous les 22 rgs.

Pour diminuer 1 m. de chaque côté à 2 m. du bord : Tricoter 2 m. endroit, 2 m. ensemble endroit, continuer le rg et lorsqu'il reste 4 m. sur l'aig. gauche, tricoter 1 surjet simple, 2 m. endroit.

Puis, continuer sur les **41-45-48-52** m. restantes.

Emmanchures :

A **28-32-36-40** cm (**72-80-92-102** rgs) de hauteur totale, rabattre **2** m. de chaque côté.

Puis, continuer sur les **37-41-44-48** m. restantes.

Encolure :

A **40-45-50-55** cm (**102-112-126-138** rgs) de hauteur totale, rabattre les **7-9-10-12** m. centrales, continuer chaque côté séparément en rabattant côté encolure 1 x 2 m.

Epaules :

A **42-47-52-57** cm (**106-116-130-142** rgs) de hauteur totale, laisser en attente les **13-14-15-16** m. restantes.

DEVANT GAUCHE :

Monter **43-48-51-56** m. en SPORT aig. n° 4. Tricoter **10-11-12-13** cm (**28-30-34-36** rgs) côtes fantaisies en commençant comme au dos et en terminant **pour toutes les tailles** par 3 m. jersey envers au lieu de 2.

Continuer point mousse en TOISON aig. n° 6 en répartissant **15-17-18-20** diminutions au 1er rg (= **28-31-33-36** m.) et en diminuant à droite comme au dos.

Puis, continuer sur les **26-29-31-34** m. restantes.

Emmanchure :

A **28-32-36-40** cm (**72-80-92-102** rgs) de hauteur totale, à droite rabattre **2** m.

Puis, continuer sur les **24-27-29-32** m. restantes.

Encolure :

A **37-42-47-52** cm (**94-104-118-130** rgs) de hauteur totale, à gauche rabattre tous les 2 rgs 1 x **6-8-9-11** m., 1 x 2 m., 3 x 1 m.

Epaule :

A **42-47-52-57** cm (**106-116-130-142** rgs) de hauteur totale, laisser en attente les **13-14-15-16** m. restantes.

DEVANT DROIT :

Monter **43-48-51-56** m. en SPORT aig. n° 4. Tricoter **10-11-12-13** cm (**28-30-34-36** rgs) côtes fantaisies en commençant **pour toutes les tailles** par 3 m. jersey envers au lieu de 2.

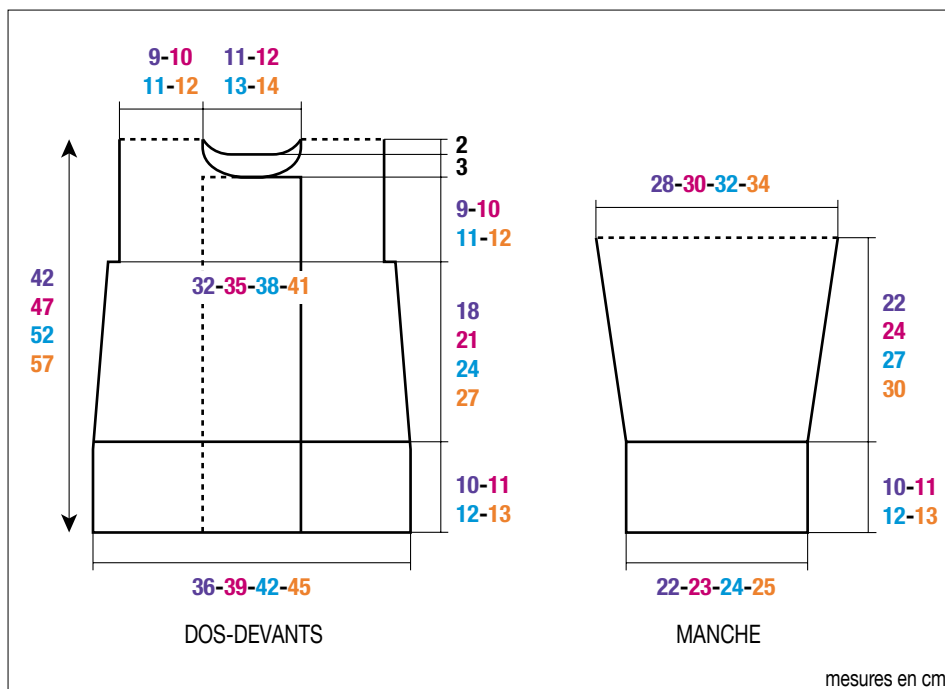

Continuer point mousse en TOISON aig. n° 6 en répartissant **15-17-18-20** diminutions au 1er rg (= **28-31-33-36** m.) et en diminuant à gauche comme au dos (= **26-29-31-34** m.).

Boutonnères :

Entre-temps, à environ **17-19-22-25** cm (**46-50-56-64** rgs) de hauteur totale, tricoter 2 m. endroit, 2 m. ensemble endroit et 1 jeté (= 1ère boutonnière), **5-6-7-8** m. endroit, 2 m. ensemble endroit et 1 jeté (= 2ème boutonnière) et terminer le rg.

Former encore 2 fois 2 boutonnières à environ **8-9-10-11** cm (**20-22-24-28** rgs) d'intervalle.

Emmanchure :

Mais, à **28-32-36-40** cm (**72-80-92-102** rgs) de hauteur totale, à gauche rabattre 2 m.

Puis, continuer sur les **24-27-29-32** m. restantes.

Encolure :

A **37-42-47-52** cm (**94-104-118-130** rgs) de hauteur totale, à droite rabattre tous les 2 rgs 1 x **6-8-9-11** m., 1 x 2 m., 3 x 1 m.

Epaule :

A **42-47-52-57** cm (**106-116-130-142** rgs) de hauteur totale, laisser en attente les **13-14-15-16** m. restantes.

MANCHES :

Monter **42-44-46-48** m. en SPORT aig. n° 4. Tricoter **10-11-12-13** cm (**28-30-34-36** rgs) côtes fantaisies en commençant et terminant :

4 ans et 8 ans : comme l'explication.

6 ans et 10 ans : par 3 m. jersey envers au lieu de 2.

Continuer point mousse en TOISON aig. n° 6 en répartissant **14-14-15-15** diminutions au 1er rg (= **28-30-31-33** m.) et en augmentant de chaque côté à 2 m. du bord :

4 ans et 6 ans : 2 x 1 m. tous les 12 rgs, 2 x 1 m. tous les 10 rgs.

8 ans : 2 x 1 m. tous les 12 rgs, 3 x 1 m. tous les 10 rgs.

10 ans : 5 x 1 m. tous les 12 rgs.

Puis, continuer sur les **36-38-41-43** m. obtenues.

A **32-35-39-43** cm (**82-88-100-108** rgs) de hauteur totale, laisser les m. en attente.

COL :

Monter **90-94-98-102** m. en SPORT aig. n° 4. Tricoter **10** cm (**28** rgs) côtes fantaisies.

Puis :

Bande n° 1 : Laisser en attente les m. envers, tricoter **3** rgs jersey endroit sur les m. restantes, puis laisser ces m. en attente.

Bande n° 2 : Reprendre les m. envers, tricoter **3** rgs jersey endroit et laisser les m. en attente.

FINITIONS :

Assembler les épaules en chaînette sur l'envers (voir pages conseils).

Col : Poser au point de mailles la bande n° 2 au bord de l'encolure sur l'endroit du travail, en laissant libres de chaque côté les **6-8-9-11** premières m. rabattues à l'encolure, puis la bande n° 1 sur l'envers du travail (voir schéma).

Poser le haut des manches au point de mailles le long de la partie verticale des emmanchures.

Faire les coutures des manches en prévoyant un revers de **5-5,5-6-6,5** cm.

Faire les coutures des côtés de la veste.

Coudre les boutons.

SCHÉMA

