



26
PULL

Facile

Points employés

CÔTES 2/2, aig. n° 5.

JERSEY ENDROIT, aig. n° 5,5.

Echantillon

Un carré de 10 cm jersey endroit = 14 m. et 21 rgs.

Important : voir pages conseils.

Réalisation

Important : aux changements de pelote, pour garder un dégradé de couleur harmonieux, choisir une pelote qui commence par la couleur que l'on vient de quitter ou dérouler le fil jusqu'à retrouver cette couleur.

DOS :

Monter 50-54-58-62-68 m. aig. 5. Tricoter 5 cm (10 rgs) côtes 2/2 en augmentant 1 m. de chaque côté au dernier rg (= 52-56-60-64-70 m.).

Continuer jersey endroit aig. n° 5,5.

Emmanchures :

A 27-30-33-36-39 cm (56-62-68-76-82 rgs) de hauteur totale, rabattre de chaque côté tous les 2 rgs :

6 ans et 8 ans : 2 fs 2 m., 2 fs 1 m.

10 ans et 12 ans : 1 fs 3 m., 1 fs 2 m., 2 fs 1 m.

14/16 ans : 1 fs 3 m., 1 fs 2 m., 3 fs 1 m.

Continuer sur les 40-44-46-50-54 m. restantes.

Epaules et encolure :

A 15-16-17-18-19 cm de hauteur d'emmanchures (88-96-104-114-122 rgs de hauteur totale), rabattre de chaque côté tous les 2 rgs :

6 ans : 3 fs 4 m.

8 ans : 2 fs 4 m., 1 fs 5 m.

10 ans : 1 fs 4 m., 2 fs 5 m.

12 ans : 3 fs 5 m.

Tailles	6 ans	8 ans	10 ans	12 ans	14/16 a.
Qualité TOURBILLON	Nombre de pelotes				
Ouragan 292.461	3	3	3	4	4
aig. n° 5 et 5,5					
3 boutons kaki Ø 18 mm réf. 308.281 - 3,60 € le lot de 7					

14/16 ans : 2 fs 5 m., 1 fs 6 m.

En même temps que la 1ère diminution d'épaule, rabattre les 12-14-14-16-18 m. centrales, continuer chaque côté séparément en rabattant côté encolure 1 fs 2 m.

DEVANT :

Commencer comme le dos.

Emmanchures :

Rabattre à la même hauteur et comme au dos.

Ouverture :

A 2-3-3-4-5 cm de hauteur d'emmanchures (60-68-74-84-92 rgs de hauteur totale), rabattre les 4 m. centrales et continuer chaque côté séparément.

Encolure :

A 12-13-13-14-15 cm de hauteur d'emmanchures (82-90-96-106-114 rgs de hauteur totale), rabattre côté ouverture tous les 2 rgs :

6 ans : 1 fs 3 m., 1 fs 2 m., 1 fs 1 m.

8 ans : 1 fs 4 m., 1 fs 2 m., 1 fs 1 m.

10 ans : 1 fs 3 m., 1 fs 2 m., 2 fs 1 m.

12 ans : 1 fs 4 m., 1 fs 2 m., 2 fs 1 m.

14/16 ans : 1 fs 4 m., 1 fs 3 m., 2 fs 1 m.

Epaules :

Rabattre à la même hauteur et comme au dos.

MANCHES :

Monter 30-32-34-34-36 m. aig. 5. Tricoter 5 cm (10 rgs) côtes 2/2 en augmentant 1 m. au dernier rg (= 31-33-35-35-37 m.).

Continuer jersey endroit aig. n° 5,5 en augmentant de chaque côté à 2 m. du bord :

6 ans : 4 fs 1 m. tous les 10 rgs.

8 ans : 3 fs 1 m. tous les 10 rgs, 2 fs 1 m. tous les 8 rgs.

10 ans : 3 fs 1 m. tous les 12 rgs, 2 fs 1 m. tous les 10 rgs.

12 ans : 4 fs 1 m. tous les 10 rgs, 3 fs 1 m. tous les 8 rgs.

14/16 ans : 2 fs 1 m. tous les 12 rgs, 5 fs 1 m. tous les 10 rgs.

Continuer sur les 39-43-45-49-51 m. obtenues.

A 30-33-37-40-45 cm (62-68-78-84-94 rgs) de hauteur totale, former l'arrondi en rabattant de chaque côté tous les 2 rgs :

6 ans : 1 fs 3 m., 1 fs 2 m., 3 fs 1 m., 1 fs 2 m., 1 fs 3 m. et les 13 m. restantes.

8 ans : 2 fs 3 m., 4 fs 1 m., 1 fs 2 m., 1 fs 3 m. et les 13 m. restantes.

10 ans : 2 fs 3 m., 3 fs 1 m., 2 fs 2 m., 1 fs 3 m. et les 13 m. restantes.

12 ans : 2 fs 3 m., 1 fs 2 m., 4 fs 1 m., 2 fs 3 m. et les 13 m. restantes.

14/16 ans : 2 fs 3 m., 1 fs 2 m., 3 fs 1 m., 1 fs 2 m., 2 fs 3 m. et les 13 m. restantes.

COL :

Monter 56-60-62-66-70 m. aig. n° 5. Tricoter 5 cm (10 rgs) côtes 2/2 et laisser les m. en attente.

BORDURES D'OUVERTURE (2) :

Monter 28 m. aig. n° 5. Tricoter 2,5 cm (6 rgs) côtes 2/2 en commençant et terminant par 3 m.

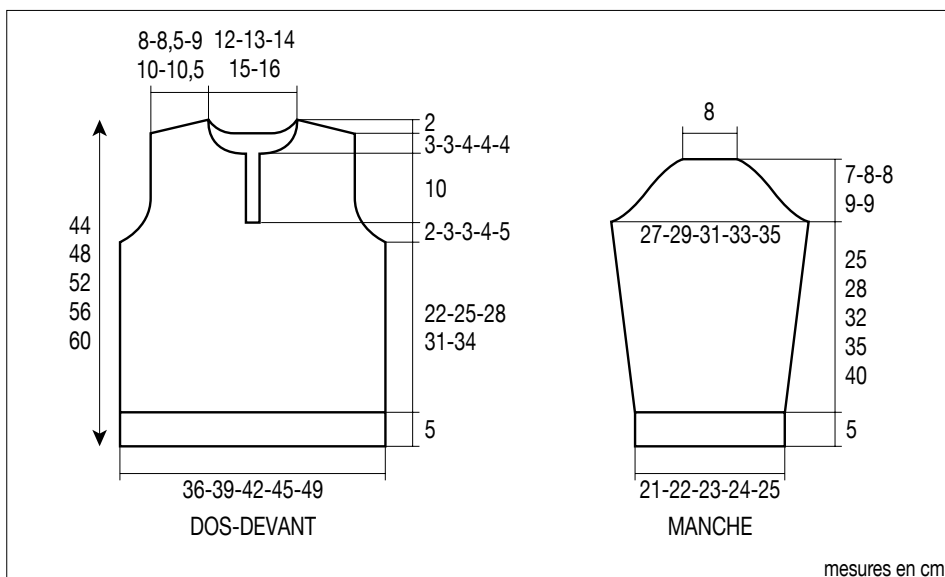

mesures en cm

endroit au lieu de 2, puis laisser les m. en attente.
Mais, à la bordure gauche, à mi-hauteur, former
3 boutonnères d'1 m., la 1ère à 7 m. du bord, les
2 autres espacées de 7 m.

Coudre l'arrondi des manches au bord des
emmanchures, puis faire les coutures des manches
et des côtés du pull.

Coudre les boutons.

FINITIONS :

Assembler les épaules.

Poser au point de mailles le col au bord de
l'encolure.

Poser au point de mailles les bordures le long de
l'ouverture jusqu'en haut du col. Superposer celle
du devant gauche sur celle du devant droit, puis
coudre les petits côtés le long des 4 m. rabattues
à l'ouverture.