



8

Facile

BRASSIÈRE et BONNET

Points employés

JERSEY ENDROIT, aig. n° 3,5.

CÔTES 1/1, aig. n° 3.

Réglage machine : voir pages conseils.

Echantillon

Un carré de 10 cm jersey endroit = 24 m. et 31 rgs.

Important : voir pages conseils.

Réalisation :

BRASSIÈRE

DEVANT :

Monter 51-55-59-65 m. aig. n° 3. Tricoter 6 rgs côtes 1/1.

Continuer jersey endroit aig. n° 3,5.

Emmanchures :

A 11-12-13-15 cm (36-38-42-48 rgs) de hauteur totale, rabattre de chaque côté tous les 2 rgs 2 fs 2 m., 2 fs 1 m.

Continuer sur les 39-43-47-53 m. restantes.

Encolure :

A 16-18-20-23 cm (52-56-64-72 rgs) de hauteur totale, rabattre les 7-7-9-11 m. centrales, continuer chaque côté séparément en rabattant côté encolure tous les 2 rgs 2 fs 2 m., 2 fs 1 m.

Epaules :

A 19-21-23-26 cm (62-66-74-82 rgs) de hauteur totale, rabattre de chaque côté tous les 2 rgs :

0 mois : 2 fs 3 m., 1 fs 4 m.

1 mois : 3 fs 4 m.

3 mois : 2 fs 4 m., 1 fs 5 m.

6 mois : 3 fs 5 m.

DOS DROIT :

Monter 33-35-39-43 m. aig. n° 3. Tricoter 6 rgs côtes 1/1 en augmentant 1 m. au dernier rg pour **tailles 0 mois et 1 mois** (= 34-36-39-43 m.).

Continuer aig. n° 3,5 en tricotant 28-30-33-37 m. jersey endroit, 6 m. côtes 1/1 pour la bordure.

Emmanchure :

Rabattre à droite à la même hauteur et comme au devant, puis continuer sur les 28-30-33-37 m. restantes.

Epaule et encolure :

A 19-21-23-26 cm (62-66-74-82 rgs) de hauteur totale, rabattre à droite comme au devant pour l'épaule, **en même temps** pour l'encolure, rabattre à gauche tous les 2 rgs 1 fs 15-15-17-19 m., 1 fs 3 m.

DOS GAUCHE :

Tricoter en sens inverse.

MANCHES :

Monter 31-33-35-37 m. aig. n° 3. Tricoter 6 rgs côtes 1/1.

Continuer jersey endroit aig. n° 3,5 en augmentant de chaque côté dès le 1er rg à 2 m. du bord :

0 mois : 2 fs 1 m. tous les 8 rgs, 2 fs 1 m. tous les 6 rgs.

1 mois : 2 fs 1 m. tous les 8 rgs, 3 fs 1 m. tous les 6 rgs.

3 mois : 2 fs 1 m. tous les 8 rgs, 4 fs 1 m. tous les 6 rgs.

6 mois : 8 fs 1 m. tous les 6 rgs.

Continuer sur les 39-43-47-53 m. obtenues.

A 11-13-15-17 cm (36-42-48-54 rgs) de hauteur totale, former l'arrondi en rabattant de chaque côté tous les 2 rgs 3 fs 2 m., 3 fs 3 m. et les 9-13-17-23 m. restantes.

BORDURE D'ENCOLURE :

Monter 71-71-77-81 m. aig. n° 3. Tricoter 6 rgs côtes 1/1, puis 1 rg endroit sur l'endroit du travail et laisser les m. en attente.

FINITIONS :

Assembler les épaules.

Poser au point de mailles la bordure au bord de l'encolure.

Coudre l'arrondi des manches au bord des emmanchures.

Faire les coutures des manches et des côtés de la brassière.

Coudre 3 boutons pression régulièrement répartis sur la bordure du dos.

Coudre les étoiles sur le devant (voir croquis).

BONNET

Monter 81-89-97-105 m. aig n° 3. Tricoter 6 rgs côtes 1/1.

Continuer jersey endroit aig n° 3,5.

A 7-8-9-10 cm (24-26-30-34 rgs) de hauteur totale, tricoter 1 m. endroit, * 2 m. ensemble endroit, 6 m. endroit *, répéter de * à * (=10-11-12-13 diminutions).

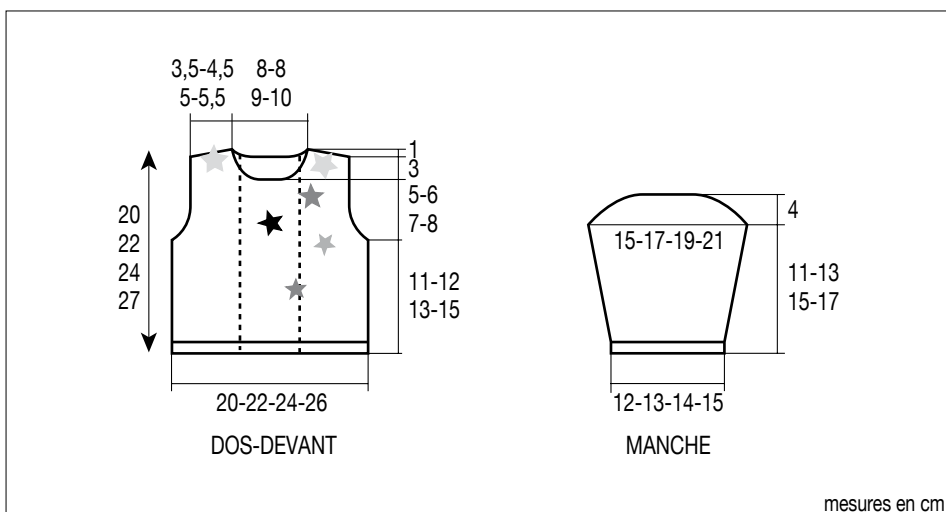

mesures en cm

Tricoter 3 rgs sur les 71-78-85-92 m. restantes.

Au rg suivant, tricoter 1 m. endroit, * 2 m. ensemble endroit, 5 m. endroit *, répéter de * à * (= 10-11-12-13 diminutions).

Tricoter 3 rgs sur les 61-67-73-79 m. restantes.

Au rg suivant, tricoter 1 m. endroit, * 2 m. ensemble endroit, 4 m. endroit *, répéter de * à * (= 10-11-12-13 diminutions).

Tricoter 3 rgs sur les 51-56-61-66 m. restantes.

Au rg suivant, tricoter 1 m. endroit, * 2 m. ensemble endroit, 3 m. endroit *, répéter de * à * (= 10-11-12-13 diminutions).

Tricoter 3 rgs sur les 41-45-49-53 m. restantes.

Au rg suivant, tricoter 1 m. endroit, * 2 m. ensemble endroit, 2 m. endroit *, répéter de * à * (= 10-11-12-13 diminutions).

Tricoter 3 rgs sur les 31-34-37-40 m. restantes.

Au rg suivant, tricoter 1 m. endroit, * 2 m. ensemble endroit, 1 m. endroit *, répéter de * à * (= 10-11-12-13 diminutions).

Tricoter 1 rg sur les 21-23-25-27 m. restantes.

Au rg suivant, tricoter 1 m. endroit, puis les m. suivantes ensemble endroit 2 par 2 jusqu'à la fin du rg.

Passer un fil dans les 11-12-13-14 m. restantes, serrer et arrêter.

Faire la couture du bonnet.