



13

Facile

## COMBISHORT SANS MANCHES et BONNET

### Points employés

**POINT MOUSSE**, aig. n° 2,5.

**JERSEY ENDROIT**, aig. n° 3.

**CÔTES 1/1**, aig. n° 3.

**Rayures** : tricoter 2 rgs Cytise, 6 rgs Ficelle. Répéter ces 8 rgs.

**Réglage machine** : voir pages conseils.

### Echantillon

Pour réussir votre modèle, il est important de tricoter l'échantillon (voir « L'indispensable échantillon » sur nos premières pages d'explications).

Un carré de 10 cm jersey endroit = 26 m. et 37 rgs.

Tailles		1 mois	3 mois	6 mois	12 mois
<b>Qualité COTON FIFTY</b>		<b>Nombre de pelotes</b>			
Ficelle	239.061	3	3	3	4
Cytise	231.321	1	1	1	2
aig. n° 2,5 et 3					
4 boutons jaune clair Ø 14 mm réf. 622.931 à 3,75 € le lot de 7					
5 boutons pression réf. 604.671 à 7,60 € le lot de 59					

### Réalisation

#### COMBISHORT

#### DOS :

##### Jambe droite :

Monter 32-34-37-40 m. Ficelle aig. n° 2,5. Tricoter 6 rgs point mousse.

Continuer rayé aig. n° 3 en tricotant 26-28-31-34 m. jersey endroit, 6 m. côtes 1/1 en commençant par 1 m. envers (= bordure).

A 2-3-4-5 cm (8-12-16-20 rgs) de hauteur totale, à gauche augmenter 3 fs 1 m. tous les 4 rgs à 7 m. du bord (tricoter les m. augmentées en jersey endroit).

Tricoter 2 rgs dans les différents points sur les 35-37-40-43 m. obtenues.

Au rg suivant, sur l'envers du travail, rabattre 3 m., tricoter 32-34-37-40 m. envers et laisser ces m. en attente.

##### Jambe gauche :

Tricoter en sens inverse.

Reprendre les m. des 2 jambes sur une même aig. en montant 1 nouvelle m. entre elles.

Continuer jersey endroit rayé sur les 65-69-75-81 m. obtenues.

A 14-18-22-26 cm (52-68-84-100 rgs) de hauteur totale, diminuer de chaque côté à 2 m. du bord 4 fs 1 m. tous les 10 rgs.

**Pour diminuer 1 m. à 2 m. du bord** : tricoter 2 m. endroit, 2 m. ensemble endroit, continuer le rg et lorsqu'il reste 4 m. sur l'aig. gauche, tricoter 1 surjet simple, 2 m. endroit.

**Entre-temps**, à 17-21-25-29 cm (64-80-96-112 rgs) de hauteur totale (après 2 rgs Cytise), avec les aig. n° 2,5, tricoter 6 rgs point mousse Ficelle.

Puis, cont. jersey endroit Ficelle aig. n° 3.

Après la dernière diminution, continuer sur les 57-61-67-73 m. restantes.

#### Emmanchures :

A 24-28-32-36 cm (92-108-124-140 rgs) de hauteur totale, rabattre de chaque côté tous les 2 rgs 1 fs 3 m., 1 fs 2 m.

Au rg suivant, puis tous les 2 rgs, diminuer de chaque côté à 2 m. du bord 4 fs 1 m.

Continuer sur les 39-43-49-55 m. restantes.

#### Epaules et encolure :

A 34-39-44-49 cm (130-148-168-188 rgs) de hauteur totale, rabattre de chaque côté tous les 2 rgs :

**1 mois** : 1 fs 2 m., 2 fs 3 m.,

**3 mois** : 3 fs 3 m.,

**6 mois** : 1 fs 3 m., 2 fs 4 m.,

**12 mois** : 3 fs 4 m.,

**en même temps** que la 1ère diminution d'épaule, rabattre les 15-17-19-23 m. centrales, continuer chaque côté séparément en rabattant côté encolure 1 fs 4 m.

#### BAS DU DEVANT ET HAUT DEVANT DROIT :

Commencer comme le dos.

A 14-18-22-26 cm (52-68-84-100 rgs) de hauteur totale, diminuer de chaque côté comme au dos.

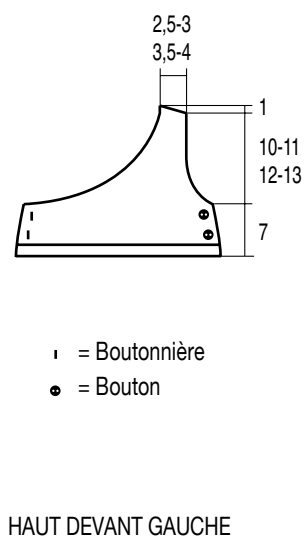
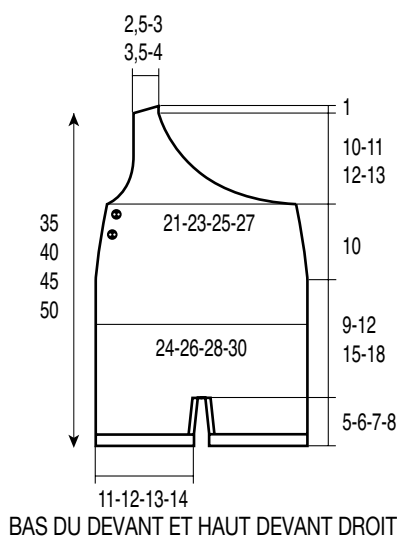
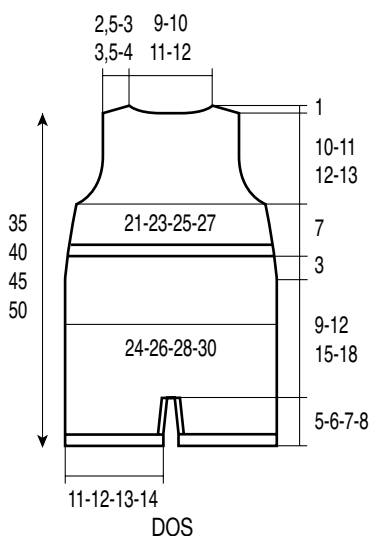

**Entre-temps**, à 17-21-25-29 cm (64-80-96-112 rgs) de hauteur totale (après 2 rgs Cytise), continuer jersey endroit Ficelle.

**Encolure et emmanchure :**

A 24-28-32-36 cm (90-106-122-138 rgs) de hauteur totale, rabattre à droite tous les 2 rgs :

**1 mois** : 1 fs 7 m., 2 fs 4 m., 2 fs 3 m., 5 fs 2 m., 9 fs 1 m.,

**3 mois** : 1 fs 9 m., 2 fs 4 m., 3 fs 3 m., 3 fs 2 m., 11 fs 1 m.,

**6 mois** : 1 fs 11 m., 2 fs 4 m., 3 fs 3 m., 3 fs 2 m., 13 fs 1 m.,

**12 mois** : 1 fs 13 m., 2 fs 4 m., 3 fs 3 m., 4 fs 2 m., 14 fs 1 m.,

**en même temps** pour l'emmanchure, rabattre, puis diminuer à gauche comme au dos.

**Epaule :**

A 34-39-44-49 cm (128-146-166-186 rgs) de hauteur totale, rabattre à gauche comme au dos.

**HAUT DEVANT GAUCHE :**

Monter 61-65-71-77 m. Ficelle aig. n° 2,5. Tricoter 6 rgs point mousse.

Continuer jersey endroit Ficelle aig. n° 3 en diminuant de chaque côté dès le 3ème rg, 2 fs 1 m. tous les 10 rgs.

Continuer sur les 57-61-67-73 m. restantes.

**Encolure et emmanchure :**

A 7 cm (28 rgs) de hauteur totale, rabattre à gauche comme au devant droit, **en même temps** pour

l'emmanchure, rabattre, puis diminuer à droite comme au dos.

**Epaule :**

A 17-18-19-20 cm (66-68-72-76 rgs) de hauteur totale, rabattre à droite comme au dos.

**FINITIONS :**

Assembler les épaules.

**Bordure d'encolure** : avec les aig. n° 2,5 et le fil Ficelle, relever en tricotant 130-142-154-166 m. au bord de l'encolure en commençant au devant droit. Tricoter encore 2 rgs point mousse et rabattre toutes les m. en les tricotant endroit sur l'envers du travail.

**Bordures d'emmanchures** : au bord de chaque emmanchure, avec les aig. n° 2,5 et le fil Ficelle, relever en tricotant 58-64-70-76 m. Tricoter encore 2 rgs point mousse et rabattre toutes les m. en les tricotant endroit sur l'envers du travail.

**Bordure devant gauche** : au bord gauche, avec les aig. n° 2,5 et le fil Ficelle, relever en tricotant 19 m., puis rabattre toutes les m. en les tricotant endroit sur l'envers du travail.

Faire les coutures des côtés du combishort .

Former 2 boutons sans couper les fils (voir pages conseils) sur le devant gauche à 3 m. du bord gauche : la 1ère à 1,5 cm du bas, la 2ème à 1,5 cm de l'encolure (voir croquis).

Coudre les boutons (voir croquis).

Coudre 5 boutons pression régulièrement répartis au bord de l'entrejambe.

**BONNET**

Monter 81-89-97-105 m. Ficelle aig. n° 2,5. Tricoter 8 rgs point mousse.

Continuer jersey endroit rayé aig. n° 3.

A 6,5-7,5-8,5-9,5 cm (26-30-34-38 rgs) de hauteur totale, continuer jersey endroit Ficelle en tricotant 1 m. endroit, \* 2 m. ensemble endroit, 6 m. endroit \*, répéter de \* à \* (= 10-11-12-13 diminutions).

Tricoter 3 rgs sur les 71-78-85-92 m. restantes.

Au rg suivant, tricoter 1 m. endroit, \* 2 m. ensemble endroit, 5 m. endroit \*, répéter de \* à \* (= 10-11-12-13 diminutions).

Tricoter 1 rg sur les 61-67-73-79 m. restantes.

Répéter ces diminutions les unes au-dessus des autres encore 2 fs tous les 4 rgs, 3 fs tous les 2 rgs.

Tricoter 1 rg sur les 11-12-13-14 m. restantes.

Au rg suivant :

**1 mois et 6 mois** : tricoter 1 m. endroit, puis toutes les m. ensemble endroit 2 par 2.

**3 mois et 12 mois** : tricoter toutes les m. ensemble endroit 2 par 2.

Passer un fil dans les 6-6-7-7 m. restantes, serrer et arrêter.

Faire la couture du bonnet.