



# 3 - VESTE ZIPPÉE

Qualifiée

Tailles	4 ans	6 ans	8 ans	10 ans
<b>Qualité SPORT</b>	<b>Nombre de pelotes</b>			
Bleu acier	5	6	6	7
Tatou	2	2	2	2
aig. n° 3,5 et 4				
1 fermeture bleu : long. 35 cm (4 ans) réf. 333.481 à 6,65 € long. 40 cm (6 ans) réf. 333.521 à 6,95 € long. 45 cm (8 ans) réf. 333.571 à 7,25 € long. 50 cm (10 ans) réf. 333.591 à 7,65 €				

## Points employés

**JERSEY ENDROIT**, aig. n° 3,5 et 4.

**Rayures** : Tricoter 2 rgs Tatou, 2 rgs Bleu acier.

Répéter ces 4 rgs.

**CÔTES 1/1**, aig. n° 3,5.

## Echantillon

Pour réussir votre modèle, il est important de tricoter l'échantillon (voir « *L'indispensable échantillon* » sur nos premières pages d'explications).

Un carré de 10 cm jersey endroit aig. n° 4 = 20 m. et 26 rgs.

## Réalisation

### DOS :

Monter **68-74-80-86** m. Bleu acier aig. n° 3,5. Tricoter 5 rgs jersey endroit, 1 rg endroit sur l'envers du travail pour la pliure.

Continuer jersey endroit aig. n° 4.

### Emmanchures :

A **23-26-30-33** cm (**62-68-78-88** rgs) de hauteur totale, rabattre de chaque côté tous les 2 rgs :

**4 ans** : 2 x 2 m., 2 x 1 m.

**6 ans** : 2 x 2 m., 3 x 1 m.

**8 ans** : 1 x 3 m., 1 x 2 m., 3 x 1 m.

**10 ans** : 1 x 3 m., 1 x 2 m., 4 x 1 m.

Puis, continuer sur les **56-60-64-68** m. restantes.

### Epaules et encolure :

A **38-42-47-51** cm (**100-110-122-134** rgs) de hauteur totale, rabattre de chaque côté tous les 2 rgs :

**4 ans** : 3 x 4 m., 1 x 5 m.,

**6 ans** : 2 x 4 m., 2 x 5 m.,

**8 ans** : 1 x 4 m., 3 x 5 m.,

**10 ans** : 4 x 5 m.,

**en même temps** que la 1ère diminution d'épaule, rabattre les **12-14-16-18** m. centrales, puis continuer chaque côté séparément en rabattant côté encolure tous les 2 rgs 1 x 3 m., 1 x 2 m.

### DEVANT GAUCHE :

Monter aig. n° 3,5 :

**4 ans** : 11 m. Bleu acier, 10 m. Tatou, 11 m. Bleu acier (= 32 m.).

**6 ans** : 12 m. Bleu acier, 11 m. Tatou, 12 m. Bleu acier (= 35 m.).

**8 ans** : 13 m. Bleu acier, 12 m. Tatou, 13 m. Bleu acier (= 38 m.).

**10 ans** : 14 m. Bleu acier, 12 m. Tatou, 15 m. Bleu acier (= 41 m.).

Dans les différents coloris, en croisant bien les fils à chaque changement de coloris, tricoter 5 rgs jersey endroit, 1 rg endroit sur l'envers du travail pour la pliure, puis continuer jersey endroit aig. n° 4.

### Emmanchure :

Rabattre à droite à la même hauteur et comme au dos, puis continuer sur les **26-28-30-32** m. restantes.

### Encolure :

A **34-38-43-47** cm (**90-100-112-124** rgs) de hauteur totale, rabattre à gauche tous les 2 rgs 1 x **3-4-5-6** m., 2 x 2 m., 2 x 1 m.

### Epaule :

Rabattre à droite à la même hauteur et comme au dos.

### DEVANT DROIT :

Monter aig. n° 3,5 :

**4 ans** : 11 m. Bleu acier, 10 m. Tatou, 11 m. Bleu acier (= 32 m.).

**6 ans** : 12 m. Bleu acier, 11 m. Tatou, 12 m. Bleu acier (= 35 m.).

**8 ans** : 13 m. Bleu acier, 12 m. Tatou, 13 m. Bleu acier (= 38 m.).

**10 ans** : 15 m. Bleu acier, 12 m. Tatou, 14 m. Bleu acier (= 41 m.).

Dans les différents coloris, en croisant bien les fils à chaque changement de coloris, tricoter 5 rgs jersey endroit, 1 rg endroit sur l'envers du travail pour la pliure, puis continuer jersey endroit aig. n° 4.

### Emmanchure :

Rabattre à gauche à la même hauteur et comme au dos, puis continuer sur les **26-28-30-32** m. restantes.

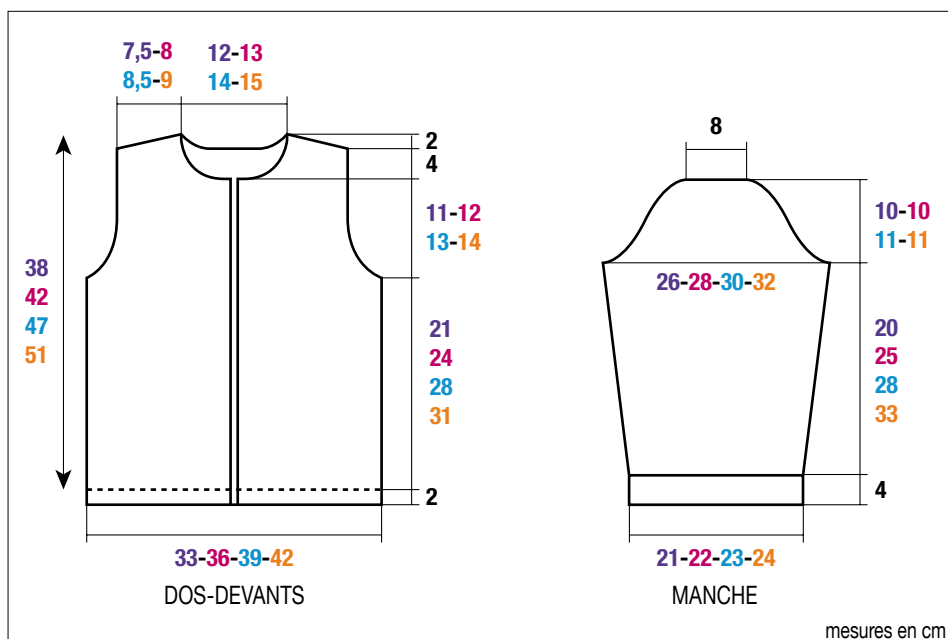

**Encolure :**

Rabattre à droite à la même hauteur et comme au devant gauche.

**Epaule :**

Rabattre à gauche à la même hauteur et comme au dos.

**MANCHE DROITE :**

Monter **43-45-47-49** m. Bleu acier aig. n° 3,5. Tricoter 4 cm (12 rgs) côtes 1/1 en augmentant 1 m. au dernier rg (= **44-46-48-50** m.).

Continuer jersey endroit rayé aig. n° 4 en augmentant de chaque côté à 1 m. du bord :

**4 ans** : 2 x 1 m. tous les 10 rgs, 3 x 1 m. tous les 8 rgs.

**6 ans** : 4 x 1 m. tous les 10 rgs, 2 x 1 m. tous les 8 rgs.

**8 ans** : 3 x 1 m. tous les 10 rgs, 4 x 1 m. tous les 8 rgs.

**10 ans** : 6 x 1 m. tous les 10 rgs, 2 x 1 m. tous les 8 rgs.

Puis, continuer sur les **54-58-62-66** m. obtenues.

A **24-29-32-37** cm (**64-78-84-98** rgs) de hauteur totale, former l'arrondi en rabattant de chaque côté tous les 2 rgs :

**4 ans** : 2 x 2 m., 9 x 1 m., 1 x 2 m., 1 x 3 m. et les 18 m. restantes.

**6 ans** : 1 x 3 m., 1 x 2 m., 8 x 1 m., 2 x 2 m., 1 x 3 m. et les 18 m. restantes.

**8 ans** : 1 x 3 m., 2 x 2 m., 8 x 1 m., 2 x 2 m., 1 x 3 m. et les 18 m. restantes.

**10 ans** : 1 x 3 m., 2 x 2 m., 7 x 1 m., 2 x 2 m., 2 x 3 m. et les 18 m. restantes.

**MANCHE GAUCHE :**

Tricoter comme la manche droite, mais entièrement Bleu acier.

**BORDURE D'ENCOLURE :**

Monter **63-67-71-75** m. Bleu acier aig. n° 3,5. Tricoter **3-4-4-5** cm (**10-12-12-16** rgs) côtes 1/1 et laisser les m. en attente.

**BORDURES DES DEVANTS (2) :**

Monter **71-81-91-101** m. Bleu acier aig. n° 3,5. Tricoter 4 rgs côtes 1/1 et laisser les m. en attente.

**FINITIONS :**

Assembler les épaules.

Poser au point de mailles la bordure au bord de l'encolure.

Poser au point de mailles une bordure le long de chaque devant en laissant libre les 6 premiers rgs au bas des devants.

Coudre l'arrondi des manches au bord des emmanchures.

Faire les coutures des manches et des côtés de la veste.

Replier 2 cm sur l'envers au bas de la veste et ourler.

Coudre la fermeture.