



# 9 - VESTE

Qualifiée

Tailles		2 ans	4 ans	6 ans	8 ans	10 ans	
Qualité MAGIC+	Nombre de pelotes						
	Adriatique	218.171	4	5	6	6	7
	Brebis	233.081	1	1	2	2	2
	Brique	218.281	1	1	2	2	2
aig. n° 5 et 5,5 - crochet n° 4							
10 boutons métal blason vieil or Ø 15 mm réf. 328.161 à 10,80 € le lot de 6							

## Points employés

**CÔTES 1/1**, aig. n° 5.

**POINT DE RIZ**, aig. n° 5 et 5,5.

**JERSEY ENDROIT RAYÉ**, aig. n° 5,5.

Tricoter 2 rgs Brebis, 2 rgs Brique, répéter ces 4 rgs.

**Les bases du crochet** : Voir pages conseils.

## Echantillons

Pour réussir votre modèle, il est important de tricoter les échantillons (voir «L'indispensable échantillon» sur nos premières pages d'explications).

Un carré de 10 cm point de riz aig. n° 5,5 = 16 m. et 28 rgs.

Un carré de 10 cm jersey endroit rayé = 16 m. et 22 rgs.

## Réalisation

### DOS :

Monter **57-63-69-75-81** m. Adriatique aig. n° 5. Tricoter 3 cm (6 rgs) côtes 1/1 en répartissant **8-10-10-12-12** diminutions au dernier rg.

Sur les **49-53-59-63-69** m. restantes, continuer point de riz aig. n° 5,5.

### Emmanchures :

A **21-24-27-30-33** cm (**58-64-74-82-90** rgs) de hauteur totale, rabattre de chaque côté tous les 2 rgs :

**2 ans et 4 ans** : 1 x 2 m., 3 x 1 m.

**6 ans et 8 ans** : 1 x 3 m., 1 x 2 m., 2 x 1 m.

**10 ans** : 1 x 3 m., 2 x 2 m., 2 x 1 m.

Puis, continuer sur les **39-43-45-49-51** m.

### Epaules et encolure :

A **34-38-42-46-50** cm (**94-104-116-126-138** rgs) de hauteur totale, rabattre de chaque côté tous les 2 rgs :

**2 ans** : 2 x 2 m., 2 x 3 m.,

**4 ans et 6 ans** : 4 x 3 m.,

**8 ans et 10 ans** : 3 x 3 m., 1 x 4 m.,

**en même temps** que la 1ère diminution d'épaule,

rabattre les **9-9-11-13-15** m. centrales, continuer chaque côté séparément en rabattant côté encolure tous les 2 rgs 1 x 3 m., 1 x 2 m.

### DEVANT GAUCHE :

Monter **36-39-43-47-51** m. Adriatique aig. n° 5. Tricoter **21-24-26-28-30** m. côtes 1/1, **15-15-17-19-21** point de riz.

Au 6ème rg, répartir **4-5-5-6-6** diminutions au-dessus des côtes 1/1.

Sur les **32-34-38-41-45** m. restantes, continuer point de riz aig. n° 5,5.

A 4 cm (8 rgs) de hauteur totale, tricoter **20-22-24-25-27** m. point de riz, 1 jeté et 2 m. ensemble endroit ou 2 m. ensemble envers (= 1ère boutonnière), **6-6-8-10-12** m. point de riz, 1 jeté et 2 m. ensemble endroit ou 2 m. ensemble envers (= 2ème boutonnière), 2 m. point de riz.

Former encore 3 fois 2 boutonnières les unes au-dessus des autres à **8,5-10-11,5-12-13,5** cm (**24-28-32-34-38** rgs) d'intervalle.

### Emmanchure :

Rabattre à droite à la même hauteur et comme au

dos, puis continuer sur les **27-29-31-34-36** m. restantes.

### Encolure :

A **31-35-39-43-46** cm (**86-96-108-118-126** rgs) de hauteur totale, à gauche rabattre tous les 2 rgs 1 x **10-10-12-14-16** m., 1 x 3 m., 1 x 2 m., 2 x 1 m.

### Epaule :

Rabattre à droite à la même hauteur et comme au dos.

### DEVANT DROIT :

Monter **36-39-43-47-51** m. Adriatique aig. n° 5. Tricoter **15-15-17-19-21** point de riz, **21-24-26-28-30** m. côtes 1/1,

Au 6ème rg, répartir **4-5-5-6-6** diminutions au-dessus des côtes 1/1.

Sur les **32-34-38-41-45** m. restantes, continuer point de riz aig. n° 5,5.

### Emmanchure :

Rabattre à gauche à la même hauteur et comme au dos, puis continuer sur les **27-29-31-34-36** m. restantes.

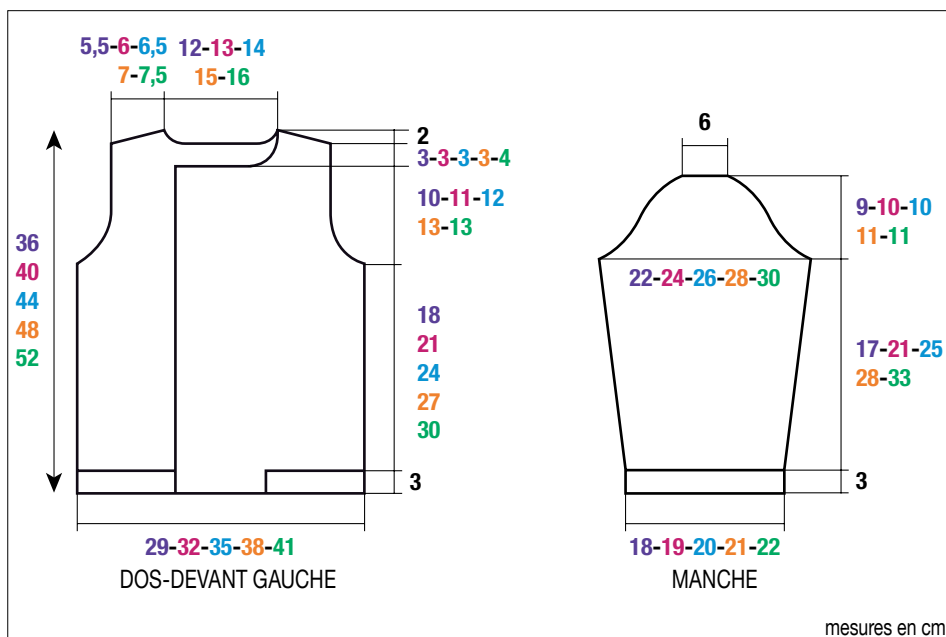

### Encolure :

Rabattre à droite à la même hauteur et comme au devant gauche.

### Epaule :

Rabattre à gauche à la même hauteur et comme au dos.

### MANCHES :

Monter **31-33-33-35-37** m. Brebis aig. n° 5. Tricoter 3 cm (6 rgs) côtes 1/1.

Continuer jersey endroit rayé aig. n° 5,5 en augmentant de chaque côté à 1 m. du bord :

**2 ans** : 3 x 1 m. tous les 10 rgs.

**4 ans** : 2 x 1 m. tous les 10 rgs, 2 x 1 m. tous les 8 rgs.

**6 ans** : 3 x 1 m. tous les 10 rgs, 2 x 1 m. tous les 8 rgs.

**8 ans** : 2 x 1 m. tous les 10 rgs, 4 x 1 m. tous les 8 rgs.

**10 ans** : 4 x 1 m. tous les 10 rgs, 3 x 1 m. tous les 8 rgs.

Puis, continuer sur les **37-41-43-47-51** m. obtenues.

A **20-24-28-31-36** cm (**44-52-62-68-80** rgs) de hauteur totale, former l'arrondi en rabattant de chaque côté tous les 2 rgs :

**2 ans** : 1 x 2 m., 7 x 1 m., 2 x 2 m. et les 11 m. restantes.

**4 ans** : 2 x 2 m., 7 x 1 m., 2 x 2 m. et les 11 m. restantes.

**6 ans** : 2 x 2 m., 7 x 1 m., 1 x 2 m., 1 x 3 m. et les 11 m. restantes.

**8 ans** : 1 x 3 m., 1 x 2 m., 8 x 1 m., 1 x 2 m., 1 x 3 m. et les 11 m. restantes.

**10 ans** : 1 x 3 m., 2 x 2 m., 6 x 1 m., 2 x 2 m., 1 x 3 m. et les 11 m. restantes.

### COL :

Monter **55-57-59-63-67** m. Adriatique aig. n° 5. Tricoter 8 rgs point de riz et laisser les m. en attente.

### BORDURES D'EMMANCHURES (2) :

Monter **63-67-71-75-79** m. Adriatique aig. n° 5. Tricoter 4 rgs côtes 1/1 et laisser les m. en attente.

### PATTES D'ÉPAULES (2) :

Monter 5 m. Adriatique aig. n° 5. Tricoter **4-4-4,5-5-5,5** cm point de riz et rabattre toutes les m.

### BANDES DÉCORATIVES (2) :

Monter une chaînette de **49-53-57-61-65** m. en l'air Brique. Crocheter 1 m. serrée dans la 2ème m. en l'air et dans chaque m. en l'air suivante. Puis, arrêter.

### FINITIONS :

Assembler les épaules.

Poser le col au point de mailles au bord de l'encolure en laissant libres les **8-8-9-10-11** premières et dernières m. de l'encolure.

Coudre les bordures au point de mailles en suivant le tracé sur le schéma et en y intercalant une patte sur chaque épaule.

Sur chaque manche, coudre une bande décorative en suivant le schéma en commençant sur la **1ère-1ère-1ère-2ème-2ème** rayure Brique.

Coudre l'arrondi des manches au bord des emmanchures (les bordures se trouvent au-dessus des manches).

Faire les coutures des manches et des côtés de la veste.

Coudre 8 boutons sur le devant droit en vis à vis des boutonnières.

Puis, maintenir sur chaque épaule, l'extrémité laissée libre d'une patte par 1 bouton en prenant les 2 épaisseurs.

### SCHÉMA

