



5

Facile



PULL MANCHES COURTES

Points employés

CÔTES 1/1, aig. n° 2,5.

JERSEY ENDROIT, aig. n° 3.

Réglage machine : voir pages conseils.

Echantillon

Un carré de 10 cm jersey endroit = 26 m. et 37 rgs.

Important : voir pages conseils.

Réalisation

DOS :

Monter aig. n° 2,5 :

S : 111 m. **M** : 121 m **L** : 133 m.

XL : 145 m. **XXL** : 159 m. **XXXL** : 171 m.

Tricoter 6 rgs côtes 1/1.

Continuer jersey endroit aig. n° 3 en diminuant de chaque côté à 2 m. du bord 4 fs 1 m. tous les 8 rgs, 4 fs 1 m. tous les 6 rgs.

Pour diminuer 1 m. à 2 m. du bord : tricoter 2 m. endroit, 2 m. ensemble endroit, continuer le rg et lorsqu'il reste 4 m. sur l'aig. gauche, tricoter 1 surjet simple, 2 m. endroit.

Tricoter 9 rgs sur les 95-105-117-129-143-155 m. restantes, puis augmenter de chaque côté à 2 m. du bord 2 fs 1 m. tous les 10 rgs, 6 fs 1 m. tous les 8 rgs.

Continuer sur les 111-121-133-145-159-171 m. obtenues.

Emmanchures :

A 37-38-38-39-39-39 cm (138-142-142-146-146-146 rgs) de hauteur totale, rabattre de chaque côté tous les 2 rgs (faire les diminutions d'1 m. à 2 m. du bord) :

S : 1 fs 3 m., 2 fs 2 m., 6 fs 1 m.

M : 1 fs 3 m., 2 fs 2 m., 7 fs 1 m.

Tailles	S	M	L	XL	XXL	XXXL
Qualité COTON FIFTY Herbage 253.071	Nombre de pelotes					
	6	6	7	7	8	8
aig. n° 2,5 et 3						
3 boutons bois Ø 11 mm réf. 635.661 (lot de 6)						

L : 1 fs 3 m., 3 fs 2 m., 7 fs 1 m.

XL : 1 fs 3 m., 3 fs 2 m., 8 fs 1 m.

XXL : 2 fs 3 m., 4 fs 2 m., 7 fs 1 m.

XXXL : 3 fs 3 m., 4 fs 2 m., 8 fs 1 m.

Continuer sur les 85-93-101-111-117-121 m. restantes.

Epaules et encolure :

A 17-18-20-21-22-23 cm de hauteur d'emmanchures (202-210-218-226-230-234 rgs de hauteur totale), rabattre de chaque côté tous les 2 rgs :

S : 2 fs 3 m., 2 fs 4 m.

M : 3 fs 4 m., 1 fs 5 m.

L : 4 fs 5 m.

XL : 4 fs 6 m.

XXL : 3 fs 6 m., 1 fs 7 m.

XXXL : 1 fs 6 m., 3 fs 7 m.

En même temps, rabattre les 47-49-51-53-57-57 m. centrales, continuer chaque côté séparément en rabattant côté encolure tous les 2 rgs 1 fs 3 m., 1 fs 2 m.

DEVANT :

Tricoter comme le dos.

Ouverture :

A 32-34-35-37-37-38 cm (120-128-132-140-140-144 rgs) de hauteur totale, rabattre les 3 m. centrales et continuer chaque côté séparément.

Emmanchures :

Rabattre et diminuer à la même hauteur et comme au dos.

Encolure :

A 2-3-4-5-5-6 cm de hauteur d'emmanchures (146-154-158-166-166-170 rgs) de hauteur totale, rabattre côté ouverture tous les 2 rgs 1 fs 7-8-9-10-12-12 m., 1 fs 4 m., 2 fs 2 m., 5 fs 1 m. ; tous les 4 rgs 3 fs 1 m. ; tous les 6 rgs 4 fs 1 m.

Epaules :

Rabattre à la même hauteur et comme au dos.

MANCHES :

Monter aig. n° 2,5 :

S : 77 m. **M** : 83 m. **L** : 91 m.

XL : 99 m. **XXL** : 107 m. **XXXL** : 115 m.

Tricoter 6 rgs côtes 1/1.

Continuer jersey endroit aig. n° 3, **mais** dès le 1er rg, former l'arrondi en rabattant de chaque côté tous les 2 rgs (faire les diminutions d'1 m. à 2 m. du bord) :

S : 2 fs 2 m., 21 fs 1 m., 1 fs 2 m., 1 fs 3 m. et les 17 m. restantes.

M : 1 fs 3 m., 1 fs 2 m., 21 fs 1 m., 2 fs 2 m., 1 fs 3 m. et les 17 m. restantes.

L : 1 fs 3 m., 2 fs 2 m., 21 fs 1 m., 3 fs 2 m., 1 fs 3 m. et les 17 m. restantes.

XL : 2 fs 3 m., 2 fs 2 m., 19 fs 1 m., 3 fs 2 m., 2 fs 3 m. et les 17 m. restantes.

XXL : 2 fs 3 m., 3 fs 2 m., 19 fs 1 m., 4 fs 2 m., 2 fs 3 m. et les 17 m. restantes.

XXXL : 2 fs 3 m., 5 fs 2 m., 15 fs 1 m., 6 fs 2 m., 2 fs 3 m. et les 17 m. restantes.

BORDURE D'ENCOLURE :

Pour le devant droit et le dos, monter aig. n° 2,5 :

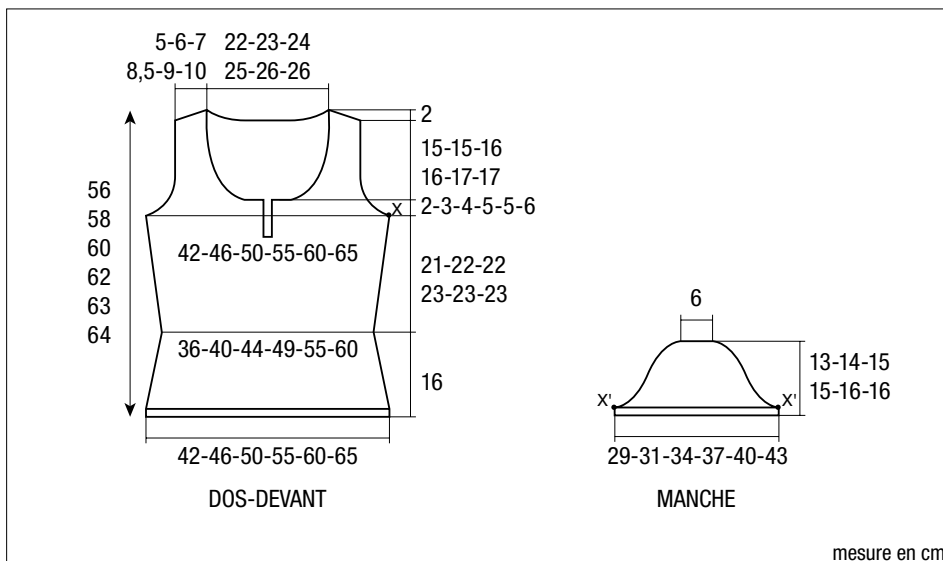

S : 119 m. **M** : 123 m. **L** : 129 m.
XL : 135 m. **XXL** : 141 m. **XXXL** : 147 m.

Tricoter 6 rgs côtes 1/1 et laisser en attente.

Pour le devant gauche, monter aig. n° 2,5 :

S : 61 m. **M** : 63 m. **L** : 67 m.
XL : 71 m. **XXL** : 75 m. **XXXL** : 79 m.

Tricoter 6 rgs côtes 1/1 et laisser en attente.

BORDURES D'OUVERTURES :

Monter 29 m. aig. n° 2,5. Tricoter 6 rgs côtes 1/1 et laisser en attente, **mais** à mi-hauteur, ouvrir 3 boutonnères d'1 m., la 1ère à 4 m. du bord, les autres espacées de 7 m.

Monter 11 m. aig. n° 2,5. Tricoter 8,5 cm (36 rgs) côtes 1/1 et rabattre les m.

FINITIONS :

Assembler les épaules.

Poser au point de mailles la bordure au bord de l'encolure, puis la bordure de 29 m. au bord gauche de l'ouverture. Coudre la bordure de 11 m. au bord droit de l'ouverture, puis les petits côtés des bordures le long des m. rabattues de l'ouverture.

Coudre les manches au bord des emmanchures en faisant correspondre les points X et X', puis faire les coutures des côtés du pull.

Coudre les boutons.