



10

Facile

PULL MANCHES COURTES

Points employés

CÔTES 1/1, aig. n° 2,5 et 3.

JERSEY ENDROIT, aig. n° 2,5 et 3.

JERSEY ENDROIT RAYÉ, aig. n° 3.

Rayures : tricoter 4 rgs Nougat, 4 rgs Perle, répéter ces 8 rgs.

Réglage machine et les bases du crochet : voir pages conseils.

Echantillon

Un carré de 10 cm jersey endroit aig. n° 3 = 26 m. et 37 rgs.

Important : voir pages conseils.

Réalisation

DOS :

Monter 77-85-93-101 m. Perle aig. n° 2,5. Tricoter 4 rgs côtes 1/1.

Continuer jersey endroit rayé aig. n° 3 pendant 21,5-24-28-30 cm (80-88-104-112 rgs), puis après 4 rgs Perle terminer jersey endroit Nougat.

Emmanchures :

A environ 18-21-24-27 cm (68-76-92-100 rgs) de hauteur totale (après 4 rgs Perle), rabattre de chaque côté tous les 2 rgs (faire les diminutions d'1 m. à 2 m. du bord) :

4 ans : 1 fs 3 m., 1 fs 2 m., 4 fs 1 m.

6 ans : 1 fs 3 m., 1 fs 2 m., 5 fs 1 m.

8 ans : 1 fs 3 m., 2 fs 2 m., 5 fs 1 m.

10 ans : 1 fs 3 m., 2 fs 2 m., 6 fs 1 m.

Pour diminuer 1 m. à 2 m. du bord : tricoter 2 m. endroit, 2 m. ensemble endroit, continuer le rg et lorsqu'il reste 4 m. sur l'aig. gauche, tricoter 1 surjet simple, 2 m. endroit.

Continuer sur les 59-65-69-75 m. restantes.

A 12-13-14-15 cm de hauteur d'emmanchures (112-126-142-156 rgs de hauteur totale), continuer en

| Tailles | 4 ans | 6 ans | 8 ans | 10 ans | | |
|-----------------------------------|-------------------|---------|-------|--------|---|---|
| Qualité COTON FIFTY | Nombre de pelotes | | | | | |
| | Nougat | 225.181 | 2 | 2 | 3 | 3 |
| | Perle | 219.761 | 2 | 2 | 2 | 2 |
| | Lobélia | 219.791 | 1 | 1 | 1 | 1 |
| aig. n° 2,5 et 3 - crochet n° 2,5 | | | | | | |

tricotant 6-8-9-11 m. jersey endroit, 47-49-51-53 m. côtes 1/1, 6-8-9-11 m. jersey endroit.

Epaules et encolure :

A 13-14-15-16 cm de hauteur d'emmanchures (116-130-146-160 rgs de hauteur totale), rabattre de chaque côté tous les 2 rgs :

4 ans : 1 fs 3 m., 2 fs 4 m.

6 ans : 2 fs 4 m., 1 fs 5 m.

8 ans : 1 fs 4 m., 2 fs 5 m.

10 ans : 2 fs 5 m., 1 fs 6 m.

En même temps que la 1ère diminution d'épaule, rabattre les 37-39-41-43 m. centrales, continuer chaque côté séparément.

DEVANT :

Commencer comme le dos.

Emmanchures :

Rabattre et diminuer à la même hauteur et comme au dos.

A 7-8-9-9 cm de hauteur d'emmanchures (94-108-124-134 rgs de hauteur totale), continuer en tricotant 11-13-14-16 m. jersey endroit, 37-39-41-43 m. côtes 1/1, 11-13-14-16 m. jersey endroit.

Encolure :

A 8-9-10-10 cm de hauteur d'emmanchures (98-112-128-138 rgs de hauteur totale), rabattre les 27-29-31-33 m. centrales, continuer chaque côté séparément en diminuant côté encolure à 5 m. côtes 1/1 du bord :

4 ans-6 ans et 8 ans : 2 fs 1 m. tous les 2 rgs, 3 fs 1 m. tous les 4 rgs.

10 ans : 5 fs 1 m. tous les 4 rgs.

Pour diminuer 1 m. à 5 m. côtes 1/1 du bord : pour le côté droit tricoter le rg et lorsqu'il reste 7 m. sur l'aig. gauche, tricoter 1 surjet simple, 5 m.

côtes 1/1, pour le côté gauche tricoter 5 m. côtes 1/1, 2 m. ensemble endroit, term. le rg.

Epaules :

Rabattre à la même hauteur et comme au dos.

MANCHES :

Monter 57-61-67-71 m. Lobélia aig. n° 2,5. Tricoter 6 rgs jersey endroit.

Continuer jersey endroit rayé aig. n° 3 pendant 28 rgs en commençant par 4 rgs Perle, puis term. jersey endroit Nougat.

Mais dès le 1er rg jersey endroit rayé, augmenter de chaque côté à 1 m. du bord 3 fs 1 m. tous les 4 rgs.

Continuer sur les 63-67-73-77 m. obtenues.

A 4,5 cm (18 rgs) de hauteur totale (après 4 rgs Perle), former l'arrondi en rabattant de chaque côté tous les 2 rgs (faire les diminutions d'1 m. à 2 m. du bord) :

4 ans : 1 fs 3 m., 2 fs 2 m., 9 fs 1 m., 2 fs 2 m., 1 fs 3 m. et les 17 m. restantes.

6 ans : 1 fs 3 m., 3 fs 2 m., 7 fs 1 m., 3 fs 2 m., 1 fs 3 m. et les 17 m. restantes.

8 ans : 1 fs 3 m., 3 fs 2 m., 8 fs 1 m., 4 fs 2 m., 1 fs 3 m. et les 17 m. restantes.

10 ans : 1 fs 3 m., 3 fs 2 m., 7 fs 1 m., 4 fs 2 m., 2 fs 3 m. et les 17 m. restantes.

FINITIONS :

Assembler les épaules.

Coudre l'arrondi des manches au bord des emmanchures, puis faire les coutures des manches et des côtés du pull.

CERISE, crochet n° 2,5 :

Former un anneau Lobélia et crocheter dans l'anneau :

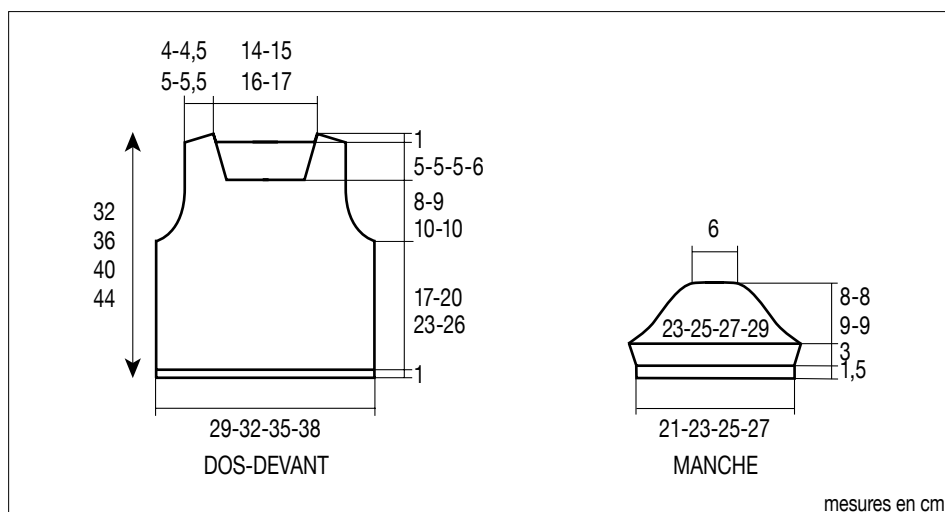

1er tour : 6 m. serrées. Continuer en rond sans fermer les tours.

2ème tour : * 1 m. serrée sur la m. serrée suivante, 2 m. serrées sur la m. serrée suivante *, crocheter 3 fs de * à * (= 9 m. serrées).

3ème tour : * 1 m. serrée sur chacune des 2 m. serrées suivantes, 2 m. serrées sur la m. serrée suivante *, crocheter 3 fs de * à * (= 12 m. serrées).

4ème et 5ème tours : 1 m. serrée sur chaque m. serrée.

6ème tour : * 1 m. serrée sur la m. serrée suivante, 2 m. serrées fermées ensemble *, crocheter 4 fs de * à * et arrêter.

Couper le fil, le passer dans les 8 m. restantes, bourrer du fil à l'intérieur de la cerise, serrer, rentrer le fil à l'intérieur ainsi que le fil de départ.

Crocheter une 2ème cerise.

Queues et feuilles :

Monter une chaînette de 15 m. en l'air Perle.

Crocheter * 1 m. serrée dans la 2ème m. en l'air, 1 demi-bride dans la m. en l'air suivante, 1 bride dans chacune des 2 m. en l'air suivantes, 1 demi-bride dans la m. en l'air suivante, 1 m. serrée dans la m. en l'air suivante *, 7 m. en l'air.

Pour la 2ème feuille, crocheter de * à * sur ces 7 m. en l'air, puis 1 m. coulée en piquant le crochet dans la dernière m. serrée de la 1ère feuille et en même temps dans la 9ème m. en l'air du départ (= au même endroit que la 1ère m. serrée), 9 m. en l'air et arrêter.

Coudre l'extrémité des queues aux cerises et coudre les feuilles sur le devant gauche.