



8

Facile

PULL LONG

Points employés

CÔTES 2/2, aig. n° 3.

JERSEY ENDROIT, aig. n° 3,5.

Réglage machine : voir pages conseils.

Echantillon

Un carré de 10 cm jersey endroit = 24 m. et 30 rgs.

Important : voir pages conseils.

Réalisation

DOS :

Monter 102-110-118-130 m. aig. n° 3. Tricoter 7 cm (26 rgs) côtes 2/2. Continuer jersey endroit aig. n° 3,5 en répartissant 10-12-14-14 augmentations au 1er rg.

On obtient 112-122-132-144 m.

A 46-48-49-51 cm (144-148-152-158 rgs) de hauteur totale, augmenter de chaque côté à 2 m. du bord 3 fs 1 m. tous les 4 rgs, 8 fs 1 m. tous les 2 rgs.

Emmanchures :

A 54-56-57-59 cm (168-172-176-182 rgs) de hauteur totale, continuer sur les 134-144-154-166 m. obtenues en augmentant de chaque côté à 2 m. du bord :

S et M : 6 fs 1 m. tous les 8 rgs.

L et XL : 3 fs 1 m. tous les 10 rgs, 3 fs 1 m. tous les 8 rgs.

Continuer sur les 146-156-166-178 m. obtenues.

Tailles			S	M	L	XL
			Nombre de pelotes			
TWEEDINE	Camargue	249.001	8	8	9	10
aig. n° 3 et 3,5						

Epaules :

A 72-75-78-81 cm (222-228-240-248 rgs) de hauteur totale, rabattre de chaque côté tous les 2 rgs :

S : 4 fs 5 m., 5 fs 6 m.

M : 9 fs 6 m.

L : 5 fs 6 m., 4 fs 7 m.

XL : 9 fs 7 m.

Rabattre les 46-48-50-52 m. restantes pour l'encolure.

DEVANT :

Commencer comme le dos.

Emmanchures et encolure :

A 46-48-49-51 cm (144-148-152-158 rgs) de hauteur totale, augmenter de chaque côté comme au dos et **en même temps** que la 1ère augmentation sur les côtés, rabattre les 12 m. centrales, continuer chaque côté séparément en diminuant côté encolure à 2 m. du bord tous les 4 rgs :

S : 17 fs 1 m.

M : 18 fs 1 m.

L : 19 fs 1 m.

XL : 20 fs 1 m.

Pour diminuer 1 m. à 2 m. du bord : à la fin du rg, lorsqu'il reste 4 m. sur l'aig. gauche, tricoter 1 surjet simple, 2 m. endroit et en début de rg tricoter 2 m. endroit, 2 m. ensemble endroit, continuer le rg.

Epaules :

Rabattre à la même hauteur et comme au dos.

POCHES (2) :

Monter 38 m. aig. n° 3. Tricoter 3 cm (10 rgs) côtes 2/2. Continuer jersey endroit aig. n° 3,5.

A 14 cm (44 rgs) de hauteur totale, diminuer de chaque côté à 2 m. du bord 3 fs 1 m. tous les 2 rgs. Rabattre les 32 m. restantes.

BORDURE D'EMMANCHURES (2) :

Monter 84-90-98-106 m. aig. n° 3. Tricoter 5 cm (19 rgs) côtes 2/2, laisser les m. en attente.

BORDURE D'ENCOLURE :

Monter 174-182-190-198 m. aig. n° 3. Tricoter 5 cm (19 rgs) côtes 2/2, laisser les m. en attente.

FINITIONS :

Assembler les épaules.

Poser au point de mailles les bordures au bord des emmanchures, puis la bordure au bord de l'encolure, superposer la bordure du devant droit sur celle du devant gauche et coudre les petits côtés contre les 12 m. rabattues.

Faire les coutures des côtés du pull.

Coudre les poches en plaçant un côté le long de la couture et le bas à 11 cm de hauteur totale.

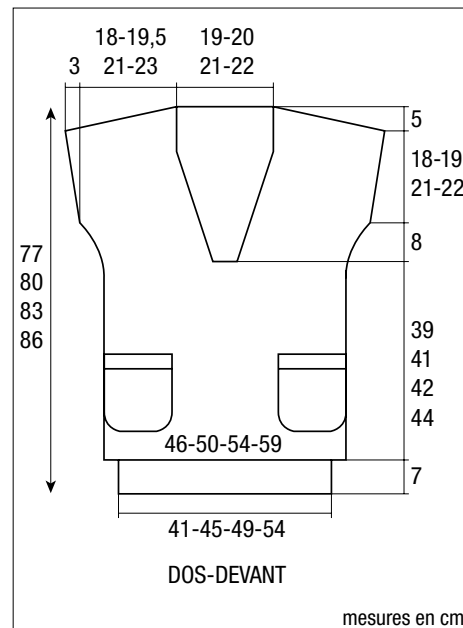

BERGERE
de France