



21

POLO

Tailles 2-4-6-8 ans



Fournitures

Qual. COTON FIFTY,
Coco = 3-3-4-5 pel.,
Ecarlate = 1 pel.,
Hosta = 1 pel.,
aig. n° 2,5 et 3,
2 boutons réf. 621.511 (lot de 7).

Points employés

COTES 3/2, aig. n° 2,5. Sur un nombre de m. divisible par 5 + 2.

1er rg (endr. du trav.) : 2 m. envers, 3 m. endroit, 2 m. envers, 3 m. endroit..., terminer le rg par 2 m. envers.

2ème rg : 2 m. endroit, 3 m. envers, 2 m. endroit, 3 m. envers..., terminer le rg par 2 m. endroit.

Répéter toujours ces 2 rgs.

(Densité : Type A = 6 écartement 3 - Type B = 5 1/3 Type C = 5 3/4)

JERSEY ENDROIT, aig. n° 3.

(Densité : Type A = 8,5 - Type B = 8 1/3 Type C = 7)

Echantillon

Un carré de 10 cm jersey endroit = 26 m. et 37 rgs.

Important : Tricoter avec des aig. plus fines (ou un réglage plus petit) si vous obtenez moins de m. et de rgs que sur cet échantillon. Tricoter avec des aig. plus grosses (ou un réglage plus grand) dans le cas contraire.

Vous débutez ?

vous trouverez dans la rubrique mémo toutes les bases du tricot et des conseils pour réaliser ce modèle sans difficulté.

Réalisation

DOS :

Avec les aig. n° 2,5, monter 82-87-97-107 m. Coco. Tricoter en côtes 3/2 : 4 rgs Coco, 2 rgs Hosta, 4 rgs Coco, 2 rgs Ecarlate, 6 rgs Coco.

Prendre les aig. n° 3 et tricoter en jersey endroit Coco, **mais** au 1er rg :

2 ans : tricoter 82 m. endroit.

4 ans : répartir 3 augmentations en tricotant 22 m. endroit, 1 augmentation, 22 m. endroit, 1 augmentation, 22 m. endroit, 1 augmentation, 21 m. endroit.

6 ans : augmenter 1 m. en tricotant 1 m. endroit, 1 augmentation, terminer le rg en tricotant les m. à l'endroit.

8 ans : diminuer 1 m. en tricotant 1 m. endroit, 2 m. ensemble endroit, terminer le rg en tricotant les m. à l'endroit.

On obtient 82-90-98-106 m.

Emmanchures :

A 20-23-26-29 cm (78-88-100-110 rgs) de hauteur totale, rabattre 3 m. et terminer le rg.

Au rg suivant, rabattre 3 m. et terminer le rg.

Continuer en rabattant :

2 ans : 2 m. au début de chacun des 4 rgs suivants, 1 m. au début des 6 rgs suivants.

4 ans : 2 m. au début de chacun des 4 rgs suivants, 1 m. au début des 8 rgs suivants.

6 ans : 2 m. au début de chacun des 4 rgs suivants, 1 m. au début des 10 rgs suivants.

8 ans : 2 m. au début de chacun des 6 rgs suivants, 1 m. au début des 8 rgs suivants.

Continuer sur les 62-68-74-80 m. restantes.

Epaules :

A 14-15-16-17 cm de hauteur d'emmanchures (132-144-160-174 rgs de hauteur totale), rabattre 6 m. et terminer le rg.

Au rg suivant, rabattre 6 m. et terminer le rg.

Continuer en rabattant :

2 ans : 5 m. au début de chacun des 4 rgs suivants.

4 ans : 6 m. au début de chacun des 4 rgs suivants.

6 ans : 7 m. au début de chacun des 4 rgs suivants.

8 ans : 7 m. au début de chacun des 2 rgs suivants, 8 m. au début des 2 rgs suivants.

Encolure :

Au rg suivant, rabattre les 30-32-34-38 m. restantes et couper le fil.

DEVANT :

Avec les aig. n° 2,5, monter 82-87-97-107 m. Coco. Tricoter en côtes 3/2 : 4 rgs Coco, 2 rgs Hosta, 4 rgs Coco, 2 rgs Ecarlate, 6 rgs Coco.

Prendre les aig. n° 3 et tricoter en jersey endroit Coco en tricotant le 1er rg comme au dos.

On obtient 82-90-98-106 m.

Emmanchures :

A 20-23-26-29 cm (78-88-100-110 rgs) de hauteur totale, rabattre comme au dos.

Après la dernière diminution d'emmanchures, commencer l'ouverture.

Ouverture :

Tricoter 28-31-34-37 m., rabattre les 6 m. suivantes et terminer le rg.

Après ce rg, le travail se sépare en 2 parties que l'on tricote l'une après l'autre.

Continuer sur les m. de gauche et laisser les 28-31-34-37 m. restantes en attente.

Encolure :

A 10-11-12-13 cm de hauteur d'emmanchure (116-128-144-158 rgs de hauteur totale) sur l'endroit du travail, rabattre 1 m. et terminer le rg.

Tricoter 1 rg sur les 27-30-33-36 m.

Au rg suivant, rabattre 1 m. et terminer le rg.

Tricoter 1 rg sur les 26-29-32-35 m.

Continuer en rabattant côté encolure tous les 2 rgs :

2 ans : 4 fs 2 m., 2 fs 1 m.

4 ans : 1 fs 3 m., 3 fs 2 m., 2 fs 1 m.

6 ans : 2 fs 3 m., 2 fs 2 m., 2 fs 1 m.

8 ans : 4 fs 3 m., 2 fs 1 m.

Tricoter 2 rgs sur les 16-18-20-21 m. restantes.

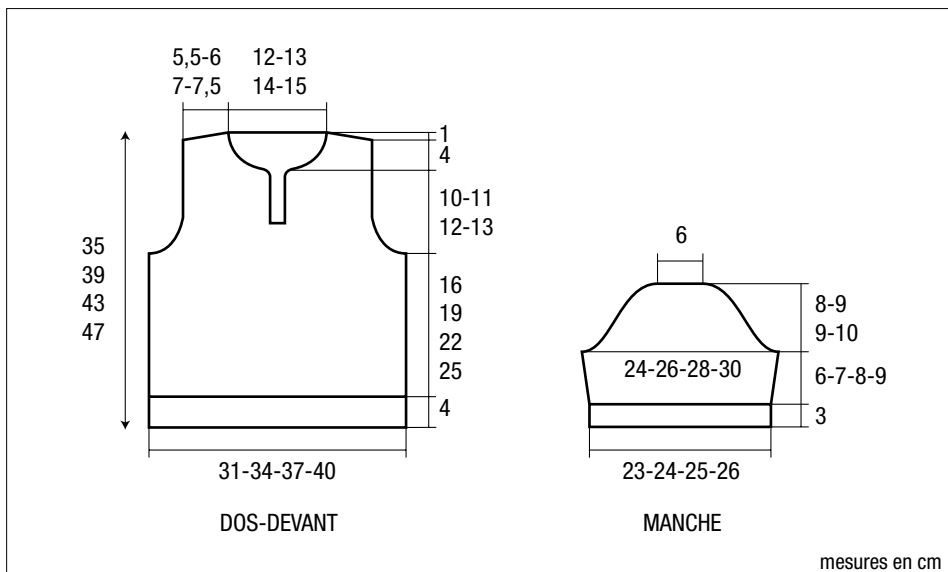

mesures en cm

Epaule :

A 14-15-16-17 cm de hauteur d'emmanchure (132-144-160-174 rgs de hauteur totale) sur l'envers du travail, rabattre 6 m. et terminer le rg.

Tricoter 1 rg sur les 10-12-14-15 m.

Continuer en rabattant tous les 2 rgs côté emmanchure :

2 ans : 2 fs 5 m.

4 ans : 2 fs 6 m.

6 ans : 2 fs 7 m.

8 ans : 1 fs 7 m., 1 fs 8 m.

Reprendre les 28-31-34-37 m. en attente et tricoter en jersey endroit.

Encolure :

A 10-11-12-13 cm de hauteur d'emmanchure (117-129-145-159 rgs de hauteur totale) sur l'envers du travail, rabattre tous les 2 rgs côté encolure comme la 1ère partie.

Epaule :

Au rg suivant, rabattre côté emmanchure tous les 2 rgs comme la 1ère partie.

MANCHES :

Avec les aig. n° 2,5, monter 57-62-67-72 m. Coco.

Tricoter en côtes 3/2 : 4 rgs Coco, 2 rgs Hosta, 4 rgs Coco, 2 rgs Ecarlate, 2 rgs Coco.

Prendre les aig. n° 3 et tricoter en jersey endroit Coco, **mais** au 1er rg :

2 ans : augmenter 1 m. en tricotant 1 m. endroit, 1 augmentation, terminer le rg en tricotant les m. à l'endroit.

4 ans : augmenter 2 m. en tricotant 21 m. endroit, 1 augmentation, 21 m. endroit, 1 augmentation, 20 m. endroit.

6 ans : augmenter 3 m. en tricotant 17 m. endroit, 1 augmentation, 17 m. endroit, 1 augmentation, 17 m. endroit, 1 augmentation, 16 m. endroit.

8 ans : augmenter 2 m. en tricotant 24 m. endroit, 1 augmentation, 24 m. endroit, 1 augmentation, 24 m. endroit.

On obtient 58-64-70-74 m.

A 5 cm (22 rgs) de hauteur totale, augmenter 1 m. au début et à la fin du rg.

Tricoter 5-5-7-7 rgs sur les 60-66-72-76 m.

Au rg suivant, augmenter 1 m. au début et à la fin du rg.

Tricoter 5-5-7-7 rgs sur les 62-68-74-78 m.

Au rg suivant, augmenter 1 m. au début et à la fin du rg.

On obtient 64-70-76-80 m.

A 9-10-11-12 cm (38-40-44-48 rgs) de hauteur totale, commencer l'arrondi en rabattant 3 m. et terminer le rg.

Au rg suivant, rabattre 3 m. et terminer le rg

Continuer en rabattant :

2 ans : 2 m. au début de chacun des 4 rgs suivants, 1 m. au début des 16 rgs suivants, 2 m. au début des 6 rgs suivants, 3 m. au début des 2 rgs suivants, puis rabattre les 16 m. restantes.

4 ans : 2 m. au début de chacun des 6 rgs suivants, 1 m. au début des 18 rgs suivants, 2 m. au début des 6 rgs suivants, 3 m. au début des 2 rgs suivants, puis rabattre les 16 m. restantes.

6 ans : 2 m. au début de chacun des 8 rgs suivants, 1 m. au début des 12 rgs suivants, 2 m. au début des 10 rgs suivants, 3 m. au début des 2 rgs suivants, puis rabattre les 16 m. restantes.

8 ans : 2 m. au début de chacun des 8 rgs suivants, 1 m. au début des 16 rgs suivants, 2 m. au début des 10 rgs suivants, 3 m. au début des 2 rgs suivants,

puis rabattre les 16 m. restantes.

BORDURE D' ENCOLURE :

Avec les aig. n° 2,5, monter 152-157-162-167 m. Coco. Tricoter en côtes 3/2 : 2 rgs Coco, 2 rgs Ecarlate, 1 rg Coco en ouvrant 2 boutonnières de 2 m. (= tricoter 5 m., rabattre les 2 m. suivantes, tricoter 8 m., rabattre les 2 m. suivantes et terminer le rg), puis tricoter 1 rg Coco en montant 2 m. à la place des m. rabattues, 2 rgs Hosta, 2 rgs Coco et laisser les m. en attente.

FINITIONS :

Assembler les épaules.

Coudre l'arrondi des manches au bord des emmanchures, puis faire les coutures des manches et des côtés du polo.

Poser la bordure au point de mailles au bord de l'encolure et de l'ouverture.

Coudre les boutons.