



27

Qualifiée

PULL COL POLO

Tailles 6 mois-1-2-4 ans

Points employés

COTES 3/3, aig. n° 3,5. Sur un n. de m. div. par 6 + 3.

1er rg (endr. du trav.) : * 3 m. endr., 3 m. env. *, répéter de * à *, term. par 3 m. endr.

2ème rg : * 3 m. env., 3 m. endr. *, répéter de * à *, term. par 3 m. env.
Répéter ces 2 rgs.

JERSEY ENDR., aig. n° 3,5 (pour le col) et 4.

COTES FANT., aig. n° 4. Sur un n. de m. div. par 5 + 3.

1er rg (endr. du trav.) : endr.

2ème rg : * 3 m. env., 2 m. endr. *, répéter de * à *, term. par 3 m. env.
Répéter ces 2 rgs (on obtient 3 m. jersey endr., 2 m. point mousse).

Echantillon

Un carré de 10 cm jersey endr. = 20 m. et 26 rgs.

Important : Tricoter avec des aig. plus fines si vous obtenez moins de m. et de rgs que sur cet échantillon. Tricoter avec des aig. plus grosses dans le cas contraire.

Réalisation

DOS :

Monter 57-63-69-75 m. Kraft aig. n° 3,5. Tric. 3 cm (10 rgs) côtes 3/3. Cont. jersey endr. aig. n° 4 en tric. 14-16-20-24 rgs Bourrache, 6 rgs Gouda, 14-16-20-24 rgs Tourterelle, term. côtes fant. Kraft en dim. 1 m. au 1er rg et en commençant le 2ème rg avant les dim. de l'emmanchure par (= centrer 2 m. point mousse) :

6 mois : 2 m. env. au lieu de 3.

1 an : 2 m. endr., puis de * à *.

Tailles			6 m.	1 an	2 ans	4 ans
			Nombre de pelotes			
SPORT	Kraft	211.201	2	2	3	3
	Gouda	215.721	1	1	1	1
IRLAND	Tourterelle	507.731	1	2	2	2
JASPEE	Bourrache	207.041	1	1	2	2
aig. n° 3,5 et 4						
3 boutons réf. 107.071 (Lot de 4)						

2 ans : l'explication.

4 ans : 1 m. env. au lieu de 3.

Emmanchures :

A 17-19-22-25 cm (46-52-60-68 rgs) de haut. tot., rab. de ch. côté ts les 2 rgs :

6 mois : 1 fs 3 m., 1 fs 2 m., 1 fs 1 m.

1 an : 1 fs 3 m., 1 fs 2 m., 2 fs 1 m.

2 ans : 1 fs 3 m., 1 fs 2 m., 3 fs 1 m.

4 ans : 1 fs 3 m., 1 fs 2 m., 4 fs 1 m.

Cont. sur les 44-48-52-56 m. rest.

Epaules et encolure :

A 11-12-13-14 cm de haut. d'emmanchures (74-84-94-104 rgs de haut. tot.), rab. de ch. côté ts les 2 rgs :

6 mois : 2 fs 4 m., 1 fs 5 m.

1 an : 3 fs 5 m.

2 ans : 2 fs 5 m., 1 fs 6 m.

4 ans : 1 fs 5 m., 2 fs 6 m.

En même temps, rab. les 14-14-16-18 m. centrales, cont. ch. côté séparément en rab. côté encolure ts les 2 rgs 1 fs 2 m.

DEVANT :

Tric. comme le dos jusqu'à l'ouverture.

Emmanchures et ouverture :

A 17-19-22-25 cm (46-52-60-68 rgs) de haut. tot., **en même temps** que la 1ère dim. d'emmanchure, partager le trav. en 2 parties, cont. ch. côté

séparément.

Encolure :

A 8-9-10-10 cm de haut. d'emmanchures (66-76-86-94 rgs de haut. tot.), rab. côté encolure ts les 2 rgs 1 fs 4-4-5-6 m., 2 fs 2 m., 1 fs 1 m.

Epaules :

Rab. à la même haut. et comme au dos.

MANCHES :

Monter 37-39-41-43 m. Bourrache aig. n° 3,5. Tric. 3 cm (10 rgs) côtes 3/3 en commençant par :

6 mois et 4 ans : 2 m. endr. au lieu de 3.

1 an : l'explication.

2 ans : 4 m. endr. au lieu de 3.

Cont. jersey endr. aig. n° 4 en tric. 6-8-14-18 rgs Bourrache, 6 rgs Gouda, 14-16-20-24 rgs Tourterelle, term. côtes fant. Kraft en dim. 1 m. au 1er rg et en centrant 2 m. point mousse.

Mais dès le 7ème rg de haut. de jersey endr., augm. de ch. côté à 2 m. du bord :

6 mois : 2 fs 1 m. ts les 6 rgs, 3 fs 1 m. ts les 4 rgs.

1 an : 2 fs 1 m. ts les 6 rgs, 4 fs 1 m. ts les 4 rgs.

2 ans : 5 fs 1 m. ts les 6 rgs, 2 fs 1 m. ts les 4 rgs.

4 ans : 6 fs 1 m. ts les 6 rgs, 2 fs 1 m. ts les 4 rgs.

Cont. sur les 46-50-54-58 m. obtenues.

A 14-16-20-23 cm (38-44-54-62 rgs) de haut. tot., former l'arrondi en rab. de ch. côté ts les 2 rgs :

6 mois : 1 fs 3 m., 2 fs 2 m., 2 fs 1 m., 2 fs 2 m., 1 fs 3 m. et les 14 m. rest.

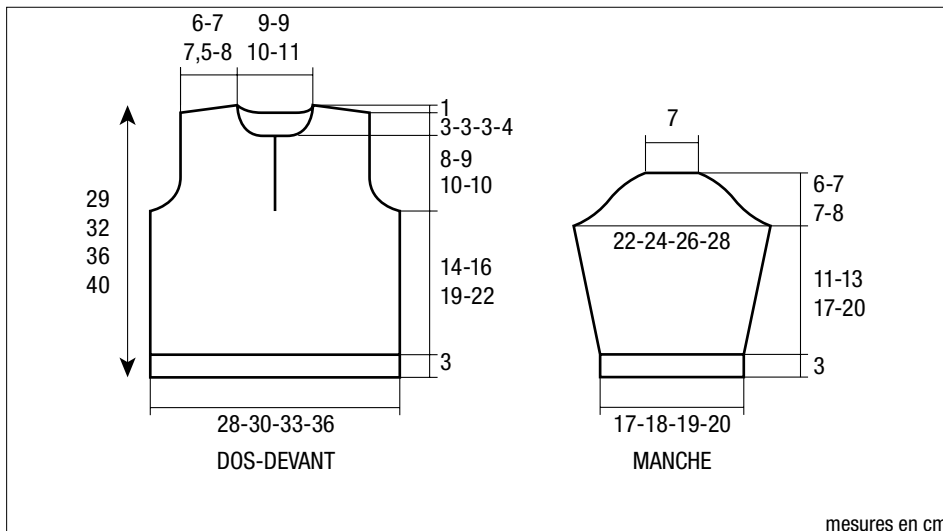

1 an : 1 fs 3 m., 2 fs 2 m., 2 fs 1 m., 3 fs 2 m., 1 fs 3 m. et les 14 m. rest.

2 ans : 1 fs 3 m., 3 fs 2 m., 2 fs 1 m., 3 fs 2 m., 1 fs 3 m. et les 14 m. rest.

4 ans : 1 fs 3 m., 3 fs 2 m., 2 fs 1 m., 4 fs 2 m., 1 fs 3 m. et les 14 m. rest.

COL :

Monter 93-93-99-99 m. Kraft aig. n° 3,5. Tric. 4-4-5-5 cm (12-12-14-14 rgs) côtes 3/3, puis laisser en attente 1 m. sur 2, tric. 3 rgs jersey endr. Gouda sur les 47-47-50-50 m. obtenues et laisser les m. en attente. Sur l'env. du col repr. les 46-46-49-49 m. en attente, tric. 3 rgs jersey endr. Gouda et laisser

les m. en attente.

FINITIONS :

Assembler les épaules.

Au bord de l'ouverture, relever 17-19-21-21 m. aig. n° 4 pour la bordure de boutonnage. Tric. 3 rgs jersey endr. Gouda, rab. les m., mais au devant gauche, sur le 2ème rg, former 3 boutonniers d'1 m., la 1ère à 4 m. du bas de l'ouverture, les autres espacées de 4-5-6-6 m.

Poser le col au point de mailles au bord de l'encolure en laissant libre la bordure de boutonnage, rab. sur l'env. la bande jersey endr. et coudre au point de mailles.

Coudre l'arrondi des manches au bord des emmanchures.

Faire la couture des manches et des côtés du pull.

Coudre les boutons.