



19

Qualifiée

DEBARDEUR

Tailles XS-S-M-L-XL

Points employés

COTES 2/2, aig. n° 3,5.

POINT AJOURE, aig. n° 4. Sur un n. de m. div. par 3 + 1 avant le 1er rg, sur un n. de m. div. par 4 + 1 après le 1er rg.

1er rg (endr. du trav.) : * 1 m. endr., 1 m. endr. torse, 1 jeté, 1 m. endr. torse *, répéter de * à *, term. par 1 m. endr.

2ème rg : * 1 m. env., 1 m. env. torse, 1 m. env., 1 m. env. torse *, répéter de * à *, term. par 1 m. env.

3ème rg : * 1 m. endr., 1 m. endr. torse *, répéter de * à *, term. par 1 m. endr.

4ème rg : repr. au 2ème rg.

Pour former le jour échelle : avant de rab. les m., laisser tomber ch. m. formée par 1 jeté au 1er rg, détricoter cette m. lâchée jusqu'au 1er rg.

Echantillon

Un carré de 10 cm point ajouré = 16 m. et 25 rgs après avoir lâché les m.

Important : Tricoter avec des aig. plus fines si vous obtenez moins de m. et de rgs que sur cet échantillon. Tricoter avec des aig. plus grosses dans le cas contraire.

Réalisation

DOS :

Monter 78-82-92-98-106 m. aig. n° 3,5. Tric. 5 cm (13 rgs) côtes 2/2. Cont. aig. n° 4 : 1 rg env. sur

Tailles			XS	S	M	L	XL
			Nombre de pelotes				
SONORA	Ecorce	220.631	5	5	5	6	6
aig. n° 3,5 et 4							

l'env. du trav. en répart. 29-30-34-37-39 dim.

Cont. point ajouré, après le 1er rg, tric. sur les 65-69-77-81-89 m. obtenues.

Emmanchures :

A 37-38-39-39-40 cm (94-96-100-100-102 rgs) de haut. tot., rab. de ch. côté ts les 2 rgs (Attention : lâcher les m. obtenues par les jetés en les comptant comme m. rabattues) :

XS : 1 fs 3 m., 2 fs 2 m., 3 fs 1 m.

S : 1 fs 3 m., 2 fs 2 m., 4 fs 1 m.

M : 2 fs 3 m., 2 fs 2 m., 4 fs 1 m.

L : 2 fs 3 m., 2 fs 2 m., 5 fs 1 m.

XL : 2 fs 3 m., 3 fs 2 m., 6 fs 1 m.

Cont. sur les 45-47-49-51-53 m. rest.

Encolure :

A 14-15-16-18-19 cm de haut. d'emmanchures (130-134-140-146-150 rgs de haut. tot.), rab. les 21-23-25-27-29 m. centrales, cont. ch. côté séparément en rab. côté encolure ts les 2 rgs 1 fs 3 m., 1 fs 2 m., 3 fs 1 m.

Epaules :

A 19-20-21-23-24 cm de haut. d'emmanchures (142-146-152-158-162 rgs de haut. tot.), rab. les 4 m. rest. (ne pas lâcher la m. formée par le jeté du 1er rg).

DEVANT :

Commencer comme le dos.

Emmanchures et encolure :

A 37-38-39-39-40 cm (94-96-100-100-102 rgs) de haut. tot., pour les emmanchures, rab. de ch. côté comme au dos, **en même temps** pour l'encolure, rab. les 9-11-13-15-17 m. centrales, cont. ch. côté séparément en rab. côté encolure ts les 2 rgs 1 fs 3 m., 1 fs 2 m., 3 fs 1 m.; ts les 4 rgs 3 fs 1 m., puis ts les 6 rgs 3 fs 1 m.

Epaules :

Rab. à la même haut. et comme au dos.

BORDURE D'ENCOLURE :

Monter 182-190-198-214-222 m. aig. n° 3,5. Tric. 3 rgs côtes 2/2, 1 rg en tric. les m. à l'env. sur l'env. du travail, laisser les m. en attente.

BORDURES D'EMMANCHURES (2) :

Monter 92-96-102-110-116 m. aig. n° 3,5. Tric. 3 rgs côtes 2/2, 1 rg en tric. les m. à l'env. sur l'env. du travail, laisser les m. en attente.

FINITIONS :

Assembler les épaules.

Poser au point de mailles les bordures au bord de l'encolure, puis au bord des emmanchures.

Faire les coutures des côtés du débardeur.

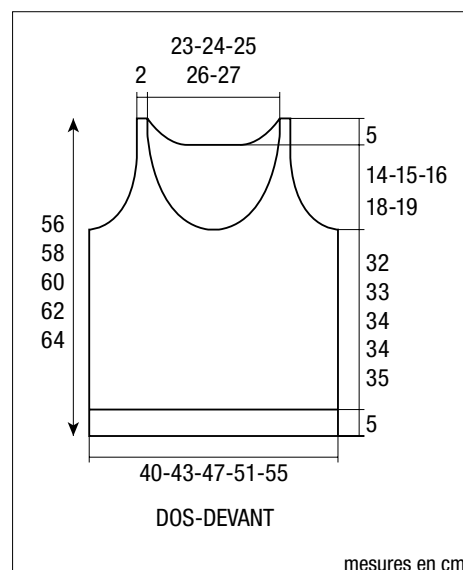

BERGERE
de France