

PULL COL ROND



Qualité : **BLIZZARD** et ANGEL 50

Aiguilles :
n° 5 et 6

Tailles	S	M	L	XL	XXL
Qualité BLIZZARD		Nombre de pelotes			
Bleu/beige 34804	5	5	5	6	6
Ecru/beige 34815	3	3	3	4	4
Fumée/beige 34745	3	3	3	4	4
Qualité ANGEL 50					
Blanc cassé 53070	2	2	2	3	3

● **Points employés**

Afin que l'aspect chiné soit régulier, préparer des pelotons en utilisant :

1 fil Fumée/Beige avec 2 fils ANGEL 50.

1 fil Bleu/beige avec 2 fils ANGEL 50.

1 fil Ecru/beige avec 2 fils ANGEL 50.

CÔTES 2/2, aig. n° 5 et 6.

POINT MOUSSE, aig. n° 6.

JERSEY ENDROIT, aig. n° 6.

● **Echantillon**

Pour réussir votre modèle, il est important de tricoter l'échantillon (voir « *L'indispensable échantillon* » sur nos premières pages d'explications).

Un carré de 10 cm jersey endroit = 14 m. et 19 rgs.

● **Réalisation**

DOS :

Monter **66-74-78-86-94** m. en utilisant un peloton avec le fil Fumée/beige aig. n° 5. Tricoter **8** cm (20 rgs) côtes 2/2, **mais** au dernier rg **pour tailles S et L** augmenter 1 m. de chaque côté (= **68-74-80-86-94** m.).

Continuer aig. n° 6 en tricotant **8** rgs point mousse, puis continuer jersey endroit.

A **14** cm (**34** rgs) de hauteur totale, continuer en utilisant un peloton avec le fil Bleu/beige.

A **25** cm (**54** rgs) de hauteur totale, continuer en utilisant un peloton avec le fil Ecru/beige.

Raglan :

A **37-38-38-39-40** cm (**78-80-80-82-84** rgs) de hauteur totale, de chaque côté rabattre **2-2-3-3-4** m., puis diminuer à 2 m. du bord :

S : dès le 3ème rg, puis tous les 4 rgs 3 x 1 m. ; puis tous les 2 rgs 15 x 1 m.

M : dès le 3ème rg, puis tous les 4 rgs 2 x 1 m. ; puis tous les 2 rgs 18 x 1 m.

L : dès le 3ème rg, puis tous les 4 rgs 2 x 1 m. ; puis tous les 2 rgs 20 x 1 m.

XL : dès le 3ème rg, puis tous les 2 rgs 24 x 1 m.

XXL : dès le 1er rg, puis tous les 2 rgs 26 x 1 m.

Pour diminuer 1 m. à 2 m. du bord : Tricoter 2 m. endroit, 2 m. ensemble endroit, continuer le rg et lorsqu'il reste 4 m. sur l'aig. gauche, tricoter 1 surjet simple, 2 m. endroit.

Après la dernière diminution de raglan, tricoter **1** rg sur les **28-30-30-32-34** m. restantes et rabattre toutes les m. **pour l'encolure**.

DEVANT :

Monter **66-74-78-86-94** m. en utilisant un peloton avec le fil Fumée/beige aig. n° 5. Tricoter **8** cm (20 rgs) côtes 2/2, **mais** au dernier rg **pour tailles S et L** augmenter 1 m. de chaque côté (= **68-74-80-86-94** m.).

Continuer aig. n° 6 en tricotant **8** rgs point mousse, puis continuer en tricotant :

- **29-32-35-38-42** m. jersey endroit,

- **10** m. côtes 2/2 en commençant et terminant par 2 m. envers.

- **29-32-35-38-42** m. jersey endroit.

A **14** cm (**34** rgs) de hauteur totale, continuer dans les différents points en utilisant un peloton avec le fil Bleu/beige.

A **25** cm (**54** rgs) de hauteur totale, continuer dans les différents points en utilisant un peloton avec le fil Ecru/beige.

Raglan et encolure :

A **37-38-38-39-40** cm (**78-80-80-82-84** rgs) de hauteur totale, **pour le raglan** de chaque côté rabattre **2-2-3-3-4** m., puis diminuer à 2 m. du bord :

S : dès le 3ème rg, puis tous les 4 rgs 3 x 1 m. ; puis tous les 2 rgs 12 x 1 m.,

M : dès le 3ème rg, puis tous les 4 rgs 2 x 1 m. ; puis tous les 2 rgs 15 x 1 m.,

L : dès le 3ème rg, puis tous les 4 rgs 2 x 1 m. ; puis tous les 2 rgs 17 x 1 m.,

XL : dès le 3ème rg, puis tous les 2 rgs 21 x 1 m.,

XXL : dès le 1er rg, puis tous les 2 rgs 23 x 1 m.,

mais entre-temps, à **53-55-57-59-61** cm (**108-112-116-120-124** rgs) de hauteur totale, **pour l'encolure** rabattre les **14-16-16-18-20** m. centrales, puis continuer chaque côté séparément en rabattant côté encolure tous les 2 rgs 1 x 3 m., 1 x 2 m., 1 x 1 m. et les 4 m. restantes.

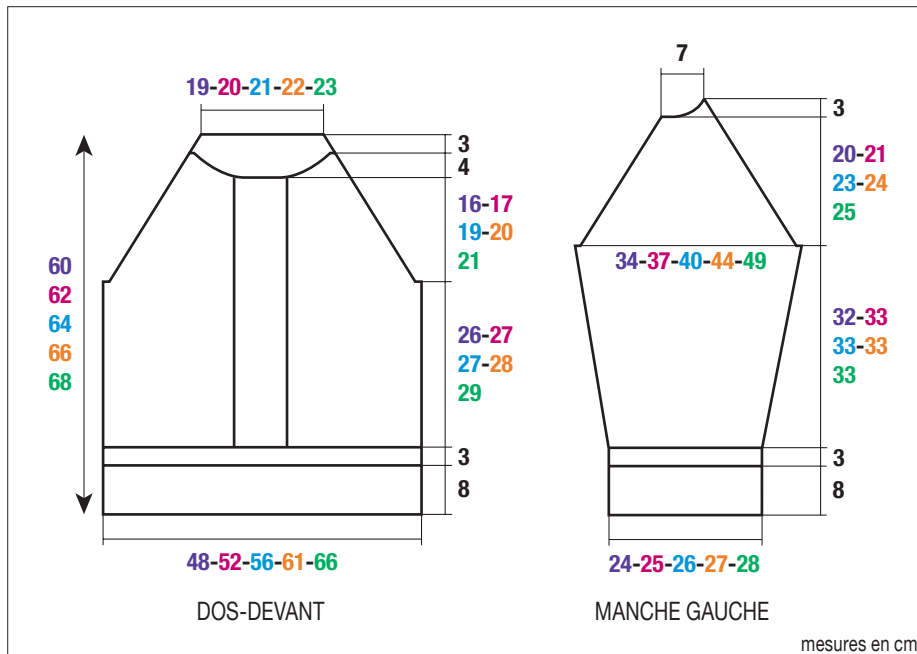

MANCHE GAUCHE :

Monter **34-34-38-38-38** m. en utilisant un peloton avec le fil Fumée/beige aig. n° 5. Tricoter **8** cm (**20** rgs) côtes 2/2, **mais** au dernier rg **pour tailles S et XL** augmenter 1 m., **pour tailles M et XXL** répartir 3 augmentations (= **35-37-38-39-41** m.).

Continuer aig. n° 6 en tricotant **8** rgs point mousse, puis continuer jersey endroit.

A **14** cm (**34** rgs) de hauteur totale, continuer rayé comme au dos en augmentant de chaque côté à 2 m. du bord :

S : 7 x 1 m. tous les 8 rgs.

M : 5 x 1 m. tous les 8 rgs, 3 x 1 m. tous les 6 rgs.

L : 8 x 1 m. tous les 6 rgs, 2 x 1 m. tous les 4 rgs.

XL : 4 x 1 m. tous les 6 rgs, 8 x 1 m. tous les 4 rgs.

XXL : 12 x 1 m. tous les 4 rgs, 2 x 1 m. tous les 2 rgs.

Après la dernière augmentation, continuer sur les **49-53-58-63-69** m. obtenues.

Raglan :

A **43-44-44-44-44** cm (**88-90-90-90-90** rgs) de hauteur totale, de chaque côté rabattre **2-2-3-3-4** m., puis diminuer **à droite** comme au dos, **en même temps à gauche** comme au devant, puis rabattre à gauche tous les 2 rgs 1 x **5-5-4-5-5** m., 1 x 2 m., 1 x 1 m. et les 4 m. restantes.

MANCHE DROITE :

Comme la manche gauche en tricotant le raglan en sens inverse.

COL :

Monter **90-94-94-98-102** m. en utilisant un peloton avec le fil Ecrû/beige aig. n° 5. Tricoter **6** rgs côtes 2/2 et laisser les m. en attente.

FINITIONS :

Assembler les raglans.

Poser à points arrière le col au bord de l'encolure. Puis, assembler les petits côtés.

Faire les coutures des manches et des côtés du pull.