

TOP DOS NU



Qualité :
REFLET

Aiguilles :
n° 3
Crochet :
n° 2,5

Accessoires :
2 boutons boule effet «nacré» beige Ø 9 mm réf. 32682 (lot de 7)

Tailles		S	M	L	XL
Qualité REFLET		Nombre de pelotes			
Ecru	50011	3	3	3	3

● **Légende**

- maille en l'air = m.l.
- maille serrée = m.s.
- maille coulée = m.c.
- bride = b.

● **Points employés**

CÔTES 3/1, aig. n° 3. Sur un nombre de m. divisible par 4 + 3.

1er rg (endroit du travail) : 3 m. envers, * 1 m. endroit, 3 m. envers *, répéter de * à *.

2ème rg : 3 m. endroit, * 1 m. envers, 3 m. endroit *, répéter de * à *.

Répéter ces 2 rgs.

POINT FANTAISIE A, crochet n° 2,5. Sur un nombre de m. divisible par 12 (le long du rg de montage des côtes 3/1).

1er tour (endroit du travail) :

- 1 m.l.,
- 1 m.s. sur la m. suivante, 2 m.l., sauter 1 m., 1 m.s. sur la m. suivante,
- 3 m.l., sauter 2 m. et 1 m.s. sur la m. suivante,
- 3 m.l., sauter 1 m. et 1 m.s. sur la m. suivante,
- 3 m.l., sauter 2 m. et 1 m.s. sur la m. suivante,
- 2 m.l., sauter 1 m. •,
- répéter de • à •.

Fermer le tour par 1 m.c. sur la 1ère m.s. du début du tour.

2ème tour :

- 3 m.l. (remplace la 1ère b.), 1 b. sur la 1ère m.s., * 3 m.l., sauter 1 arceau, 1 m.s. dans l'arceau suivant,
- 7 b. dans l'arceau suivant,
- 1 m.s. dans l'arceau suivant, 3 m.l., sauter 1 arceau, 3 b. sur la m.s. suivante *,
- répéter de * à * en terminant le tour par 1 b. au lieu de 3.

Fermer le tour par 1 m.c. dans la 3ème m.l. du début du tour.

3ème tour :

- 1 m.l., 1 m.s. sur chacune des 2 premières b.,
- 1 m.l.,
- * 1 b. sur la b. suivante, 1 m.l. *, crocheter 7 fois de * à *,
- 1 m.s. sur chacune des 3 b. suivantes •,
- répéter de • à • en terminant le tour par 1 m.s. au lieu de 3.

Fermer le tour par 1 m.c. sur la 1ère m.s. du début du tour.

4ème tour :

- 1 m.l.,
- 1 m.s. sur la m.s. suivante,
- * 1 b. sur la b. suivante, 1 m.l. *,
- crocheter 3 fois de * à *,
- sur la b. suivante crocheter 1 b., 1 m.l et 1 b.,
- * 1 m.l., 1 b. sur la b. suivante *,
- crocheter 3 fois de * à •,
- répéter de • à •.

Fermer le tour par 1 m.c. sur la 1ère m.s. du début du tour.

5ème tour :

- 5 m.l. (remplace la 1ère b. et 1 arceau de 2 m.l.), sauter 2 b., 1 m.s. sur la b. suivante,
- * 3 m.l., 1 m.s. sur la b. suivante *,
- crocheter 3 fois de * à *,
- 2 m.l.,
- 1 b. sur la m.s. suivante, 2 m.l., sauter 2 b., 1 m.s. sur la b. suivante,
- * 3 m.l., 1 m.s. sur la b. suivante *,
- crocheter 3 fois de * à *,
- 2 m.l. •, répéter de • à •.

Fermer le tour par 1 m.c. dans la 3ème m.l. du début du tour.

6ème au 9ème tour : Crocheter du 2ème au 5ème tour.

POINT FANTAISIE B, crochet n° 2,5. En prolongement du point fantaisie A.

1er tour (endroit du travail) :

- 3 m.l. (remplace la 1ère b.), 1 b. sur la 1ère m.s., * 3 m.l., sauter 1 arceau, 1 m.s. dans l'arceau suivant,
- 9 b. dans l'arceau suivant,
- 1 m.s. dans l'arceau suivant, 3 m.l., sauter 1 arceau, 3 b. sur la m.s. suivante *,
- répéter de * à * en terminant le tour par 1 b. au lieu de 3.

Fermer le tour par 1 m.c. dans la 3ème m.l. du début du tour.

2ème tour :

- 1 m.l., 1 m.s. sur chacune des 2 premières b.,
- 1 m.l.,
- * 1 b. sur la b. suivante, 1 m.l. *, crocheter 9 fois de * à *,
- 1 m.s. sur chacune des 3 b. suivantes •,
- répéter de • à • en terminant le tour par 1 m.s. au lieu de 3.

Fermer le tour par 1 m.c. sur la 1ère m.s. du début du tour.

3ème tour :

- 1 m.l.,
- 1 m.s. sur la m.s. suivante,
- * 1 b. sur la b. suivante, 1 m.l. *,
- crocheter 4 fois de * à *,

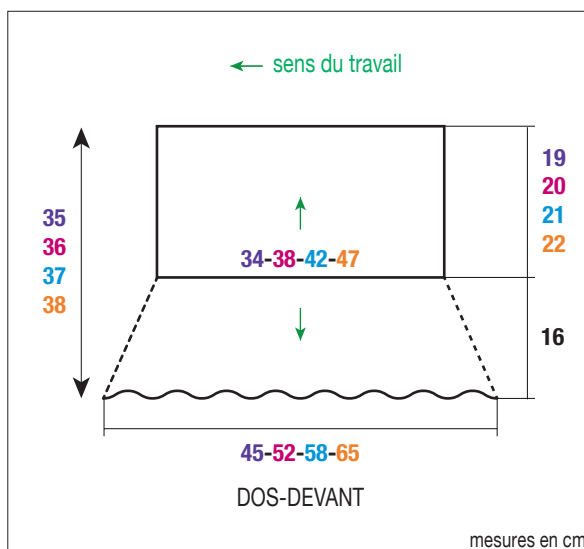

sur la b. suivante crocheter 1 b. 1 m.l et 1 b.,
 * 1 m.l., 1 b. sur la b. suivante *,
 crocheter 4 fois de * à * ,
 répéter de • à • .
 Fermer le tour par 1 m.c. sur la 1ère m.s. du début
 du tour.

4ème tour :

6 m.l. (remplace la 1ère b. et 1 arceau de 3 m.l.),
 sauter 2 b., 1 m.s. sur la b. suivante,
 5 m.l., sauter 1 arceau d'1 m.l., 1 m.s. dans l'arceau
 suivant,
 5 m.l., sauter 1 arceau d'1 m.l., 1 m.s. dans l'arceau
 suivant,
 5 m.l., sauter 1 b., 1 m.s. sur la b. suivante, 3 m.l.,
 * 1 b. sur la m.s. suivante, 3 m.l.,
 sauter 2 b., 1 m.s. sur la b. suivante,
 5 m.l., sauter 1 arceau d'1 m.l., 1 m.s. dans l'arceau
 suivant,
 5 m.l., sauter 1 arceau d'1 m.l., 1 m.s. dans l'arceau
 suivant,
 5 m.l., sauter 1 b., 1 m.s. sur la b. suivante, 3 m.l. *,
 répéter de * à * .
 Fermer le tour par 1 m.c. dans la 3ème m.l. du
 début du tour.

5ème tour : Reprendre au 1er tour.

POINT FANTAISIE C, crochet n° 2,5.

1er rg : 1 m.c. entre 2 groupes de 3 b., 3 m.l.,
 1 b. sur chacune des 3 b. suivantes, 1 b. entre les
 2 groupes de 3 b.

2ème rg : 3 m.l., 2 b. avant le groupe de 3 b., 3 b.
 après le groupe de 3 b.

3ème rg : 3 m.l., 3 b. entre les 2 groupes de 3 b.,
 1 b. dans la 3ème m.l. du rg précédent.

4ème rg : Reprendre au 2ème rg.

Echantillon

Pour réussir votre modèle, il est important de tricoter
 l'échantillon (voir « *L'indispensable échantillon* » sur
 nos premières pages d'explications).

Un carré de 10 cm côtes 3/1 étirées = 25 m. et
 33 rgs.

Réalisation

Les flèches sur le croquis indiquent le sens du
 travail.

DOS :

Monter **87-97-107-119** m. aig. n° 3. Tricoter
 côtes 3/1 en commençant et terminant :

S - L et XL : comme l'explication.

M : par 4 m. envers au lieu de 3.

A **19-20-21-22** cm (**62-66-68-72** rgs) de haut,
 rabattre toutes les m.

DEVANT :

Tricoter comme le dos.

BORDURE BAS DU CORPS :

Faire les coutures des côtés du top.

Le long du rg du montage de m., crocheter **9** tours
 point fantaisie A en crochant le 1er tour comme
 suit :

S :

1 m.l.,
 1 m.s. sur la m. suivante, 2 m.l., sauter **2** m., 1 m.s.
 sur la m. suivante,
 3 m.l., sauter **2** m. et 1 m.s. sur la m. suivante,
 3 m.l., sauter **1** m. et 1 m.s. sur la m. suivante,
 3 m.l., sauter **2** m. et 1 m.s. sur la m. suivante,
 2 m.l., sauter **2** m.,
 puis répéter de • à • de l'explication.

M :

1 m.l.,
 1 m.s. sur la m. suivante, 2 m.l., sauter **1** m., 1 m.s.
 sur la m. suivante,
 3 m.l., sauter **1** m. et 1 m.s. sur la m. suivante,
 3 m.l., sauter **1** m. et 1 m.s. sur la m. suivante,
 3 m.l., sauter **1** m. et 1 m.s. sur la m. suivante,
 2 m.l., sauter **1** m.,
 puis répéter de • à • de l'explication.

L et XL :

1 m.l.,
 • 1 m.s. sur la m. suivante, 2 m.l., sauter **1** m.,
 1 m.s. sur la m. suivante,
 3 m.l., sauter **1** m. et 1 m.s. sur la m. suivante,
 3 m.l., sauter **1** m. et 1 m.s. sur la m. suivante,
 3 m.l., sauter **1** m. et 1 m.s. sur la m. suivante,
 2 m.l., sauter **1** m. •, crocheter 2 fois de • à • ,
 puis répéter de • à • de l'explication.

On obtient **70-80-90-100** arceaux (= **14-16-18-
 20** motifs).

Puis, crocheter **16** tours point fantaisie B et Arrêter.

BONNET DROIT :

Monter une chaînette de **20-21-22-23** m.l., puis
 crocheter :

1er rg : 1 b. dans la 4ème m.l. (= remplace les
 2 premières b.) et dans chacune des **15-16-17-
 18** m. suivantes, 4 b. dans la dernière m., continuer
 sur l'autre côté de la chaînette : 1 b. dans chacune
 des **17-18-19-20** m.

2ème rg : 3 m.l. (remplace la 1ère b.), 1 b. sur
 la 2ème m. et sur chacune des **15-16-17-18** m.
 suivantes, 2 b. sur chacune des **4** m. suivantes,
 1 b. sur chacune des **17-18-19-20** m. suivantes
 (= **42-44-46-48** b.).

3ème rg : 3 m.l. (remplace la 1ère b.), 1 b. sur
 la 2ème m. et sur chacune des **17-18-19-20** m.
 suivantes, 2 b. sur chacune des **4** m. suivantes,
 1 b. sur chacune des **19-20-21-22** m. suivantes
 (= **46-48-50-52** b.).

4ème rg : 3 m.l., 1 b. sur la 2ème m. et sur chacune
 des **17-18-19-20** m. suivantes, 2 b. sur chacune
 des **8** m. suivantes, 1 b. sur chacune des **19-20-
 21-22** m. suivantes (= **54-56-58-60** b.).

5ème rg : 3 m.l., 1 b. sur la 2ème m. et sur chacune
 des **24-25-26-27** m. suivantes, 2 b. sur chacune
 des **2** m. suivantes, 1 b. sur chacune des **26-27-
 28-29** m. suivantes (= **56-58-60-62** b.).

6ème rg : 3 m.l., 1 b. sur la 2ème m. et sur chacune
 des **25-26-27-28** m. suivantes, 2 b. sur chacune
 des **2** m. suivantes, 1 b. sur chacune des **27-28-
 29-30** m. suivantes (= **58-60-62-64** b.).

Répéter le 6ème rg encore **3-4-5-6** fois en
 crochant à chaque rg 1 b. de plus de chaque
 côté des 2 fois 2 b. dans la même m. (= **64-68-72-
 76** b. au dernier rg).

Puis, crocheter :

1er rg :

S - M et XL : 3 m.l., 1 b. sur la 1ère m., sauter
2-1-2 m., * 3 b. sur la m. suivante, sauter 2 m. *,
 répéter de * à *, terminer par sauter **2-1-2** m.,
 2 b. sur la dernière m.

L : 3 m.l., 1 b. sur la 2ème m., sauter **2** m., * 3 b.
 sur la m. suivante, sauter 2 m. *, répéter de * à * ,
 terminer par sauter **2** m., 1 b. sur chacune des
 2 dernières m.

2ème rg : 3 m.l., 3 b. entre chacune groupe de b.,
 terminer par 1 b. sur la dernière m.

3ème rg : 3 m.l., 1 b. sur la 1ère m., puis 3 b. entre
 chacune groupe de b., terminer par 2 b. sur la
 dernière m. et arrêter.

Bretelle :

Crocheter point fantaisie C (diag. n° 2) en crochant
 le 1er rg comme suit 1 m.c. entre :

S : le 10ème et le 11ème groupe de 3 b.,

M et L : le 11ème et le 12ème groupe de 3 b.,

XL : le 12ème et le 13ème groupe de 3 b.,
 puis, 3 m.l., 1 b. sur chacune des 3 b. suivantes,
 1 b. entre les 2 groupes de 3 b.

A **40-41-42-43** cm de hauteur de bretelle, arrêter.

BONNET GAUCHE :

Crocheter comme le bonnet droit, sauf pour la
 bretelle, commencer le 1er rg comme suit 1 m.c.
 entre :

S : le 9ème et le 10ème groupe de 3 b.,

M et L : le 10ème et le 11ème groupe de 3 b.,

XL : le 11ème et le 12ème groupe de 3 b.,
 puis, 3 m.l., 1 b. sur chacune des 3 b. suivantes,
 1 b. entre les 2 groupes de 3 b.

A **40-41-42-43** cm de hauteur de bretelle, arrêter.

FINITIONS :

Assembler les bonnets en commençant et
 terminant au dos à 1 cm des coutures et en les
 superposant sur 1 cm au milieu devant (voir
 schéma).

Au dos, coudre 2 boutons espacés de 10 cm et à
 2 cm du haut du dos (voir croquis).

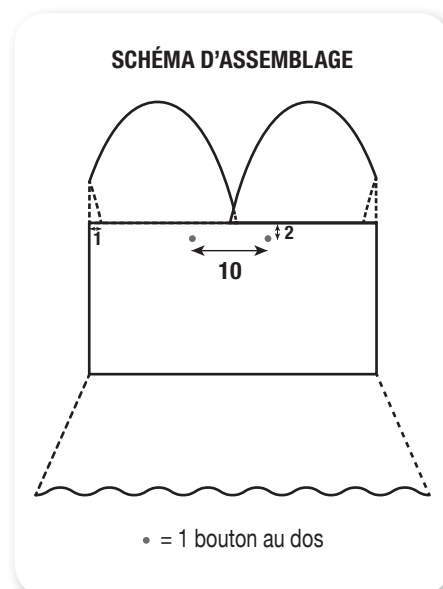

POINT FANTAISIE A ET B, diag. n° 1

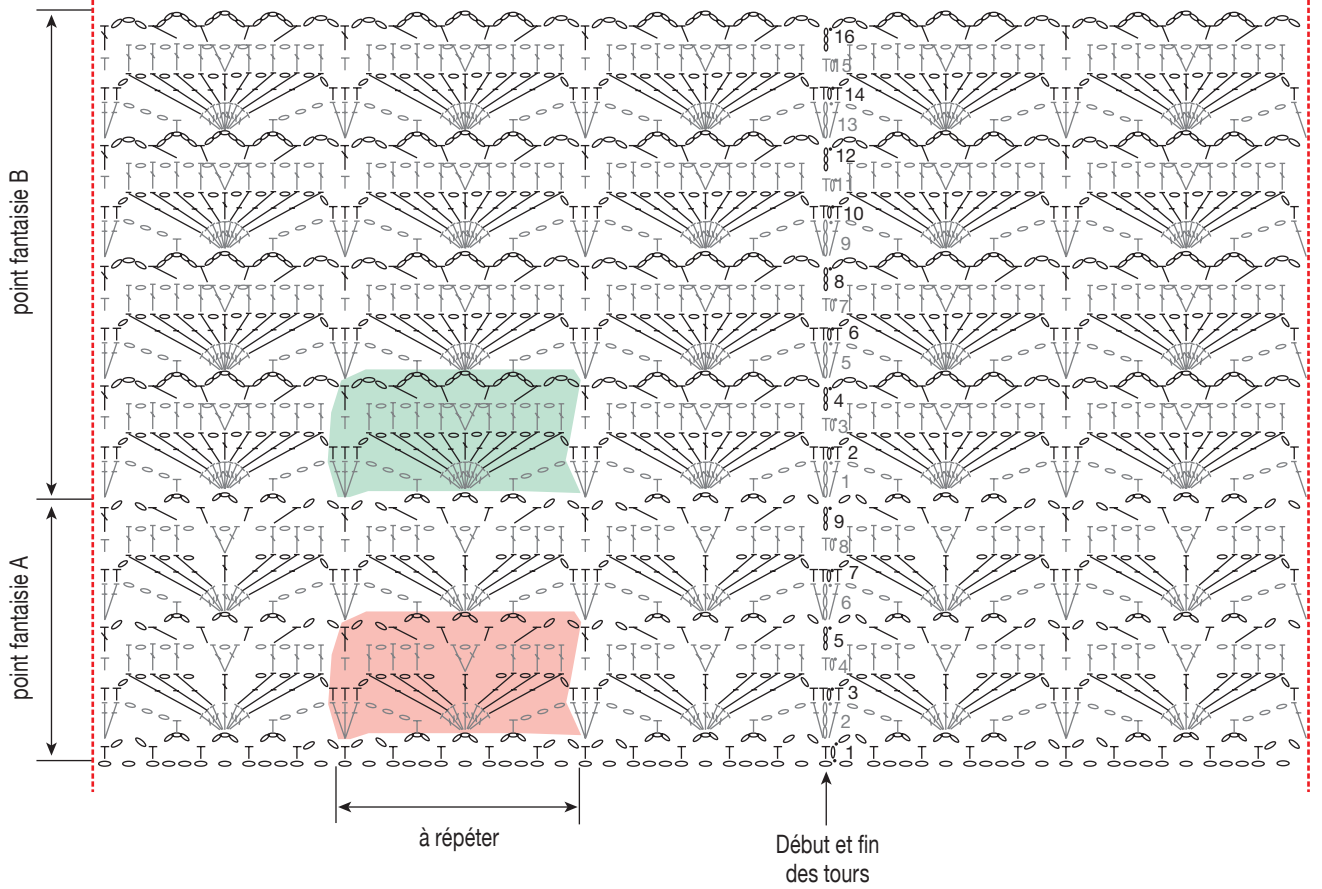

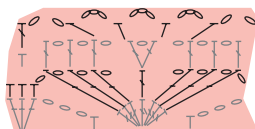
 = 1 motif B
 = 1 motif A

- = 1 maille coulée
- ou ○ = 1 maille en l'air
- τ ou τ = 1 maille serrée
- ⌋ ou ⌋ = 1 bride

POINT FANTAISIE C, diag. n° 2

