



M 6 6 9 5

Top à bretelles

Le niveau de difficulté

BBB Facile

Les tailles

S M L XL

Le nombre de pelotes en, COTEMIX

3 4 4 4 Prairie 18456

Le matériel

Les aiguilles n° 3.

Les points employés

CÔTES 1/1, aig. n° 3.

JERSEY ENDROIT, aig. n° 3.

L'échantillon

Pour réussir votre modèle, il est important de tricoter l'échantillon (consulter nos astuces et conseils sur bergeredefrance.fr/apprendre-tricot-crochet).

Un carré de 10 cm jersey endroit = 25 m. et 31 rgs.

La réalisation du top

DOS :

Monter **89-99-109-121** m. Tricoter **2** cm (**6** rgs) côtes 1/1.

Continuer jersey endroit.

À **23-24-25-26** cm (**72-74-78-80** rgs) de hauteur totale, continuer côtes 1/1.

À **26-27-28-29** cm (**82-84-88-90** rgs) de hauteur totale, rabattre toutes les m.

DEVANT :

Monter **99-109-119-131** m. Tricoter **2** cm (**6** rgs) côtes 1/1. Continuer jersey endroit.

Emmanchures :

À **26-27-28-29** cm (**80-82-86-90** rgs) de hauteur totale, de chaque côté rabattre **2-2-3-4** m., puis diminuer à 2 m. du bord tous les 2 rgs :

S : * 1 x 1 m., 1 x 2 m. *, tricoter 7 fois de * à *, puis 5 x 1 m.

M : * 1 x 1 m., 1 x 2 m. *, tricoter 8 fois de * à *, puis 5 x 1 m.

L : * 1 x 1 m., 1 x 2 m. *, tricoter 10 fois de * à *, puis 2 x 1 m.

XL : * 1 x 2 m., 1 x 1 m. *, tricoter 12 fois de * à *.

Pour diminuer 1 m. à 2 m. du bord : tricoter 2 m. endroit, 2 m. ensemble endroit, continuer le rg et lorsqu'il reste 4 m. sur l'aig. gauche, tricoter 1 surjet simple, 2 m. endroit.

Pour diminuer 2 m. à 2 m. du bord : tricoter 2 m. endroit, 3 m. ensemble endroit, continuer le rg et lorsqu'il reste 5 m. sur l'aig. gauche, tricoter 1 surjet double, 2 m. endroit.

Après la dernière diminution, tricoter **1** rg sur les **43-47-49-51** m. restantes.

Puis, continuer côtes 1/1.

Bretelles :

À **42-44-46-48** cm (**130-136-142-150** rgs) de hauteur totale, rabattre les **21-25-27-29** m. centrales, puis **pour chaque bretelles**, continuer chaque côté séparément pendant **30-31-32-33** cm, puis rabattre toutes les m.

FINITIONS :

Faire les coutures des côtés du top.

Coudre les bretelles au dos en les espaçant de **13-14-15-16** cm.

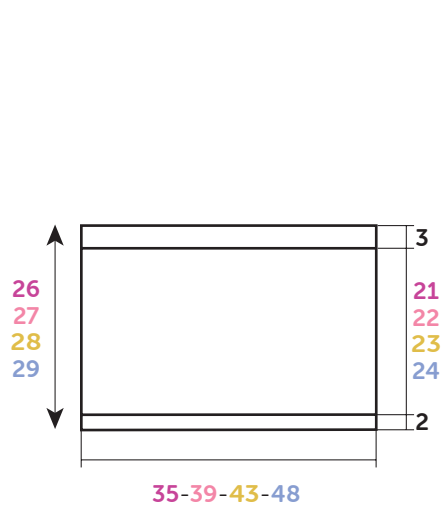

DOS

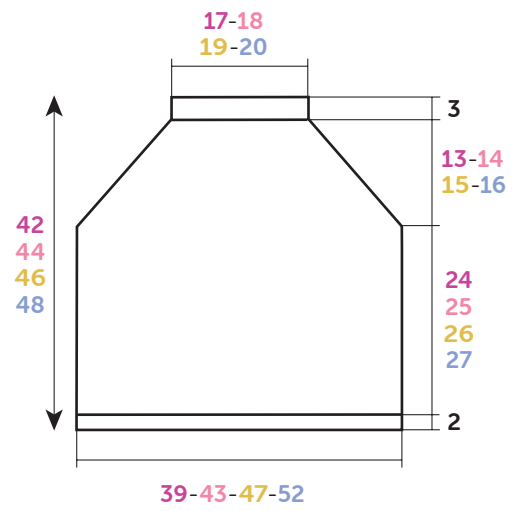

DEVANT

Croquis, mesures en cm