



M 6 4 1 0

Gilet col V

Le niveau de difficulté

BBBBB Facile

Les tailles

S M L XL XXL

Le nombre de pelotes en, LIN TWEED

6 7 7 8 8 Rose 11194

Le matériel

Les aiguilles n° 3,5.

3 boutons en hêtre Ø 22 mm réf. 32776, les 6.

Le point employé

POINT MOUSSE, aig. n° 3,5.

L'échantillon

Pour réussir votre modèle, il est important de tricoter l'échantillon (consulter nos astuces et conseils sur bergeredefrance.fr/apprendre-tricot-crochet).

Un carré de 10 cm point mousse = 23 m. et 40 rgs.

La réalisation du gilet

DOS :

Monter 98-108-118-128-140 m. Tricoter point mousse.

Emmanchures :

À 27-28-28-29-30 cm (108-112-112-116-120 rgs) de hauteur totale, de chaque côté rabattre tous les 2 rgs :

S : 1 x 3 m., 2 x 2 m., 4 x 1 m.

M : 2 x 3 m., 2 x 2 m., 3 x 1 m.

L : 1 x 4 m., 2 x 3 m., 1 x 2 m., 3 x 1 m.

XL : 1 x 4 m., 2 x 3 m., 2 x 2 m., 3 x 1 m.

XXL : 1 x 5 m., 1 x 4 m., 2 x 3 m., 2 x 2 m., 2 x 1 m.

Puis, continuer sur les 76-82-88-94-98 m. restantes.

Épaules et encolure :

À 45-47-49-51-53 cm (180-188-196-204-212 rgs) de hauteur totale, pour les épaules rabattre de chaque côté tous les 2 rgs :

S : 2 x 5 m., 1 x 6 m.

M : 3 x 6 m.,

L : 1 x 6 m., 2 x 7 m.,

XL : 2 x 7 m., 1 x 8 m.,

XXL : 1 x 7 m., 2 x 8 m.,

en même temps que la 1ère diminution d'épaule, pour l'encolure rabattre les 38-40-42-44-46 m. centrales, continuer chaque côté séparément en rabattant côté encolure 1 x 3 m.

DEVANT GAUCHE :

Monter 55-60-65-70-76 m. Tricoter point mousse.

Biais d'encolure et emmanchure :

À 23-24-24-25-26 cm (92-96-96-100-104 rgs) de hauteur totale, pour le biais d'encolure diminuer à gauche à 2 m. du bord :

S : dès le 1er rg, puis tous les 4 rgs 2 x 1 m., * tous les 2 rgs 1 x 1 m., tous les 4 rgs 1 x 1 m. *, tricoter 13 fois de * à *.

M : dès le 1er rg, puis tous les 4 rgs 2 x 1 m., * tous les 2 rgs 1 x 1 m., tous les 4 rgs 1 x 1 m. *, tricoter 12 fois de * à * ; puis tous les 2 rgs 1 x 1 m., tous les 4 rgs 2 x 1 m.

L : dès le 1er rg, puis tous les 4 rgs 2 x 1 m., * tous les 2 rgs 1 x 1 m., tous les 4 rgs 1 x 1 m. *, tricoter 10 fois de * à * ; puis tous les 2 rgs 1 x 1 m., tous les 4 rgs 7 x 1 m.

XL : dès le 1er rg, puis tous les 4 rgs 2 x 1 m., * tous les 2 rgs 1 x 1 m., tous les 4 rgs 1 x 1 m. *, tricoter 10 fois de * à * ; puis tous les 2 rgs 1 x 1 m., tous les 4 rgs 8 x 1 m.

XXL : dès le 1er rg, puis tous les 4 rgs 2 x 1 m., * tous les 2 rgs 1 x 1 m., tous les 4 rgs 1 x 1 m. *, tricoter 10 fois de * à * ; puis tous les 2 rgs 1 x 1 m., tous les 4 rgs 9 x 1 m.

mais entre-temps pour l'emmanchure rabattre à droite comme au dos.

Pour diminuer 1 m. à 2 m. du bord : tricoter le rg et lorsqu'il reste 4 m. sur l'aig. gauche, tricoter 1 surjet simple, 2 m. endroit.

Épaule :

Rabattre à droite comme au dos.

DEVANT DROIT :

Monter 55-60-65-70-76 m. Tricoter point mousse.

Biais d'encolure et emmanchure :

À 23-24-24-25-26 cm (92-96-96-100-104 rgs) de hauteur totale, pour le biais d'encolure diminuer à droite comme au devant gauche, **mais entre-temps** pour l'emmanchure rabattre à gauche comme au dos.

Pour diminuer 1 m. à 2 m. du bord : tricoter 2 m. endroit, 2 m. ensemble endroit et terminer le rg.

Épaule :

Rabattre à gauche comme au dos.

MANCHES :

Monter 71-75-83-89-95 m. Tricoter point mousse.

Tête de manche :

À 15 cm (60 rgs) de haut, rabattre de chaque côté (les diminutions d'1 m se font à 2 m. du bord) :

S : tous les 2 rgs 1 x 3 m., 2 x 2 m., 3 x 1 m. ; tous les 4 rgs 7 x 1 m. ; puis tous les 2 rgs 2 x 1 m., 3 x 2 m., 1 x 3 m. et les 15 m. restantes.

M : tous les 2 rgs 2 x 3 m., 1 x 2 m., 3 x 1 m. ; tous les 4 rgs 7 x 1 m. ; puis tous les 2 rgs 2 x 1 m., 2 x 2 m., 2 x 3 m. et les 15 m. restantes.

L : tous les 2 rgs 2 x 3 m., 2 x 2 m., 3 x 1 m. ; tous les 4 rgs

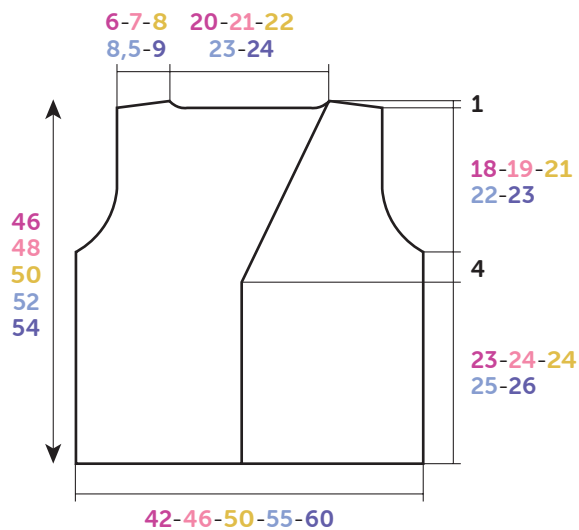

DOS-DEVANT GAUCHE

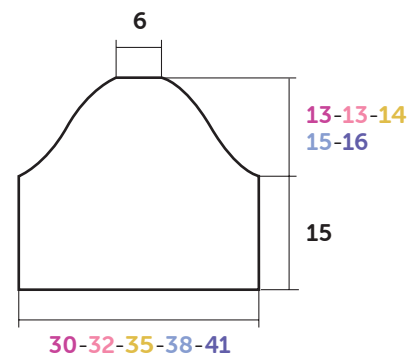

MANCHE

Croquis, mesures en cm

7 x 1 m. ; puis tous les 2 rgs 2 x 1 m, 3 x 2 m., 2 x 3 m. et les 15 m. restantes.

XL : tous les 2 rgs 1 x 4 m., 2 x 3 m., 2 x 2 m., 2 x 1 m. ; tous les 4 rgs 8 x 1 m. ; puis tous les 2 rgs 3 x 1 m, 2 x 2 m., 2 x 3 m. et les 15 m. restantes.

XXL : tous les 2 rgs 1 x 4 m., 2 x 3 m., 3 x 2 m., 2 x 1 m. ; tous les 4 rgs 9 x 1 m. ; puis tous les 2 rgs 2 x 1 m, 2 x 2 m., 1 x 3 m., 1 x 4 m. et les 15 m. restantes.

FINITIONS :

Assembler les épaules.

Coudre la tête des manches au bord des emmanchures.

Faire les coutures des manches et des côtés du gilet.

Sur le devant droit, à **5 m.** du bord former 3 boutonnères sans couper les fils (consulter nos astuces et conseils sur bergeredefrance.fr/apprendre-tricot-crochet), la 1ère à **2 cm** du bas, la 2ème au début du biais d'encolure, la 3ème entre les 2 premières.

Coudre les boutons.



M 6 4 1 0

V-halsvest

Moeilijkheidsgraad

BBB BBBB Makkelijk

Maten

S M L XL XXL

Aantal ballen in, LIN TWEEED

6 7 7 8 8 Rose 11194

Benodigheden

Breinaalden nr. 3,5.

3 beukenhouten knopen Ø 22 mm art. 32776, per 6.

Gebruikte steek

RIBBELSTEEK, nld. nr. 3,5.

Proeflapje

Voor het slagen van je model is het belangrijk om het proeflapje te breien.

Een vierkant van 10 cm in ribbelsteek = 23 st. en 40 nld.

Uitvoering van het vest

RUGPAND :

98-108-118-128-140 st. opzetten en ribbelsteek breien.

Armsgaten :

Op 27-28-28-29-30 cm (108-112-112-116-120 nld.) totale hoogte aan beide kanten elke 2e nld. afkanten voor :

S : 1 x 3 st., 2 x 2 st., 4 x 1 st.

M : 2 x 3 st., 2 x 2 st., 3 x 1 st.

L : 1 x 4 st., 2 x 3 st., 1 x 2 st., 3 x 1 st.

XL : 1 x 4 st., 2 x 3 st., 2 x 2 st., 3 x 1 st.

XXL : 1 x 5 st., 1 x 4 st., 2 x 3 st., 2 x 2 st., 2 x 1 st.

Dan verder breien over de overige 76-82-88-94-98 st.

Schouders en hals :

Op 45-47-49-51-53 cm (180-188-196-204-212 nld.) totale hoogte voor de schouders aan beide kanten elke 2e nld. afkanten voor :

S : 2 x 5 st., 1 x 6 st.

M : 3 x 6 st.,

L : 1 x 6 st., 2 x 7 st.,

XL : 2 x 7 st., 1 x 8 st.,

XXL : 1 x 7 st., 2 x 8 st.,

tegelijk met de 1e schoudermindering voor de hals de middelste 38-40-42-44-46 st. afkanten, elke kant apart verder breien en hierbij aan de halskant 1 x 3 st. afkanten.

LINKERVOORPAND :

55-60-65-70-76 st. opzetten en ribbelsteek breien.

Schuine halsrand en armsgat :

Op 23-24-24-25-26 cm (92-96-96-100-104 nld.) totale hoogte voor de schuine halsrand links op 2 st. uit de kant minderen voor :

S : vanaf de 1e nld., dan elke 4e nld. 2 x 1 st., * elke 2e nld. 1 x 1 st., elke 4e nld. 1 x 1 st. *, 13 keer breien van * tot *.

M : vanaf de 1e nld., dan elke 4e nld. 2 x 1 st., * elke 2e nld. 1 x 1 st., elke 4e nld. 1 x 1 st. *, 12 keer breien van * tot * ; dan elke 2e nld. 1 x 1 st., elke 4e nld. 2 x 1 st.

L : vanaf de 1e nld., dan elke 4e nld. 2 x 1 st., * elke 2e nld. 1 x 1 st., elke 4e nld. 1 x 1 st. *, 10 keer breien van * tot * ; dan elke 2e nld. 1 x 1 st., elke 4e nld. 7 x 1 st.

XL : vanaf de 1e nld., dan elke 4e nld. 2 x 1 st., * elke 2e nld. 1 x 1 st., elke 4e nld. 1 x 1 st. *, 10 keer breien van * tot * ; dan elke 2e nld. 1 x 1 st., elke 4e nld. 8 x 1 st.

XXL : vanaf de 1e nld., dan elke 4e nld. 2 x 1 st., * elke 2e nld. 1 x 1 st., elke 4e nld. 1 x 1 st. *, 10 keer breien van * tot * ; dan elke 2e nld. 1 x 1 st., elke 4e nld. 9 x 1 st.

maar ondertussen voor het armsgat rechts afkanten als voor het rugpand.

Voor het minderen van 1 st. op 2 st. uit de kant : de nld. breien en als er nog 4 st. op de linkernld. over zijn, dan 1 overhaling en 2 st. recht breien.

Schouder :

Rechts afkanten als voor het rugpand.

RECHTERVOORPAND :

55-60-65-70-76 st. opzetten en ribbelsteek breien.

Schuine halsrand en armsgat :

Op 23-24-24-25-26 cm (92-96-96-100-104 nld.) totale hoogte voor de schuine halsrand rechts minderen als voor het linkervoorpand, maar ondertussen voor het armsgat links afkanten als voor het rugpand.

Voor het minderen van 1 st. op 2 st. uit de kant : 2 st. recht, 2 st. samen recht breien en de nld. uitbreien.

Schouder :

Links afkanten als voor het rugpand.

MOUWEN :

71-75-83-89-95 st. opzetten en ribbelsteek breien.

Mouwkap :

Op 15 cm (60 nld.) hoogte aan beide kanten afkanten (de minderingen van 1 st. worden op 2 st. uit de kant gemaakt) voor :

S : elke 2e nld. 1 x 3 st., 2 x 2 st., 3 x 1 st. ; elke 4e nld. 7 x 1 st. ; dan elke 2e nld. 2 x 1 st., 3 x 2 st., 1 x 3 st. en de overige 15 st.

M : elke 2e nld. 2 x 3 st., 1 x 2 st., 3 x 1 st. ; elke 4e nld. 7 x 1 st. ; dan elke 2e nld. 2 x 1 st., 2 x 2 st., 2 x 3 st. en de overige 15 st.

L : elke 2e nld. 2 x 3 st., 2 x 2 st., 3 x 1 st. ; elke 4e nld. 7 x 1 st. ; dan elke 2e nld. 2 x 1 st., 3 x 2 st., 2 x 3 st. en de overige 15 st.

XL : elke 2e nld. 1 x 4 st., 2 x 3 st., 2 x 2 st., 2 x 1 st. ; elke 4e nld. 8 x 1 st. ; dan tous les 2 rgs 3 x 1 st., 2 x 2 st., 2 x 3 st. en

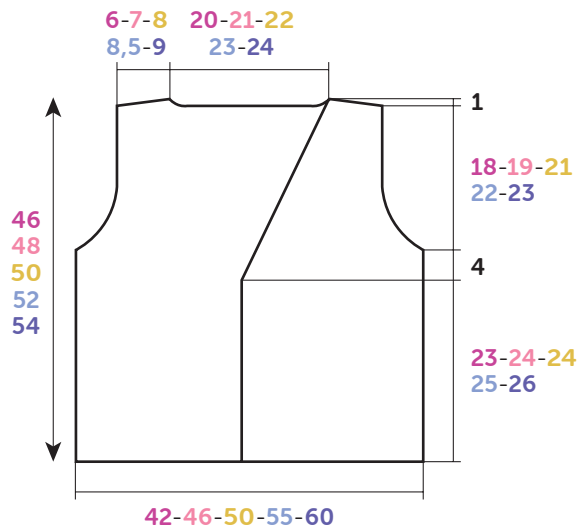

**RUGPAND -
LINKERVOORPAND**

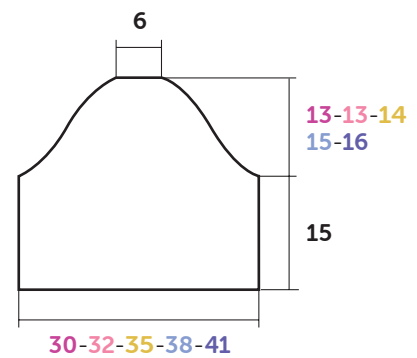

MOUW

Tekening, maten in cm

de overige 15 st.

XXL : elke 2e nld. 1 x 4 st., 2 x 3 st., 3 x 2 st., 2 x 1 st. ; elke 4e nld. 9 x 1 st. ; dan elke 2e nld. 2 x 1 st, 2 x 2 st., 1 x 3 st., 1 x 4 st. en de overige 15 st.

AFWERKING :

De schouders aan elkaar naaien.

De mouwkoppen langs de armsgaten naaien.

De mouw- en zijnaden van het vest aan elkaar naaien.

In het rechtervoorpand, op **5** st. uit de kant, **3** knoopsgaten vormen zonder de draden door te knippen, het 1e **2** cm van de onderkant, het 2e aan het begin van de schuine halsrand, het 3e tussen de eerste 2.

De knopen aannaaien.



M 6 4 1 0

V neck gilet

Difficulty level

BBB Easy

Sizes

S M L XL XXL

The number of balls in, LIN TWEED

6 7 7 8 8 Rose 11194

Equipment needed

3.5 mm needles.

3 beechwood buttons Ø 22 mm ref. 32776, pk of 6.

Stitches used

GARTER STITCH, using 3.5 mm needles.

Tension/Gauge

To achieve a good result it is essential to make a tension square (see our hints & tips at bergeredefrance.com/advices). A 10 cm (4 in) square of Garter St using 3.5 mm needles = 23 sts & 40 rows.

To make the gilet

BACK :

CO 98-108-118-128-140 sts. Cont in Garter St.

Armholes :

When work measures 27-28-28-29-30 cm [10½-11-11-11½-12 in] (108-112-112-116-120 rows) total cast off at the beg of every row as foll: 5 sts 0-0-0-0-2 times, 4 sts 0-0-2-2-2 times, 3 sts 2-4-4-4-4 times, 2 sts 4-4-2-4-4 times, 1 st 8-6-6-6-4 times.

Then cont on the rem 76-82-88-94-98 sts.

Shoulders & neck :

Cont until work measures 45-47-49-51-53 cm [17¾-18½-19¼-20-20¾ in] (180-188-196-204-212 rows) total.

Next row (RS): Cast off 5-6-6-7-7 sts, work 14-15-17-18-19 sts, cast off the central 38-40-42-44-46 sts, work to end.

Next row (WS): Cast off 5-6-6-7-7 sts, work to central cast off sts, put rem sts on a spare needle. Work will now be completed in 2 sections.

***Next row (neck edge):** Cast off 3 sts, work to end.

Cont to cast off at shoulder edge on every alt row as foll: 5-6-7-7-8 sts 1-2-2-1-2 times, 6-0-0-8-0 sts once*.

With WS facing pick up sts left on spare needle & work from *to* as above.

LEFT FRONT :

CO 55-60-65-70-76 sts. Cont in Garter St.

Neck shaping & armhole :

Cont until work measures 23-24-24-25-26 cm [9-9½-9½-9¾-10¼ in] (92-96-96-100-104 rows) total.

Then **for neck**, dec at the end of RS rows, 2 sts in from edge as foll:

(**To Dec 1 st, 2 sts in from end of row:** work until 4 sts rem, sl 1, k1, pssso, k2).

On first row, then on foll 4th row *on foll RS row, on foll 4th row* rep from *to* 12-11-9-9-9 more times, then on every foll RS row 0-1-1-1-1 times, then on every foll 4th row 0-2-7-8-9 times.

but at the same time, for the armhole, cast off at the beg of every RS row as foll: 5 sts 0-0-0-0-1 times, 4 sts 0-0-1-1-1 times, 3 sts 1-2-2-2-2 times, 2 sts 2-2-1-2-2 times, 1 st 4-3-3-3-2 times.

Cont on the rem 16-18-20-22-23 sts.

Shoulder :

When work work measures 45-47-49-51-53 cm [17¾-18½-19¼-20-20¾ in] (180-188-196-204-212 rows) total cast off at the beg of every RS row as foll: 5-6-6-7-7 sts 2-3-1-2-1 times, then 6-0-7-8-8 sts 1-0-2-1-2 times.

RIGHT FRONT :

CO 55-60-65-70-76 sts. Cont in Garter St.

Neck shaping & armhole :

Cont until work measures 23-24-24-25-26 cm [9-9½-9½-9¾-10¼ in] (92-96-96-100-104 rows) total.

Then **for neck**, dec at the beg of RS rows, 2 sts in from edge as for Left Front:

(**To Dec 1 st, 2 sts in from beg of row:** k2, k2tog, work to end).

but at the same time, **for the armhole**, cast off at the beg of every WS row as for Left Front.

Shoulder :

Cast off at the beg of every WS row as for Left Front.

SLEEVES :

CO 71-75-83-89-95 sts. Cont in Garter St.

Top of sleeve :

When work measures 15 cm [6 in] (60 rows) total cast off at the beg of every row as foll: 4 sts 0-0-0-2-2 times, 3 sts 2-4-4-4-4 times, 2 sts 4-2-4-4-6 times. 57-59-63-61-63 sts rem.

Next row (RS - dec): k2, k2tog, work to last 4 sts, sl 1, k1, pssso, k2.

Rep this dec on every foll RS row 2-2-2-1-1 times, then on every foll 4th row 7-7-7-8-9 times, then on every foll RS row 2-2-2-3-2 times. 33-35-39-35-37 sts rem.

Then cast off at the beg of every row as foll: 2 sts 6-4-6-4-4 times, then 3 sts 2-4-4-4-2 times, then 4 sts 0-0-0-0-2 times, cast off the rem 15 sts.

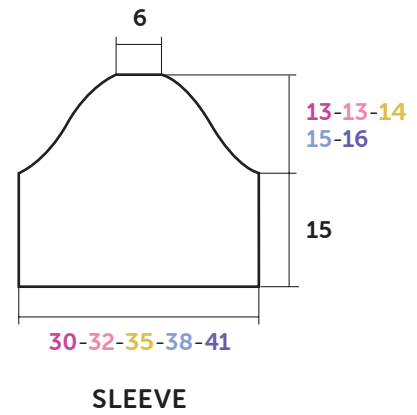
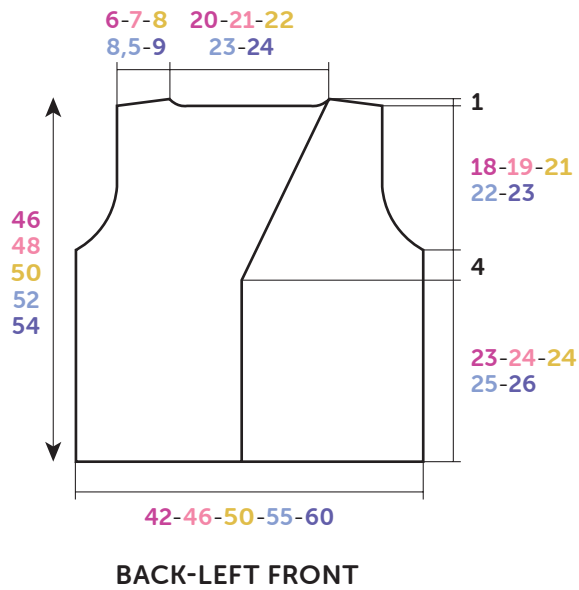

Diagram, measurements in cm

FINISHING :

Join shoulder seams.

Sew the top of the sleeves into the armholes.

Sew sleeve & side seams.

On the right front, make 3 buttonholes without cutting thread 5 sts from the edge (see our hints & tips at bergeredefrance.com/advices), the 1st 2 cm (3/4 in) from the bottom, the 2nd at the beg of the neck shaping, the 3rd between the other 2. Sew on buttons, secure & weave in all ends.