



M 6 4 2 7

Pull crochet tunisien et manches granny

Le niveau de difficulté

BBBBBB Intermédiaire

Les tailles

XS S M L

Le nombre de pelotes en, COTON MÉRINOS

7	8	9	9	Amande	10884
2	3	3	3	Greige	10347
2	2	3	3	Capitaine	10349

Le matériel

Le crochet tunisien n° 4.

Le crochet n° 4.

La légende

maille en l'air = m.l.

demi-bride = d.b.

bride = b.

2 b. fermées ensemble = 2 b. fermées ens.

double bride = D.B.

maille serrée = m.s.

maille coulée = m.c.

Les points employés

POINT TUNISIEN SIMPLE, crochet tunisien n° 4.

Attention, chaque rg se compose d'1 aller et d'1 retour.

1er rg :

- **Aller :**

Piquer le crochet dans la 2ème m.l. à partir du crochet, 1 jeté, tirer une boucle et la garder sur le crochet :

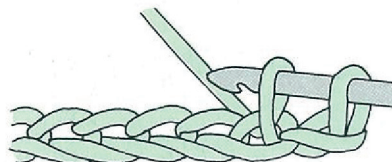

puis, * piquer le crochet dans la m.l. suivante, 1 jeté, tirer une boucle et la garder sur le crochet *, répéter de * à *. **Ne pas tourner le travail.**

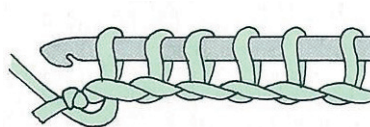

- **Retour :**

1 jeté et couler une boucle du crochet,

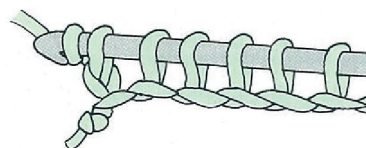

puis, * 1 jeté et couler 2 boucles *,

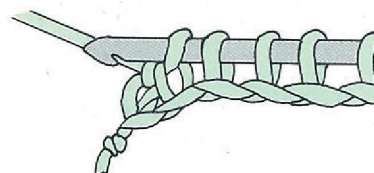

et répéter de * à * :

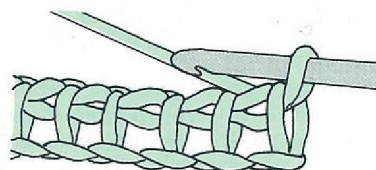

2ème rg :

- **Aller :**

Sauter la 1ère m., puis sur chaque m. suivante piquer le crochet de droite à gauche sous un seul brin vertical, faire 1 jeté, tirer une boucle et la garder sur le crochet.

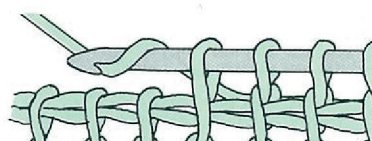

2ème rg, retour :

Crocheter comme le 1er rg retour.

Répéter toujours le 2ème rg.

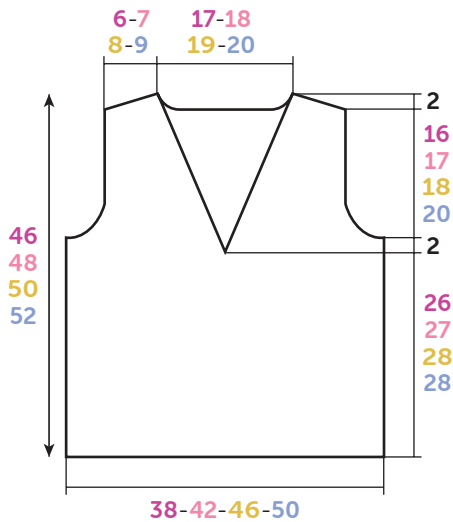

**DOS-DEVANT
RUG- EN VOORPAND
BACK-FRONT**

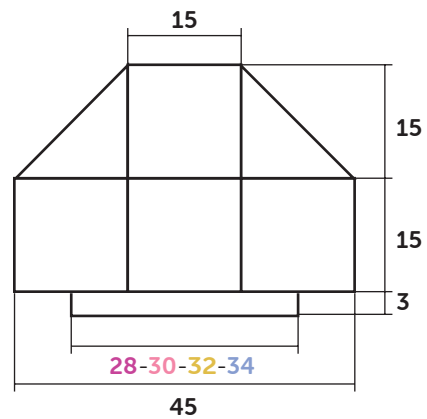

**MANCHE
MOUW
SLEEVE**

Croquis, mesures en cm / Tekening, maten in cm / Diagram, measurements in cm

CARRÉ, crochet n° 4.

Former un anneau **Amande**, puis crocheter dans le rond :

1er tour (endroit du travail), Amande : 2 m.l., 1d.b., 1 m.l. (= 1 arceau), * 2 b. fermées ens., 1 m.l. *, crocheter 11 fois de * à *. Fermer le tour par 1 m.c. dans la 2ème m.l. du début du tour.

2ème tour, Greige : dans le 1er arceau 1 m.c., 4 m.l. (= remplace la 1ère b. et le 1er arceau) et 1 b. ; puis dans chaque arceau suivant 1 b., 1 m.l. et 1 b. Fermer le tour par 1 m.c. dans la 3ème m.l. du début du tour.

3ème tour, Greige: dans le 1er arceau 1 m.c., 4 m.l. (= remplace la 1ère b. et le 1er arceau) et 2 b. ; puis dans chaque arceau suivant 2 b., 1 m.l. et 2 b. Fermer le tour par 1 m.c. dans la 3ème m.l. du début du tour.

4ème tour, Greige : dans le 1er arceau 1 m.c., 4 m.l. (= remplace la 1ère b.) et 2 b. ; 1 m.l. ; puis * dans l'arceau suivant 2 b., 1 m.l., 2 b. ; 1 m.l. *, répéter de * à *. Fermer le tour par 1 m.c. dans la 3ème m.l. du début du tour.

5ème tour, Greige : dans le 1er arceau 1 m.c., 4 m.l., 3 b. et 1 m.l. ; * sauter 1 arceau, dans l'arceau suivant 3 b., 1 m.l., 3 b. ; 1 m.l. *, répéter de * à *. Fermer le tour par 1 m.c. dans la 3ème m.l. du début du tour.

6ème tour, Capitaine : dans le 1er arceau 1 m.c., 3 m.l. (= remplace la 1ère b.) et 2 b. ; 1 m.l., dans l'arceau suivant 1 D.B., 1 m.l., dans l'arceau suivant 3 D.B., 3 m.l. et 3 D.B. ;

* 1 m.l., dans l'arceau suivant 1 D.B., 1 m.l., dans l'arceau suivant 3 b., 1 m.l., dans l'arceau suivant 1 b., 1 m.l., dans l'arceau suivant 3 b., 1 m.l., dans l'arceau suivant 1 D.B., 1 m.l., dans l'arceau suivant 3 D.B., 3 m.l. et 3 D.B. *, crocheter 3 fois de * à *, puis 1 m.l., dans l'arceau suivant 1 D.B., 1 m.l., dans l'arceau suivant 3 b., 1 m.l., dans l'arceau suivant 1 b., 1 m.l.

Fermer le tour par 1 m.c. dans la 3ème m.l. du début du tour et arrêter.

TRIANGLE, crochet n° 4.

Former un anneau **Amande**, puis crocheter dans le rond :

1er rg (endroit du travail), Amande : 2 m.l., 2 b. fermées ens., * 1 m.l., 2 b. fermées ens. *, crocheter 5 fois de * à *, puis 1 d.b. et arrêter.

Continuer en crochétant **toujours sur l'endroit du travail**.

2ème rg, Greige : 1 m.c. dans la 2ème m.l. du 1er rg, puis 4 m.l. (= remplace la 1ère b. et le 1er arceau) et 1 b. ; puis 1 b., 1 m.l. et 1 b. dans chaque arceau suivant et sur la d.b. et arrêter.

3ème rg, Greige: 1 m.c. dans la 3ème m.l. du 2ème rg, puis 4 m.l. (= remplace la 1ère b. et le 1er arceau), 2 b. dans le 1er arceau ; * dans l'arceau suivant 2 b., 1 m.l. et 2 b. *, crocheter 5 fois de * à *, 2 b. dans l'arceau suivant, 1 m.l., 1 b. sur la dernière b. du 2ème rg et arrêter.

4ème rg, Greige : 1 m.c. dans la 3ème m.l. du 3ème rg, puis 4 m.l. (= remplace la 1ère b. et le 1er arceau), 2 b. dans le 1er arceau, 1 m.l., * dans l'arceau suivant 2 b., 1 m.l. et 2 b. ; 1 m.l. *, crocheter 5 fois de * à *, 2 b. dans l'arceau suivant, 1 m.l., 1 b. sur la dernière b. du 3ème rg et arrêter.

5ème rg, Greige : 1 m.c. dans la 3ème m.l. du 4ème rg, puis 4 m.l. (= remplace la 1ère b. et le 1er arceau), 3 b. dans le 1er arceau, 1 m.l., * sauter 1 arceau, dans l'arceau suivant 3 b., 1 m.l. et 3 b. ; 1 m.l. *, crocheter 5 fois de * à *, sauter 1 arceau, 3 b. dans l'arceau suivant, 1 m.l., 1 b. sur la dernière b. du 4ème rg et arrêter.

6ème rg, Capitaine : 1 m.c. dans la 3ème m.l. du 4ème rg, puis 5 m.l. (= remplace la 1ère D.B. et 1 arceau), 3 D.B. dans le 1er arceau, 1 m.l., dans l'arceau suivant 1 D.B., 1 m.l., dans l'arceau suivant 3 b., 1 m.l., dans l'arceau suivant 1 b., 1 m.l., dans l'arceau suivant 3 b., 1 m.l., dans l'arceau suivant 1 D.B., 1 m.l., dans l'arceau suivant 3 D.B., 3 m.l. et 3 D.B., 1 m.l., dans l'arceau suivant 1 D.B., 1 m.l., dans l'arceau suivant 3 b., 1 m.l., dans l'arceau suivant 1 b., 1 m.l., dans l'arceau suivant 3 b., 1 m.l., dans l'arceau suivant 1 D.B., 1 m.l., dans l'arceau suivant 3 D.B., 1 m.l., 1 D.B. sur la dernière b. du 5ème rg et arrêter.

POINT DE MAILLES SERRÉES, crochet n° 4.

Les bases du crochet : consulter nos astuces et conseils sur bergeredefrance.fr/apprendre-tricot-crochet.

Les échantillons

Pour réussir votre modèle, il est important de crocheter les échantillons (consulter nos astuces et conseils sur bergeredefrance.fr/apprendre-tricot-crochet).

Un carré de 10 cm point tunisien simple = 21 m. et 18 rgs (= 18 allers + 18 retours).

1 carré = 15 cm de côté.

La réalisation du pull

DOS :

Monter une chaînette de **82-90-98-108** m.l. **Amande** crochet tunisien n° 4. Crocheter point tunisien simple.

Emmanchures :

À **28-29-30-30** cm (**50-52-54-54** rgs) de haut, de chaque côté diminuer à **chaque rg** :

XS et S : 1 x 3 m., 2 x 2 m.,

M : 1 x 3 m., 2 x 2 m.,

L : 1 x 3 m., 3 x 2 m.,

puis tous les 2 rgs **2-3-4-4** x 1 m.

Pour diminuer de chaque côté : sauter la 1ère m., puis * sur la m. suivante piquer le crochet de droite à gauche sous un seul brin vertical, faire 1 jeté, tirer une boucle et le passer à travers les 2 boucles du crochet *, répéter de * à * selon le nombre de m. à diminuer, puis continuer le rg et lorsqu'il reste le nombre de m. à diminuer, les laisser.

Puis, continuer sur les **64-70-76-82** m. restantes.

Épaules et encolure :

À **44-46-48-50** cm (**78-82-86-90** rgs) de hauteur totale, **pour les épaules** diminuer de chaque côté à **chaque rg** :

XS : 4 x 3 m. et laisser les 3 m. restantes,

S : 3 x 3 m., 1 x 4 m. et laisser les 4 m. restantes,

M : 1 x 3 m., 3 x 4 m. et laisser les 4 m. restantes,

L : 4 x 4 m. et laisser les 5 m. restantes,

en même temps, pour l'encolure laisser les **30-32-34-36** m. centrales, continuer chaque côté séparément en diminuant côté encolure au 2ème rg 1 x 2 m.

DEVANT :

Monter une chaînette de **82-90-98-108** m.l. **Amande** crochet tunisien n° 4. Crocheter point tunisien simple.

Encolure et emmanchures :

À **26-27-28-28** cm (**46-48-50-50** rgs) de hauteur totale, **pour l'encolure** le travail se sépare en son milieu, diminuer à 1 m. du bord côté encolure dès le 1er rg :

XS : à **chaque rg** 3 x 1 m., tous les 2 rgs 1 x 1 m., à **chaque rg** 2 x 1 m., puis tous les 2 rgs 11 x 1 m.,

S : à **chaque rg** 3 x 1 m., tous les 2 rgs 1 x 1 m., à **chaque rg** 2 x 1 m., puis tous les 2 rgs 12 x 1 m.,

M : à **chaque rg** 3 x 1 m., tous les 2 rgs 1 x 1 m., à **chaque rg** 2 x 1 m., puis tous les 2 rgs 13 x 1 m.,

L : à **chaque rg** 3 x 1 m., tous les 2 rgs 1 x 1 m., à **chaque rg** 2 x 1 m., puis tous les 2 rgs 14 x 1 m.,

mais entre-temps, à **28-29-30-30** cm (**50-52-54-54** rgs) de haut, **pour les emmanchures** diminuer comme dos.

Pour diminuer 1 m. à 1 m. du bord :

- à la fin du rg aller, côté encolure :

Crocheter le rg et lorsqu'il reste 3 m., piquer le crochet de sous le brin vertical de chacune des 2 m. suivantes, faire 1 jeté, tirer une boucle à travers ces 2 brins, puis terminer le rg.

- au début du rg aller, côté encolure :

Sauter la 1ère m., puis sur les 2 m. suivantes piquer le crochet sous le brin vertical de ces 2 m., faire 1 jeté, tirer une boucle et le passer à travers les 2 brins, puis continuer le rg.

Épaules :

Diminuer comme au dos.

MANCHES :

Pour chaque manche, crocheter **4** carrés et **2** triangles.

FINITIONS :

Pour chaque manche **sur l'envers** du travail, assembler **4** carrés et **2** triangles (voir croquis) par **1** rg de m.c. **Capitaine** en prenant 1 brin de chaque m.

Au bas de chaque manche, crocheter **61-65-69-73** m. point de mailles serrées **Amande** pendant **6** rgs et arrêter.

Assembler l'épaule droite.

Au bord de l'encolure, crocheter **1** rg point de mailles serrées **Amande** (= 1 m.s. le long de chaque rg et dans chaque m. de l'encolure dos) et arrêter.

Assembler l'épaule gauche.

Coudre la tête des manches au bord des emmanchures.

Faire les coutures des manches et des côtés du pull.



M 6 4 2 7

Trui in tunisch haakwerk en granny mouwen

Moeilijkheidsgraad

BBBBBB Intermediair

Maten

XS S M L

Aantal bollen in COTON MÉRINOS

7	8	9	9	Amande	10884
2	3	3	3	Greige	10347
2	2	3	3	Capitaine	10349

Benodigheden

Tunische haaknaald nr. 4.

Haaknaald nr. 4.

Toelichting

losse = L.

half stokje = hstk.

stokje = stk.

2 samen gesloten stokjes = 2 samengesl.stk.

dubbel stokje = dstk.

vaste = v.

halve vaste = hv.

Gebruikte steken

TUNISCHE STEEK, tunische haaknld. nr. 4.

Let op, elke rij bestaat uit 1 heen- en 1 teruggaande rij.

1e rij :

- Heen :

De haaknld. in de 2e L. vanaf de haaknld. steken, 1 omslag, een lus trekken en deze op de haaknld. laten staan :

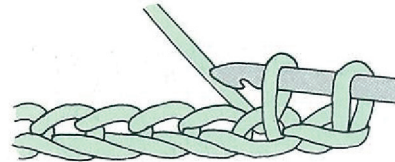

dan * de haaknld. in de volgende L. steken, 1 omslag, een lus trekken en op de haaknld. laten staan *, herhalen van * tot *. **Het werk niet keren.**

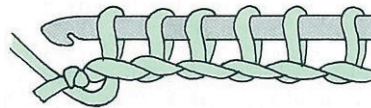

- Terug :

1 omslag en door een lus op de haaknld. halen,

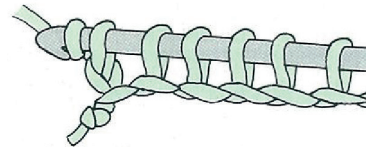

dan, * 1 omslag en door 2 lussen halen *,

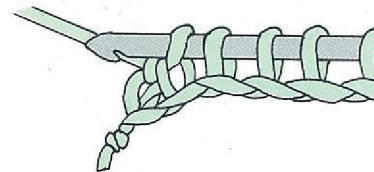

en herhalen van * tot * :

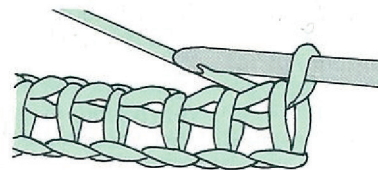

2e rij :

- Heen :

De 1e st. overslaan, dan op elke volgende st. de haaknld. van rechts naar links onder een enkele verticale draad steken, 1 omslag maken, een lus trekken en deze op de haaknld. laten staan.

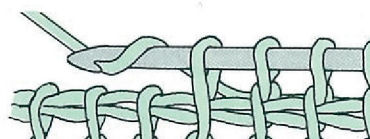

2e rij, terug :

Haken als de 1e rij terug.

Steeds de 2e rij herhalen.

VIERKANT, haaknld. nr. 4.

Met **Amande** een rondje vormen, dan in het rondje haken :

1e toer (goede kant van het werk), Amande : 2 L., 1 hstk., 1 L. (= 1 boog), * 2 samengesl.stk., 1 L. *, 11 keer haken van * tot *.

De toer sluiten met 1 hv. in de 2e L. van het begin van de toer.
2e toer, Greige : in de 1e boog 1 hv., 4 L. (= vervangt het 1e stk. en de 1e boog) en 1 stk. ; dan in elke volgende boog 1 stk., 1 L. en 1 stk. De toer sluiten met 1 hv. in de 3e L. van het begin van de toer.

3e toer, Greige : in de 1e boog 1 hv., 4 L. (= vervangt het 1e stk. en de 1e boog) en 2 stk. ; dan in elke volgende boog 2 stk., 1 L. en 2 stk. De toer sluiten met 1 hv. in de 3e L. van het begin van de toer.

4e toer, Greige : in de 1e boog 1 hv., 4 L. (= vervangt het 1e stk.) en 2 stk. ; 1 L. ; dan * in de volgende boog 2 stk., 1 L. en 2 stk. ; 1 L. *, herhalen van * tot *. De toer sluiten met 1 hv. in de 3e L. van het begin van de toer.

5e toer, Greige : in de 1e boog 1 hv., 4 L., 3 stk. en 1 L. ; * 1 boog overslaan, in de volgende boog 3 stk., 1 L. en 3 stk. ; 1 L. *, herhalen van * tot *. De toer sluiten met 1 hv. in de 3e L. van het begin van de toer.

6e toer, Capitaine : in de 1e boog 1 hv., 3 L. (= vervangt het 1e stk.) en 2 stk. ; 1 L., in de volgende boog 1 dstk., 1 L., in de volgende boog 3 dstk., 3 L. en 3 dstk. ;

* 1 L., in de volgende boog 1 dstk., 1 L.,
in de volgende boog 3 stk., 1 L., in de volgende boog 1 stk., 1 L.,
in de volgende boog 3 stk., 1 L., in de volgende boog 1 dstk., 1 L.,
in de volgende boog 3 dstk., 3 L. en 3 dstk. *,
3 keer haken van * tot *,
dan 1 L., in de volgende boog 1 dstk., 1 L.,
in de volgende boog 3 stk., 1 L., in de volgende boog 1 stk., 1 L.

De toer sluiten met 1 hv. in de 3e L. van het begin van de toer en afhechten.

DRIEHOEK, haaknld. nr. 4.

Met **Amande** een rondje vormen, dan in het rondje haken :

1e rij (goede kant van het werk), Amande : 2 L., 2 samengesl. stk., * 1 L., 2 samengesl.stk. *, 5 keer haken van * tot *, dan 1 hstk. en afhechten.

Verder haken en hierbij **steeds op de goede kant van het werk haken**.

2e rij, Greige : 1 hv. in de 2e L. van de 1e rij, dan 4 L. (= vervangt het 1e stk. en de 1e boog) en 1 stk. ; dan 1 stk., 1 L. en 1 stk. in elke volgende boog en op het hstk., dan afhechten. .

3e rij, Greige : 1 hv. in de 3e L. van de 2e rij, dan 4 L. (= vervangt het 1e stk. en de 1e boog), 2 stk. in de 1e boog ; * in de volgende boog 2 stk., 1 L. en 2 stk. *, 5 keer haken van * tot *, 2 stk. in de volgende boog, 1 L., 1 stk. op het laatste stk. van de 2e rij en afhechten.

4e rij, Greige : 1 hv. in de 3e L. van de 3e rij, dan 4 L. (= vervangt het 1e stk. en de 1e boog), 2 stk. in de 1e boog, 1 L., * in de volgende boog 2 stk., 1 L. en 2 stk. ; 1 L. *, 5 keer haken van * tot *, 2 stk. in de volgende boog, 1 L., 1 stk. op het laatste stk. van de 3e rij en afhechten.

5e rij, Greige : 1 hv. in de 3e L. van de 4e rij, dan 4 L. (= vervangt het 1e stk. en de 1e boog), 3 stk. in de 1e boog, 1 L., * 1 boog overslaan, in de volgende boog 3 stk., 1 L. en 3 stk. ; 1 L. *, 5 keer haken van * tot *, 1 boog overslaan, 3 stk. in de volgende boog, 1 L., 1 stk. op het laatste stk. van de 4e rij en afhechten.

6e rij, Capitaine : 1 hv. in de 3e L. van de 4e rij, dan 5 L. (= vervangt het 1e dstk. en de 1e boog), 3 dstk. in de 1e boog, 1 L., in de volgende boog 1 dstk., 1 L., in de volgende boog 3 stk., 1 L., in de volgende boog 1 stk., 1 L., in de volgende boog 3 stk., 1 L., in de volgende boog 1 dstk., 1 L.,

in de volgende boog 3 dstk., 3 L. en 3 dstk., 1 L., in de volgende boog 1 dstk., 1 L., in de volgende boog 3 stk., 1 L., in de volgende boog 1 stk., 1 L., in de volgende boog 3 stk., 1 L., in de volgende boog 1 dstk., 1 L., in de volgende boog 3 dstk., 1 L., 1 dstk. op het laatste stk. van de 5e rij en afhechten.

VASTENSTEEK, haaknld. nr. 4.

Basissteken van het haken : zie tips en raad op <https://nl.bergere-de-france.be/conseils>.

Proeflapjes

Voor het slagen van je model is het belangrijk om de proeflapjes te haken (zie tips en raad op <https://nl.bergere-de-france.be/conseils>).

Een vierkant van 10 cm in tunische steek = 21 st. en 18 rijen (= 18 heen + 18 terug).

1 vierkant = 15 cm per kant.

Uitvoering van de trui

RUGPAND :

Met de tunische haaknld. nr. 4 en **Amande** een ketting van **82-90-98-108** L. opzetten en tunische steek haken.

Armsgaten :

Op **28-29-30-30** cm (**50-52-54-54** rijen) hoogte aan beide kanten **in elke rij** minderen voor :

XS en S : 1 x 3 st., 2 x 2 st.,

M : 1 x 3 st., 2 x 2 st.,

L : 1 x 3 st., 3 x 2 st.,

dan elke 2e rij **2-3-4-4** x 1 st.

Voor het minderen aan beide kanten : de 1e st. overslaan, dan * op de volgende st. de haaknld. van rechts naar links onder één verticale draad steken, 1 omslag maken, een lus trekken en deze door de 2 lussen op de haaknld. halen *, herhalen van * tot * naargelang het aantal te minderen st., dan de rij verder haken en als het aantal te minderen st. over is aan het eind van de rij, dan deze laten staan.

Dan verder haken over de overige **64-70-76-82** st.

Schouders en hals :

Op **44-46-48-50** cm (**78-82-86-90** rijen) totale hoogte **voor de schouders** aan beide kanten **in elke rij** minderen voor:

XS : 4 x 3 st. en de laatste 3 st. laten staan,

S : 3 x 3 st., 1 x 4 st. en de laatste 4 st. laten staan,

M : 1 x 3 st., 3 x 4 st. en de laatste 4 st. laten staan,

L : 4 x 4 st. en de laatste 5 st. laten staan,

tegelijk, voor de hals de middelste **30-32-34-36** st. laten staan, elke kant apart verder haken en hierbij aan de halskant in de 2e rij 1 x 2 st. minderen.

VOORPAND :

Met de tunische haaknld. nr. 4 en **Amande** een ketting van **82-90-98-108** L. opzetten en tunische steek haken.

Hals en armsgaten :

Op **26-27-28-28** cm (**46-48-50-50** rijen) totale hoogte **voor de hals** het werk in het midden splitsten, op 1 st. uit de halskant vanaf de 1e rij minderen voor :

XS : **in elke rij** 3 x 1 st., elke 2e rij 1 x 1 st., **in elke rij** 2 x 1 st., dan elke 2e rij 11 x 1 st.,

S : **in elke rij** 3 x 1 st., elke 2e rij 1 x 1 st., **in elke rij** 2 x 1 st., dan elke 2e rij 12 x 1 st.,

M : **in elke rij** 3 x 1 st., elke 2e rij 1 x 1 st., **in elke rij** 2 x 1 st., dan elke 2e rij 13 x 1 st.,

L : **in elke rij** 3 x 1 st., elke 2e rij 1 x 1 st., **in elke rij** 2 x 1 st., dan elke 2e rij 14 x 1 st.,

maar ondertussen, op **28-29-30-30** cm (**50-52-54-54** rijen) hoogte **voor de armsgaten** minderen als voor het rugpand.

Voor het minderen van 1 st. op 1 st. uit de kant :

- aan het eind van de heengaande rij, aan de halskant :

De rij haken en als er nog 3 st. over zijn, dan de haaknld. onder de verticale draad van elk van de volgende 2 st. steken, 1 omslag, een lus trekken door deze 2 draden, dan de rij verder haken.

- aan het begin van de heengaande rij, aan de halskant :

De 1e st. overslaan, dan de haaknld. onder de verticale draad van de volgende 2 st. steken, 1 omslag, een lus trekken en door deze 2 draden halen, dan de rij verder haken.

Schouders :

Minderen als voor het rugpand.

MOUWEN :

Voor elke mouw **4** vierkanten en **2** driehoeken haken.

AFWERKING :

Voor elke mouw **op de achterkant** van het werk, **4** vierkanten en **2** driehoeken aan elkaar zetten (zie tekening) met **1** rij hv. **Capitaine** en hierbij 1 draad van elke st. opnemen.

Langs de onderkant van elke mouw **61-65-69-73** st. vastensteek met **Amande** haken, gedurende **6** rijen en afhechten.

De rechterschouder aan elkaar zetten.

Langs de hals **1** rij vastensteek met **Amande** haken (= 1 v. langs elke rij en in elke st. van de hals van het rugpand) en afhechten.

De linkerschouder aan elkaar zetten.

De mouwkoppen langs de armsgaten naaien.

De mouw- en zijnaden van de trui aan elkaar naaien.



M 6 4 2 7

Tunisian crochet top with granny sleeves

Level of difficulty

BBBBBB Intermediate

Sizes

XS S M L

Number of balls, using COTON MÉRINOS

7	8	9	9	Amande	10884 (A)
2	3	3	3	Greige	10347 (B)
2	2	3	3	Capitaine	10349 (C)

Needles and notions

4.0 mm tunisian crochet hook.
4.0 mm crochet hook.

Abbreviations

chain = ch
 half double crochet (uk: half treble) = hdc (uk: half tr)
 double crochet (uk: treble) = dc (uk: tr)
 2 dc closed together = 2 dc closed tog
 treble crochet (uk: double treble) = tr (uk: dbl tr)
 single crochet (uk: double crochet) = sc (uk: dc)
 slip stitch = sl st

Stitches used

TUNISIAN SIMPLE STITCH, using 4.0 mm tunisian hook.
Please note, each row is made of 1 forward pass and 1 reverse pass.

Row 1:

- **Forward pass:**

Insert hook in the 2nd ch from hook, yo, pull up a loop and leave it on the hook:

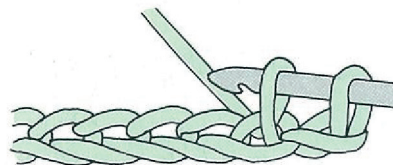

then, * Insert hook in next ch, yarnover, pull up a loop and leave it on the hook *, rep from * to *. **Do not turn work.**

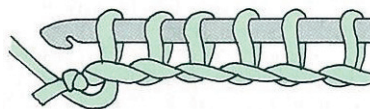

- **Reverse pass:**

yarnover and pull through 1 loop on hook,

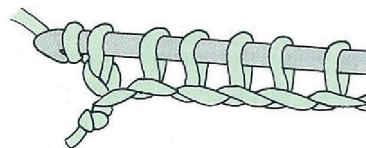

then, * yarnover and pull through 2 loops *,

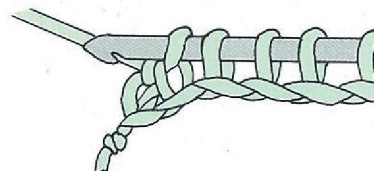

and rep from * to *:

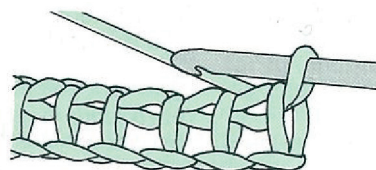

Row 2:

- **Forward pass:**

Skip the 1st st, then in every foll st insert the hook from right to left under only 1 vertical bar, yarnover, pull up a loop and leave it on the hook.

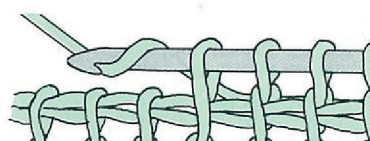

Row 2, reverse pass:

Crochet as for Row 1 reverse pass.

Keep repeating Row 2.

SQUARE, using 4.0 mm crochet hook.

Make a magic ring **yarn A**, then crochet in the ring:

Round 1 (RS), yarn A: 2 ch, 1 hdc, 1 ch (= 1 ch-space), * 2 dc closed tog, 1 ch *, crochet 11 times from * to *. Close round with 1 sl st in the 2nd ch of beg of round.

Round 2, yarn B: in the 1st ch-space 1 sl st, 4 ch (= counts as 1st dc and 1st ch-space) and 1 dc ; then in every foll ch-space 1 dc, 1 ch and 1 dc. Close round with 1 sl st in 3rd ch of beg of round.

Round 3, yarn B: in the 1st ch-space 1 sl st, 4 ch (= counts as 1st dc and 1st ch-space) and 2 dc ; then in every foll ch-space 2 dc, 1 ch and 2 dc. Close round with 1 sl st in 3rd ch of beg of round.

Round 4, yarn B: in the 1st ch-space 1 sl st, 4 ch (= counts as 1st dc) and 2 dc ; 1 ch ; then * in the next ch-space 2 dc, 1 ch, 2 dc ; 1 ch *, rep from * to *. Close round with 1 sl st in 3rd ch of beg of round.

Round 5, yarn B: in the 1st ch-space 1 sl st, 4 ch, 3 dc and 1 ch ; * skip 1 ch-space, in the next ch-space 3 dc, 1 ch, 3 dc ; 1 ch *, rep from * to *. Close round with 1 sl st in 3rd ch of beg of round.

Round 6, yarn C: in the 1st ch-space 1 sl st, 3 ch (= counts as 1st dc) and 2 dc ; 1 ch, in the next ch-space 1 tr, 1 ch, in the next ch-space 3 tr, 3 ch and 3 tr ;

* 1 ch, in the next ch-space 1 tr, 1 ch,

in the next ch-space 3 dc, 1 ch, in the next ch-space 1 dc, 1 ch,

in the next ch-space 3 dc, 1 ch, in the next ch-space 1 tr, 1 ch,

in the next ch-space 3 tr, 3 ch and 3 tr *,

crochet 3 times from * to *,

then 1 ch, in the next ch-space 1 tr, 1 ch,

in the next ch-space 3 dc, 1 ch, in the next ch-space 1 dc, 1 ch.

Close round with 1 sl st in 3rd ch of beg of round and fasten off.

TRIANGLE, using 4.0 mm crochet hook.

Make a magic ring **yarn A**, then crochet in the ring:

Row 1 (RS), yarn A: 2 ch, 2 dc closed tog, * 1 ch, 2 dc closed tog *, crochet 5 times from * to *, then 1 hdc and fasten off. Continue, crocheting **always on RS**.

Row 2, yarn B: 1 sl st in the 2nd ch of Row 1, then 4 ch (= counts as 1st dc and 1st ch-space) and 1 dc ; then 1 dc, 1 ch and 1 dc in every foll ch-space and in the hdc and fasten off.

Row 3, yarn B: 1 sl st dans la 3rd ch of Row 2, then 4 ch (= counts as 1st dc and 1st ch-space), 2 dc in the 1st ch-space ; * in the next ch-space 2 dc, 1 ch and 2 dc *, crochet 5 times from * to *, 2 dc in the next ch-space, 1 ch, 1 dc in the last dc of Row 2 and fasten off.

Row 4, yarn B: 1 sl st in the 3rd ch of Row 3, then 4 ch (= counts as 1st dc and 1st ch-space), 2 dc in the 1st ch-space, 1 ch, * in the next ch-space 2 dc, 1 ch and 2 dc ; 1 ch *, crochet 5 times from * to *, 2 dc in the next ch-space, 1 ch, 1 dc in the last dc of Row 3 and fasten off.

Row 5, yarn B: 1 sl st in the 3rd ch of Row 4, then 4 ch (= counts as 1st dc and 1st ch-space), 3 dc in the 1st ch-space, 1 ch, * skip 1 ch-space, in the next ch-space 3 dc, 1 ch and 3 dc ; 1 ch *, crochet 5 times from * to *, skip 1 ch-space, 3 dc in the next ch-space, 1 ch, 1 dc in the last dc of Row 4 and fasten off.

Row 6, yarn C: 1 sl st dans la 3rd ch of Row 4, then 5 ch (= counts as 1st tr and 1 ch-space), 3 tr in the 1st ch-space, 1 ch, in the next ch-space 1 tr, 1 ch,

in the next ch-space 3 dc, 1 ch, in the next ch-space 1 dc, 1 ch,

in the next ch-space 3 dc, 1 ch, in the next ch-space 1 tr, 1 ch,

in the next ch-space 3 tr, 3 ch and 3 tr,

1 ch, in the next ch-space 1 tr, 1 ch,

in the next ch-space 3 dc, 1 ch, in the next ch-space 1 dc, 1 ch,

in the next ch-space 3 dc, 1 ch, in the next ch-space 1 tr, 1 ch, in the next ch-space 3 tr, 1 ch, 1 tr in the last dc of Row 5 and fasten off.

SINGLE CROCHET STITCH, using 4.0 mm crochet hook.

Crochet basics: see our tips and tricks on bergeredefrance.com/advices.

Tension/Gauge

To achieve a good result, it is essential to crochet the tension squares (see our tips and tricks on bergeredefrance.com/advices).

21 sts and 18 rows (= 18 forward + 18 reverse) in Tunisian simple stitch = 10 cm (4 in) square.

1 square = 15 cm (6 in) wide.

To make the top

BACK:

Make a foundation chain of **82-90-98-108** ch sts using **yarn A** and 4 mm tunisian hook. Crochet in Tunisian simple stitch until work measures **28-29-30-30** cm (**11-11½-11¾-11¾** in) [**50-52-54-54** rows] high.

Armholes:

At each end dec as foll **on every row:**

XS and S: 1 x 3 sts, 2 x 2 sts,

M: 1 x 3 sts, 2 x 2 sts,

L: 1 x 3 sts, 3 x 2 sts,

then every 2nd row **2-3-4-4** x 1 st.

To dec at each end: skip the 1st st, then * in next st insert the hook from right to left under only 1 vertical bar, yo, pull up a loop and pull it through 2 loops on hook *, rep from * to * as needed for the number of sts to be dec, then cont row until only the number of sts to be dec remains, leave those sts unworked.

Then cont on the **64-70-76-82** rem sts until work measures **44-46-48-50** cm (**17¼-18-19-19¾** in) [**78-82-86-90** rows] total.

Shoulders and neck:

For the shoulders dec at each end **on every row:**

XS: 4 x 3 sts and leave the 3 rem sts unworked,

S: 3 x 3 sts, 1 x 4 sts and leave the 4 rem sts unworked,

M: 1 x 3 sts, 3 x 4 sts and leave the 4 rem unworked,

L: 4 x 4 sts and leave the 5 rem sts unworked,

at the same time, for neck leave the **30-32-34-36** center sts unworked, cont each side separately and dec on neck side on Row 2: 1 x 2 sts.

FRONT:

Make a foundation chain of **82-90-98-108** ch using **yarn A** and 4 mm tunisian hook. Crochet in Tunisian simple stitch until work measures **26-27-28-28** cm (**10¼-10¾-11-11** in) [**46-48-50-50** rows] total.

Neck and armholes:

For neck separate work in two, and dec on neck side, 1 st in from edge starting on 1st row:

XS: **on every row** 3 x 1 st, every 2nd row 1 x 1 st, **on every row** 2 x 1 sts, then every 2nd row 11 x 1 st,

S: **on every row** 3 x 1 st, every 2nd row 1 x 1 st, **on every row** 2 x 1 sts, then every 2nd row 12 x 1 st,

M: **on every row** 3 x 1 st, every 2nd row 1 x 1 st, **on every row** 2 x 1 sts, then every 2nd row 13 x 1 st,

L: **on every row** 3 x 1 st, every 2nd row 1 x 1 st, **on every row** 2 x 1 sts, then every 2nd row 14 x 1 st,

but meanwhile, when work measures **28-29-30-30** cm (**11-11½-11¾-11¾** in) [**50-52-54-54** rows] total, **for the armholes** dec as for back.

To dec 1 st, 1 st in from edge:

- at the end of a forward pass row, on neck side:

Crochet the row until 3 sts rem, insert the hook under the vertical bar of each of the 2 foll sts, yo, pull up a loop through those 2 loops, then work row to end.

- at the beg of a forward pass row, on neck side:

Skip the 1st st, then on the next 2 sts insert the hook under the vertical bar of those 2 sts, yo, pull up a loop and pull it through the 2 loops, then cont the row.

Shoulders:

Dec as for back.

SLEEVES:

For each sleeve, crochet **4** squares and **2** triangles.

FINISHING:

For each sleeve **on WS** of work, assemble **4** squares and **2** triangles (see diagram) with **1** row of sl st **yarn C** working through 1 loop of each st.

Along the bottom edge of each sleeve, crochet **61-65-69-73** sts in Single crochet stitch **yarn A** for **6** rows and fasten off.

Join the right shoulder seam.

Along the edge of neck, crochet **1** row in Single crochet stitch **yarn A** (= 1 sc along each row and in each st of back neck) and fasten off.

Join the left shoulder seam.

Sew the top of sleeves to edge of armholes.

Sew sleeve seams and sides of sweater.

Secure and weave in ends.

**CARRÉ
VIERKANT
SQUARE**

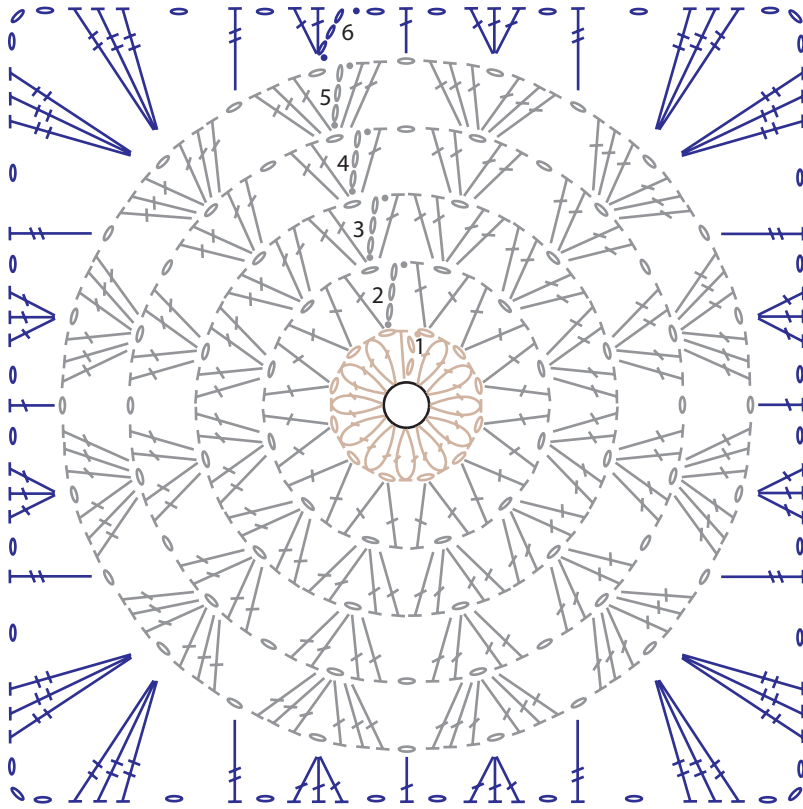

= anneau de départ
 = maille en l'air
 = demi-bride
 = 2 brides fermées ensemble
 = maille coulée
 = bride
 = double bride

**TRIANGLE
DRIEHOEK
TRIANGLE**

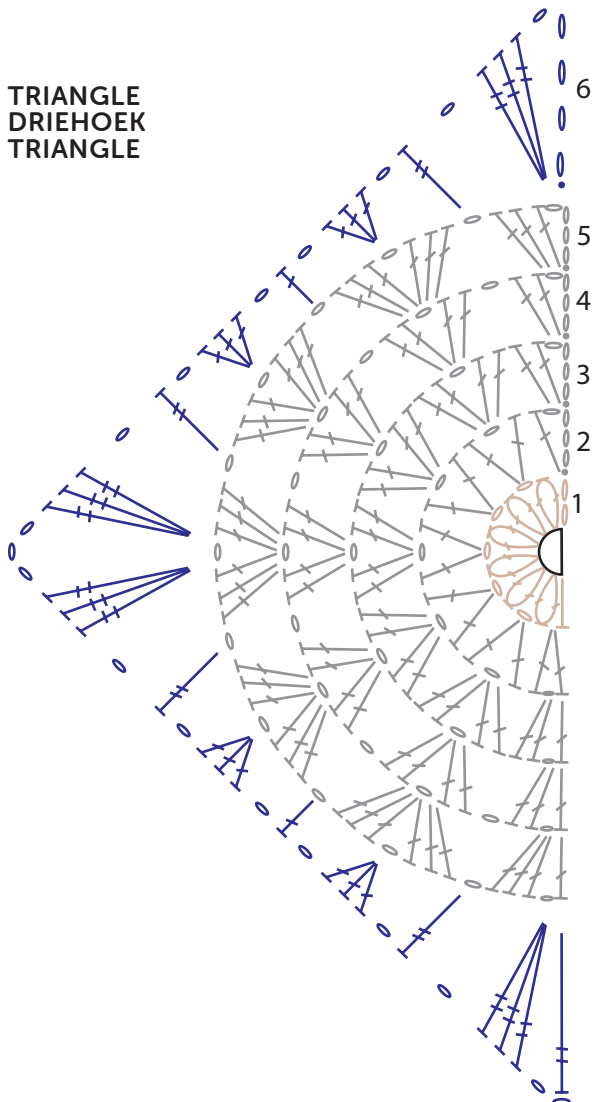

= beginrondje
 = losse
 = half stokje
 = 2 samengesloten stokjes
 = halve vaste
 = stokje
 = dubbel stokje

= magic ring
 = chain stitch
 = half double crochet
 = 2 dc closed tog
 = slip stitch
 = double crochet
 = treble crochet

= Amande
 = Greige
 = Capitaine

= yarn A
 = yarn B
 = yarn C