



M 6 4 4 2

## Short au crochet

Le niveau de difficulté

BBB Facile

Les tailles

3 6 12 18 24 mois

Le nombre de pelotes en, ECOTON

2 3 3 3 4 Indigo 28940

Le matériel

Le crochet n° 3,5.

Un peu de fil Écru

### La légende

maille en l'air = m.l.

maille coulée = m.c.

demi-bride = d.b.

bride = b.

**1 b. envers** : crocheter 1 b. en piquant le crochet autour de la m. du rg précédent **derrière** le travail.

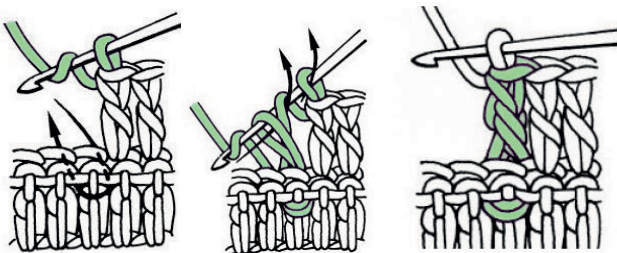

**1 b. endroit** : crocheter 1 b. en piquant le crochet autour de la m. du rg précédent **devant** le travail.

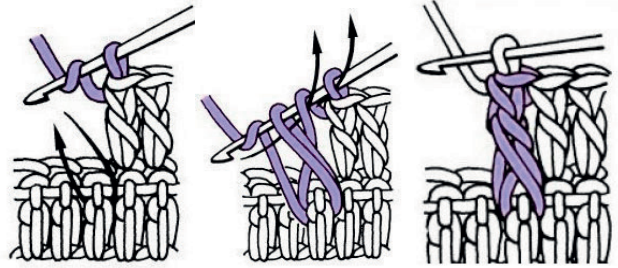

**2 demi-bridés fermés ensemble** = 2 d.b. fermés ens. : 1 jeté, piquer le crochet dans une maille, 1 jeté, tirer une boucle, 1 jeté, piquer le crochet dans la m. suivante, 1 jeté, tirer une boucle, 1 jeté, le passer au travers des 5 boucles du crochet.

### Les points employés

**CÔTES 1/1**, crochet n° 3,5.

**1er rg (endroit du travail)** : 1 b. dans la 5ème m.l. (= les 2 premières b.), puis 1 b. dans chaque m. suivante.

**2ème rg** : 2 m.l. (remplace la 1ère b.), sauter la 1ère m., \* **1 b. envers** autour de la m. suivante, **1 b. endroit** autour de la m. suivante \*, répéter de \* à \*.

**3ème rg** : 2 m.l. (remplace la 1ère b.), sauter la 1ère m., \* **1 b. endroit** autour de la m. suivante, **1 b. envers** autour de la m. suivante \*, répéter de \* à \*.

**4ème rg** : reprendre au 2ème rg.

**POINT DE DEMI-BRIDÉS**, crochet n° 3,5.

**1er rg (endroit du travail)** : 1 d.b. dans la 3ème m.l. (= les 2 premières d.b.), puis 1 d.b. dans chaque m.l. suivante.

**2ème rg et tous les rgs suivants** : 2 m.l. (remplace la première d.b.), 1 d.b. sur la 2ème d.b. et sur chaque d.b. suivante.

**Les bases du crochet** : consulter nos astuces et conseils sur [bergeredefrance.fr/apprendre-tricot-crochet](http://bergeredefrance.fr/apprendre-tricot-crochet).

### L'échantillon

Pour réussir votre modèle, il est important de crocheter l'échantillon (consulter nos astuces et conseils sur [bergeredefrance.fr/apprendre-tricot-crochet](http://bergeredefrance.fr/apprendre-tricot-crochet)).

Un carré de 10 cm point de demi-bridés = 18 d.b. et 14 rgs.

### La réalisation du short

**DEVANT :**

**1ère jambe :**

Monter une chaînette de **26-28-30-32-34** m.l. Crocheter **3 cm (3 rgs)** côtes 1/1. A la fin du 1er rg, on obtient **23-25-27-29-31** b.

Continuer point de demi-bridés.

À **4 cm (5 rgs)** de hauteur totale, crocheter 2 m.l. pour l'entrejambe et arrêter.

**2ème jambe :**

Monter une chaînette de **26-28-30-32-34** m.l. Crocheter **3 cm (3 rgs)** côtes 1/1. A la fin du 1er rg, on obtient **23-25-27-29-31** b.

Continuer point de demi-bridés.

À **3,5 cm (4 rgs)** de hauteur totale, crocheter 2 m.l., 1 m.c. dans la dernière m.l. de la 1ère jambe, 1 d.b. sur la 2ème d.b. de la 2ème jambe et sur chaque d.b. suivante.

**Haut du short :**

Continuer le point de demi-bridés en crochant au 1er rg 1 d.b. dans chacune des 2 m.l. de l'entrejambe (= **49-53-57-59-63** d.b.).

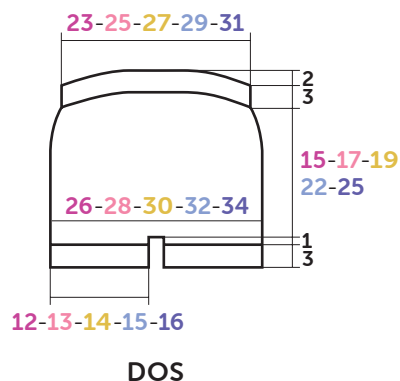
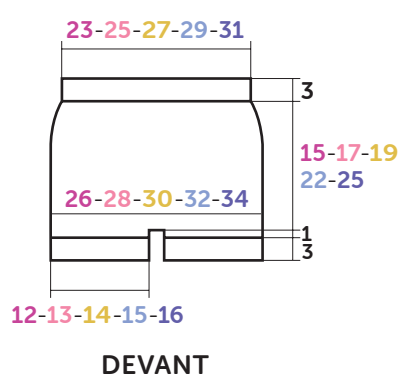

**Croquis**, mesures en cm

**Biais des côtés :**

À **15-17-19-22-25** cm (**20-23-26-30-34** rgs) de hauteur totale, diminuer de chaque côté à 1 d.b. du bord 3 x 1 d.b. tous les 2 rgs.

**Pour diminuer 1 d.b. à 1 d.b. du bord :** crocheter 2 m.l., sauter la 1ère d.b., 2 d.b. fermées ens., continuer le rg et lorsqu'il reste 3 d.b. à la fin du rg, crocheter 2 d.b. fermées ens., 1 d.b. sur la dernière d.b.

Après la dernière diminution, crocheter **1** rg sur les **43-47-51-53-57** d.b. restantes.

**Taille :**

Crocheter **3** rgs en côtes 1/1 et arrêter.

**DOS :**

Crocheter comme au devant jusqu'aux biais des côtés.

**Biais des côtés :**

Diminuer comme au devant, puis après la dernière diminution, crocheter **1** rg sur les **43-47-51-53-57** d.b. restantes.

Continuer en diminuant de chaque côté à chaque rg :

**3 mois et 6 mois :** 3 x 5 d.b. et arrêter.

**12 mois et 18 mois :** 3 x 6 d.b. et arrêter.

**24 mois :** 3 x 7 d.b. et arrêter.

**Pour diminuer plusieurs d.b. de chaque côté sur 1 rg :** Au début du rg, faire 1 m.c. sur chaque d.b. à diminuer, à la fin du rg laisser le nombre de d.b. à diminuer.

**Taille :**

Crocheter **3** rgs en côtes 1/1 sur toutes les m. et arrêter.

**FINITIONS :**

Faire la couture des jambes et des côtés du short.

**Lien :**

En utilisant 2 fils, monter une chaînette de **56-60-64-68-72** cm de long et arrêter.

Le long du 2ème rg en côtes 1/1, en commençant et terminant de part et d'autre des 5 m. centrales, glisser le lien sous 4 m., sur 4 m. et ainsi de suite... Nouer au porté.

Couper **14** brins en fil Ecreu de **8** cm. A chaque extrémité du lien, **pour former des glands**, glisser **6** brins jusqu'à leur milieu, puis, nouer en utilisant **1** brin.



M 6 4 4 2

## Gehaakt short

### Moeilijkheidsgraad

**BBB** Makkelijk

### Maten

3 6 12 18 24 maanden

### Aantal ballen in ECOTON

2 3 3 3 4 Indigo 28940

### Benodigheden

Haaknaald nr. 3,5.

Een beetje Écru garen

### Toelichting

losse = L.

halve vaste = hv.

half stokje = hstkt.

stokje = stkt.

**1 stk. averecht** : 1 stk. haken en de haaknld. rondom de st. van de vorige rij **achter** het werk steken.

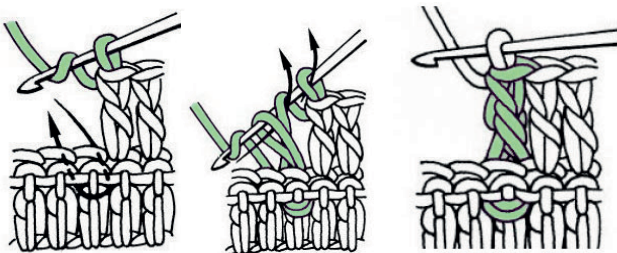

**1 stk. recht** : 1 stk. haken en de haaknld. rondom de st. van de vorige rij **voor** het werk steken.

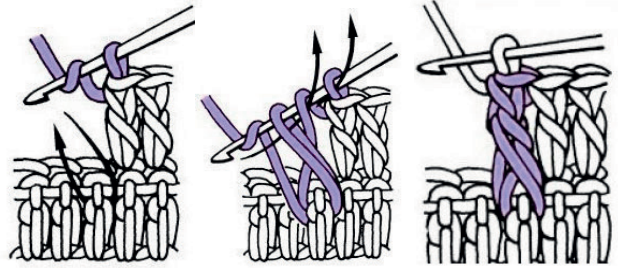

**2 samen gesloten halve stokjes** = 2 samengesl. hstkt. : 1 omslag, de haaknld. in een steek steken, 1 omslag, een lus trekken, 1 omslag, de haaknld. in de volgende st. steken, 1 omslag, een lus trekken, 1 omslag, deze door de 5 lussen op de haaknld. halen.

### Gebruikte steken

**BOORDSTEEK 1/1**, haaknld. nr. 3,5.

**1e rij (goede kant van het werk)** : 1 stk. in de 5e L. (= de eerste 2 stk.), dan 1 stk. in elke volgende st.

**2e rij** : 2 L. (vervangen het 1e stk.), de 1e st. overslaan, \* **1 stk. averecht** rondom de volgende st., **1 stk. recht** rondom de volgende st. \*, herhalen van \* tot \*.

**3e rij** : 2 L. (vervangen het 1e stk.), de 1e st. overslaan, \* **1 stk. recht** rondom de volgende st., **1 stk. averecht** rondom de volgende st. \*, herhalen van \* tot \*.

**4e rij** : herhalen vanaf de 2e rij.

**HALVE STOKJESSTEEK**, haaknld. nr. 3,5.

**1e rij (goede kant van het werk)** : 1 hstkt. in de 3e L. (= de eerste 2 hstkt.), dan 1 hstkt. in elke volgende L.

**2e rij en alle volgende rijen** : 2 L. (vervangen de eerste 2 hstkt.), 1 hstkt. op het 2e hstkt. en op elk volgend hstkt.

**Basissteken van het haken** : zie tips en raad op <https://nl.bergere-de-france.be/conseils>.

### Proeflapje

Voor het slagen van je model is het belangrijk om het proeflapje te haken (zie tips en raad op <https://nl.bergere-de-france.be/conseils>).

Een vierkant van 10 cm in halve stokjessteek = 18 hstkt. en 14 rijen.

### Uitvoering van het short

**VOORPAND** :

**1e pijp** :

Een ketting van **26-28-30-32-34** L. opzetten en **3** cm (**3** rijen) boordsteek 1/1 haken. Aan het eind van de 1e rij krijg je **23-25-27-29-31** stk.

Verder haken in halve stokjessteek.

Op **4** cm (**5** rijen) totale hoogte **2** L. haken voor het kruis en afhechten.

**2e pijp** :

Een ketting van **26-28-30-32-34** L. opzetten en **3** cm (**3** rijen) boordsteek 1/1 haken. Aan het eind van de 1e rij krijg je **23-25-27-29-31** stk.

Verder haken in halve stokjessteek.

Op **3,5** cm (**4** rijen) totale hoogte haken : **2** L., **1** hv. in de laatste L. van de 1e pijp, **1** hstkt. op het 2e hstkt. van de 2e pijp en op elk volgend half stokje.

**Bovenkant short** :

Verder haken in halve stokjessteek en hierbij in de 1e rij **1** hstkt. haken in elk van de **2** L. van het kruis (= **49-53-57-**

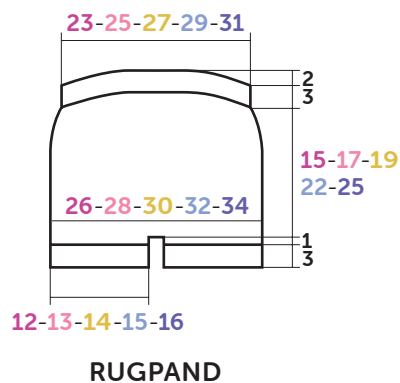
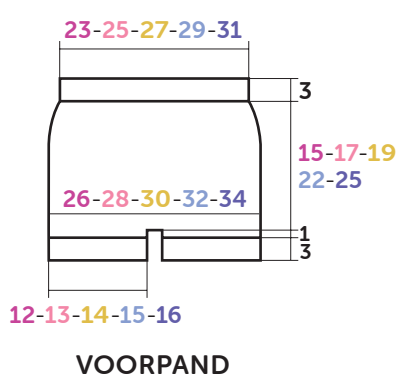

Tekening, maten in cm

59-63 hstk.).

**Schuine zijkanen :**

Op 15-17-19-22-25 cm (20-23-26-30-34 rijen) totale hoogte aan beide kanten op 1 hstk. uit de kant elke 2e rij 3 x 1 hstk. minderen.

**Voor het minderen van 1 hstk. op 1 hstk. uit de kant :** 2 L. haken, het 1e hstk. overslaan, 2 samengesl. hstk., de rij verder haken en als er nog 3 hstk. aan het eind van de rij over zijn, dan 2 samengesl. hstk. haken, 1 hstk. op het laatste hstk.

Na de laatste mindering 1 rij haken over de overige 43-47-51-53-57 hstk.

**Taille :**

3 rijen boordsteek 1/1 haken en afhechten.

**RUGPAND :**

Haken als voor het voorpand tot de schuine zijkanen.

**Schuine zijkanen :**

Minderen als voor het voorpand, dan na de laatste mindering 1 rij haken over de overige 43-47-51-53-57 hstk.

Verder haken en hierbij aan beide kanten **in elke rij** minderen voor :

3 mnd. en 6 mnd. : 3 x 5 hstk. en afhechten.

12 mnd. en 18 mnd. : 3 x 6 hstk. en afhechten.

24 mnd. : 3 x 7 hstk. en afhechten.

**Voor het minderen van meerdere hstk. aan elke kant in 1 rij :** In het begin van de rij 1 hv. haken op elk te minderen hstk., aan het eind van de rij het aantal te minderen hstk. laten staan.

**Taille :**

3 rijen boordsteek 1/1 over alle st. haken en afhechten.

**AFWERKING :**

De pijp- en de zijnaden van het short aan elkaar naaien.

**Koordje :**

Met 2 draden een ketting van 56-60-64-68-72 cm lengte opzetten en afhechten.

Het koordje langs de 2e rij boordsteek 1/1 rijgen, onder 4 st. door, over 4 st. heen, en zo verder..., hierbij beginnen en eindigen aan elke kant van de middelste 5 st. Bij het dragen het koordje strikken.

14 draden Ecrú van 8 cm knippen. **Om de kwastjes te vormen :** door elk uiteinde van het koordje 6 draden rijgen tot het midden, dan met 1 draadje vastknopen.



M 6 4 4 2

## Crochet shorts

### Level of difficulty

BBB Easy

### Sizes

3 6 12 18 24 mths

### The number of balls in, ECOTON

2 3 3 3 4 Indigo 28940

### Materials

3.5 mm crochet hook.

A small amount of Ecru yarn

### Abbreviations

chain stitch = ch st

slip stitch = sl st

half double crochet (uk : half treble crochet) = hdc (uk : htr)

double crochet (uk : treble crochet) = dc (uk : tr)

**1 dc behind** : work 1 dc placing the hook around the stitch in the previous row & pull loop through **behind** work.

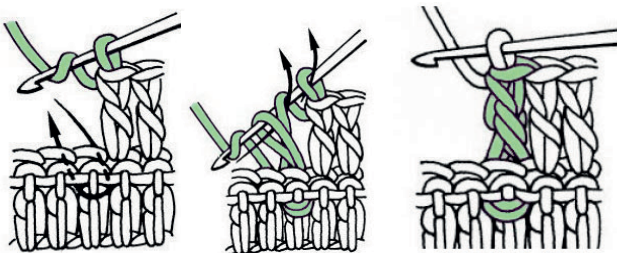

**1 dc front** : work 1 dc placing the hook around the st in the previous row & pull loop through **in front** of work.

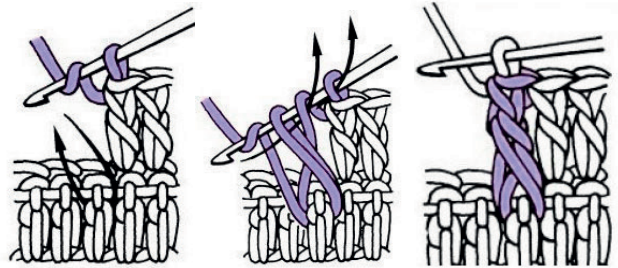

**2 half double crochet together (uk : 2 half double crochet together) = 2 hdc tog.** : 1 yoh, place the hook in one stitch, 1 yoh, pull through one loop, 1 yoh, place hook in the next st, 1 yoh, pull through 1 loop, 1 yoh, pull through the 5 loops on the hook.

### Stitches used

**1/1 RIB**, using 3.5 mm hook.

**Row 1 (RS)** : 1 dc in 5th ch from hook (= the first 2 hdc), then 1 dc in every foll st.

**Row 2** : 2 ch (replaces the 1st dc), skip the 1st st, \* **1 dc behind** around the next st, **1 dc in front** around the next st \*, rep from \* to \*.

**Row 3** : 2 ch (replaces the 1st dc), skip the 1st st, \* **1 dc in front** around the next st, **1 dc behind** around the next st \*, rep from \* to \*.

Rep Rows 2 & 3.

**HDC STITCH**, using 3.5 mm hook.

**Row 1 (RS)** : 1 hdc into 3rd ch from hook (= the first 2 hdc), then 1 hdc into every foll ch st.

**Row 2** : 2 ch (replaces the first hdc), 1 hdc into the 2nd hdc & into every foll hdc.

**Crochet basics** : see our hints & tips at [bergeredefrance.com/advice](http://bergeredefrance.com/advice).

### Tension/gauge

To achieve a good result it is essential to make a tension square (see our hints & tips at [bergeredefrance.com/advice](http://bergeredefrance.com/advice)). A 10 cm (4 in) square measured over hdc st = 18 hdc & 14 rows.

### To make the shorts

**FRONT :**

**1st leg :**

Ch **26-28-30-32-34** sts. Work **3 cm [1¼ in] (3 rows)** 1/1 rib. At the end of the row **23-25-27-29-31** dc obtained.

Cont in hdc stitch.

When work measures **4 cm [1½ in] (5 rows)** total, work 2 ch for the crotch & fasten off.

**2nd leg :**

Ch **26-28-30-32-34** sts. Work **3 cm [1¼ in] (3 rows)** 1/1 rib. At the end of the row **23-25-27-29-31** dc obtained.

Cont in hdc stitch.

When work measures **3.5 cm [1¼ in] (4 rows)** total, work 2 ch, 1 sl st in the last ch in the 1st leg, 1 hdc in the 2nd hdc in the 2nd leg & in every foll hdc.

**Top of the shorts :**

Cont in hdc stitch, on the 1st row working 1 hdc into each of the 2 ch at the crotch (= **49-53-57-59-63** hdc).

**Side shaping :**

When work measures **15-17-19-22-25 cm [6-6¾-7½-8¾-10 in] (20-23-26-30-34 rows)** total, dec on next & every alt

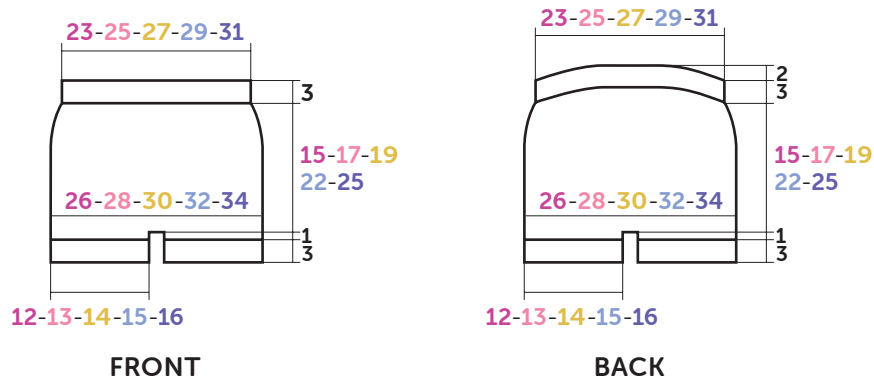

**Diagram**, measured in cm

row 3 times as foll :

**Dec row** : work 2 ch, skip the 1st hdc, 2 hdc tog, cont along the row until 3 hdc rem at the end of the row, work 2 hdc tog, 1 hdc into the last hdc.

After the final dec, work **1** row on the rem **43-47-51-53-57** hdc.

**Waist :**

Work **3** rows in 1/1 rib & fasten off.

**BACK :**

Work the same as front up to the side shaping.

**Side shaping :**

Dec in the same way as for front, then after the final dec work **1** row on the rem **43-47-51-53-57** hdc.

Cont to dec at each edge **on every row** :

**3 mths & 6 mths** : 5 hdc 3 times & fasten off.

**12 mths & 18 mths** : 6 hdc 3 times & fasten off .

**24 mths** : 7 hdc 3 times & fasten off.

**To dec more than one hdc at each end of the row** : At the start of the row, work 1 sl st into each hdc to dec, at the end of the row leave the number of hdc unworked to dec.

**Waist :**

Work **3** rows in 1/1 rib across all the sts & fasten off.

**FINISHING :**

Sew the leg & side seams.

**Tie :**

Using 2 strands make a chain **56-60-64-68-72** cm long & fasten off.

Along the 2nd row of the 1/1 rib, starting & ending either side of the central 5 sts, slip the tie \* under 4 sts, over 4 sts, rep from \* to end. Tie in a bow to wear.

Cut **14** strands of Ecrú yarn to **8** cm (**3¼** in) lengths. At each end of the tie, **to make the tassels**, slip **6** strands into the middle of the end ch st, then tie using **1** strand of yarn. Secure & weave in all ends.