



M 6 4 4 9

Pull rayé manches courtes

Le niveau de difficulté

BBB BBBB Facile

Les tailles

12 18 24 36 48 mois

Le nombre de pelotes en, COTON SATINÉ

2 2 2 2 2 Beige 35214

2 2 2 2 2 Écru 35231

Le matériel

Les aiguilles n° 3,5 et n° 4.

1 bouton hêtre Ø 14 mm réf. 32632, les 6.

Les points employés

JERSEY ENDROIT, aig. n° 3,5 et n° 4.

Rayures : tricoter 2 rgs Écru, 1 rg Beige. Répéter ces 3 rgs (**attention**, afin d'éviter de couper les fils à chaque changement de coloris, tricoter avec 2 pelotes Écru et 1 Beige).

CÔTES 1/1, aig. n° 3,5.

L'échantillon

Pour réussir votre modèle, il est important de tricoter l'échantillon (consulter nos astuces et conseils sur bergeredefrance.fr/apprendre-tricot-crochet).

Un carré de 10 cm jersey endroit aig. n° 4 = 21 m. et 26 rgs.

La réalisation du pull

DOS :

Monter 56-60-62-64-68 m. Beige aig. n° 3,5. Tricoter jersey endroit.

À 2 cm (6 rgs) de haut, continuer jersey endroit rayé aig. n° 4

en commençant :

12 mois : par 1 rg Beige, puis l'explication.

18 mois - 36 mois et 48 mois : par 2 rgs Beige, puis l'explication.

24 mois : comme l'explication.

Emmanchures :

À 18-20-21-22-24 cm (48-52-56-58-64 rgs) de hauteur totale, rabattre de chaque côté tous les 2 rgs :

12 mois : 1 x 2 m., 3 x 1 m.

18 mois - 24 mois et 36 mois : 2 x 2 m., 2 x 1 m.

48 mois : 2 x 2 m., 3 x 1 m.

Puis, continuer sur les 46-48-50-52-54 m. restantes.

Épaules et encolure :

À 29-31-33-35-37 cm (78-82-88-92-98 rgs) de hauteur totale, **pour les épaules** rabattre de chaque côté tous les 2 rgs :

12 mois et 18 mois : 1 x 6 m., 1 x 7 m.,

24 mois et 36 mois : 2 x 7 m.,

48 mois : 1 x 7 m., 1 x 8 m.,

en même-temps que la 1ère diminution d'épaules, **pour l'encolure** rabattre les 20-22-22-24-24 m. centrales, puis continuer chaque côté séparément.

DEVANT :

Tricoter comme au dos jusqu'aux emmanchures.

Emmanchures et ouverture :

À 18-20-21-22-24 cm (48-52-56-58-64 rgs) de hauteur totale, **pour les emmanchures**, rabattre comme au dos, **mais entre-temps, pour l'ouverture** à 20-22-23-24-26 cm (54-58-62-64-70 rgs) de hauteur totale, rabattre les 4 m. centrales et continuer chaque côté séparément.

Après la dernière diminution d'emmanchure, il reste 21-22-23-24-25 m. de chaque côté.

Encolure :

À 25-27-29-31-33 cm (68-72-78-82-88 rgs) de hauteur totale, rabattre tous les 2 rgs côté ouverture 1 x 3-4-4-5-5 m., 2 x 2 m., 1 x 1 m.

Épaules :

Rabattre comme au dos.

MANCHES :

Monter 44-46-48-50-52 m. Beige aig. n° 3,5. Tricoter jersey endroit.

À 2 cm (6 rgs) de haut, continuer jersey endroit rayé aig. n° 4.

Tête de manche :

À 5 cm (14 rgs) de hauteur totale, de chaque côté rabattre tous les 2 rgs :

12 mois : 1 x 3 m., 1 x 2 m., 4 x 1 m., 2 x 2 m., 1 x 3 m. et les 12 m. restantes.

18 mois : 1 x 3 m., 2 x 2 m., 3 x 1 m., 2 x 2 m., 1 x 3 m. et les 12 m. restantes.

24 mois : 1 x 3 m., 1 x 2 m., 6 x 1 m., 2 x 2 m., 1 x 3 m. et les 12 m. restantes.

36 mois : 1 x 3 m., 2 x 2 m., 5 x 1 m., 2 x 2 m., 1 x 3 m. et les 12 m. restantes.

48 mois : 1 x 3 m., 2 x 2 m., 4 x 1 m., 3 x 2 m., 1 x 3 m. et les 12 m. restantes.

BORDURE D'OUVERTURE et D'ENCOLURE :

Monter 93-97-101-109-113 m. Beige aig. n° 3,5. Tricoter 2 cm (6 rgs) côtes 1/1 et laisser les m. en attente.

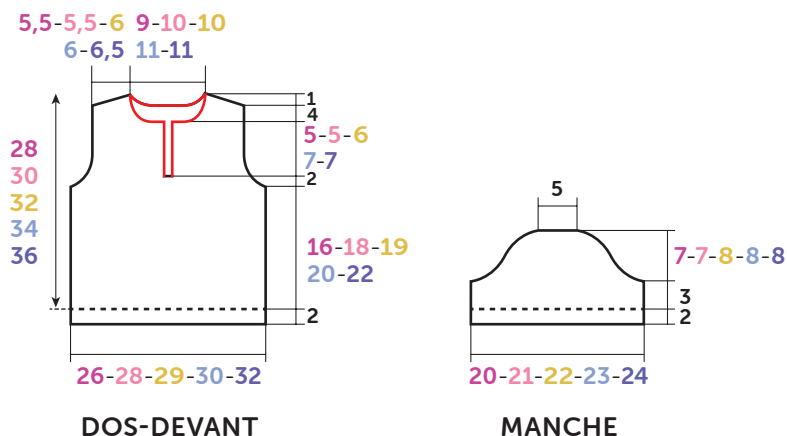

Croquis, mesures en cm

FINITIONS :

Assembler les épaules.

Poser à points arrière la bordure le long de chaque côté de l'ouverture et au bord de l'encolure (= trait rouge sur le croquis) en prenant plusieurs fois 2 m. ensemble au début de l'encolure afin de former un arrondi.

Puis, superposer la bordure droite sur la gauche et coudre les petits côtés le long des m. rabattues de l'ouverture.

Coudre la tête des manches au bord des emmanchures.

En inversant les 6 premiers rgs des coutures, faire la couture des manches et des côtés du pull.

Laisser rouler le bas du corps et des manches, puis maintenir ces roulottés par un point de couture.

Sur la bordure d'ouverture droite, à 1 cm du bord, former 1 boutonnière sans couper les fils (consulter nos astuces et conseils sur bergeredefrance.fr/apprendre-tricot-crochet), à 1 cm avant le début de l'encolure.

Coudre le bouton.



M 6 4 4 9

Gestreepte trui met korte mouwen

Moelijkheidsgraad

BBB Makkelijk

Maten

12 18 24 36 48 maanden

Aantal bollen in COTON SATINÉ

2 2 2 2 2 Beige 35214

2 2 2 2 2 Écru 35231

Benodigheden

Breinaalden nr. 3,5 en nr. 4.

1 beukenhouten knoop Ø 14 mm art. 32632, per 6.

Gebruikte steken

RECHTE TRICOTSTEEK, breinld. nr. 3,5 en nr. 4.

Strepen : 2 nld. Écru, 1 nld. Beige breien. Deze 3 nld. herhalen (**let op**, met 2 bollen Écru en 1 bol Beige werken, om de draden niet af te moeten knippen na elke kleurwisseling).

BOORDSTEEK 1/1, nld. nr. 3,5.

Proeflapje

Voor het slagen van je model is het belangrijk om het proeflapje te breien (zie tips en raad op <https://nl.bergere-de-france.be/conseils>).

Een vierkant van 10 cm in rechte tricotsteek met nld. nr. 4 = 21 st. en 26 nld.

Uitvoering van de trui

RUGPAND :

Met nld. nr. 3,5 en Beige **56-60-62-64-68** st. opzetten en rechte tricotsteek breien.

Op **2 cm (6 nld.)** hoogte verder breien met nld. nr. 4 in gestreepte rechte tricotsteek en hierbij beginnen voor :

12 mnd. : met 1 nld. Beige, dan volgens de beschrijving.

18 mnd. - 36 mnd. en 48 mnd. : met 2 nld. Beige, dan volgens de beschrijving.

24 mnd. : volgens de beschrijving.

Armsgaten :

Op **18-20-21-22-24 cm (48-52-56-58-64 nld.)** totale hoogte aan beide kanten elke 2e nld. afkanten voor :

12 mnd. : 1 x 2 st, 3 x 1 st.

18 mnd. - 24 mnd. en 36 mnd. : 2 x 2 st., 2 x 1 st.

48 mnd. : 2 x 2 st., 3 x 1 st.

Dan verder breien over de overige **46-48-50-52-54** st.

Schouders en hals :

Op **29-31-33-35-37 cm (78-82-88-92-98 nld.)** totale hoogte **voor de schouders** aan beide kanten elke 2e nld. afkanten voor :

12 mnd. en 18 mnd. : 1 x 6 st., 1 x 7 st.,

24 mnd. en 36 mnd. : 2 x 7 st.,

48 mnd. : 1 x 7 st., 1 x 8 st.,

tegelijk met de 1e schoudermindering, **voor de hals** de middelste **20-22-22-24-24** st. afkanten, dan elke kant apart verder breien.

VOORPAND :

Breien als het rugpand tot aan de armsgaten.

Armsgaten en split :

Op **18-20-21-22-24 cm (48-52-56-58-64 nld.)** totale hoogte **voor de armsgaten** afkanten als voor het rugpand, **maar ondertussen, voor het split** op **20-22-23-24-26 cm (54-58-62-64-70 nld.)** totale hoogte de middelste **4** st. afkanten en elke kant apart verder breien.

Na de laatste armsgatmindering zijn er aan elke kant **21-22-23-24-25** st. over.

Hals :

Op **25-27-29-31-33 cm (68-72-78-82-88 nld.)** totale hoogte aan de splitkant elke 2e nld. 1 x **3-4-4-5-5** st., 2 x 2 st., 1 x 1 st. afkanten.

Schouders :

Afkanten als voor het rugpand.

MOUWEN :

Met nld. nr. 3,5 en Beige **44-46-48-50-52** st. opzetten en rechte tricotsteek breien.

Op **2 cm (6 nld.)** hoogte verder breien met nld. nr. 4 in gestreepte rechte tricotsteek.

Mouwkop :

Op **5 cm (14 nld.)** totale hoogte aan beide kanten elke 2e nld. afkanten voor :

12 mnd. : 1 x 3 st., 1 x 2 st., 4 x 1 st., 2 x 2 st., 1 x 3 st. en de overige 12 st.

18 mnd. : 1 x 3 st., 2 x 2 st., 3 x 1 st., 2 x 2 st., 1 x 3 st. en de overige 12 st.

24 mnd. : 1 x 3 st., 1 x 2 st., 6 x 1 st., 2 x 2 st., 1 x 3 st. en de overige 12 st.

36 mnd. : 1 x 3 st., 2 x 2 st., 5 x 1 st., 2 x 2 st., 1 x 3 st. en de overige 12 st.

48 mnd. : 1 x 3 st., 2 x 2 st., 4 x 1 st., 3 x 2 st., 1 x 3 st. en de overige 12 st.

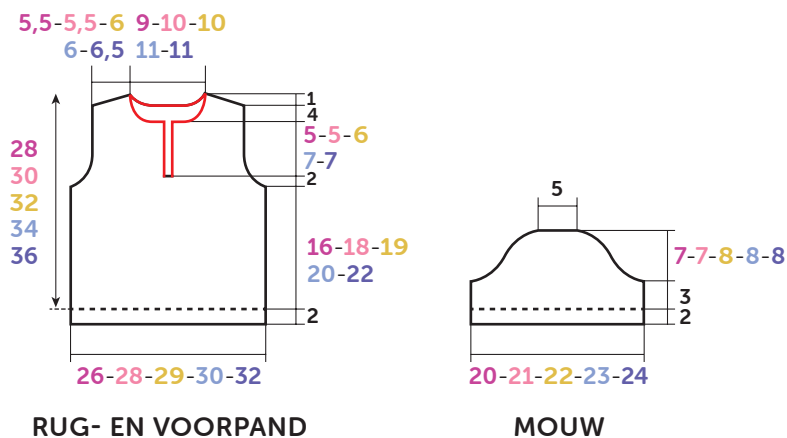

Tekening, maten in cm

SPLIT- EN HALSBIES :

Met nld. nr. 3,5 en Beige 93-97-101-109-113 st. opzetten, 2 cm (6 nld.) boordsteek 1/1 breien en dan de st. laten wachten.

AFWERKING :

De schouders aan elkaar naaien.

De bies met de stiksteek langs elke kant van het split en langs de hals naaien (= rode lijn op de tekening) en hierbij meerdere keren aan het begin van de hals 2 st. samen opnemen om zo een ronding te vormen.

Dan de rechterbies op de linkerbies plaatsen en de korte kanten aan de afgekante st. van het split naaien.

De mouwkoppen langs de armsgaten naaien.

De mouw- en zijnaden aan elkaar naaien en hierbij de eerste 6 nld. aan de andere kant maken.

De onderkant van de trui en de mouwen om laten rollen, het rolboordje met enkele steekjes vastnaaien.

In de rechtersplitbies, op 1 cm uit de kant, 1 knoopsgat maken zonder de draden door te knippen (zie tips en raad op <https://nl.bergere-de-france.be/conseils>), op 1 cm voor het begin van de hals.

De knoop aannaaien.



M 6 4 4 9

Striped top

Level of difficulty

BBB Easy

Sizes

12 18 24 36 48 months

Number of balls, using COTON SATINÉ

2 2 2 2 2 Beige 35214 (A)

2 2 2 2 2 Écru 35231 (B)

Needles and notions

3.5 mm and 4.0 mm needles.

1 birch tree button Ø 14 mm ref. 32632, pk of 6.

Stitches used

STOCKING STITCH, using 3.5 mm and 4.0 needles.

Stripes: work 2 rows with B, 1 row with A. Repeat those 3 rows (**attention**, to avoid cutting the yarn whenever changing colors, work avec 2 balls of yarn B and 1 ball of yarn A).

1/1 RIB, using 3.5 mm needles.

Tension/Gauge

To achieve a good result, it is essential to make a tension square (see our tips and tricks on bergeredefrance.com/ advices).

21 sts and 26 rows in Stocking stitch = 10 cm (4 in) square.

To make the top

BACK:

Cast on 56-60-62-64-68 sts using 3.5 mm needles and A. Work in Stocking stitch until work measures 2 cm (¾ in) [6 rows] total.

Continue in striped Stocking stitch using 4 mm needles starting:

12 months: with 1 row using yarn A, then instruction.

18 months - 36 months and 48 months: with 2 rows using yarn A, then instruction.

24 months: as instructed.

Work as set until work measures 18-20-21-22-24 cm (7-7¾-8¼-8¾-9½ in) [48-52-56-58-64 rows] total.

Armholes:

Cast off at the beginning of every row:

12 months: 2 x 2 m, 6 x 1 st.

18 months - 24 months and 36 months: 4 x 2 sts, 4 x 1 st.

48 months: 4 x 2 sts, 6 x 1 st.

Then continue on the 46-48-50-52-54 remaining sts until work measures 29-31-33-35-37 cm (11½-12¼-13-13¾-14½ in) [78-82-88-92-98 rows] total.

Shoulders and neck:

For the shoulders cast off at the beginning of every row:

12 months and 18 months: 2 x 6 sts, 2 x 7 sts,

24 months and 36 months: 4 x 7 sts,

48 months: 2 x 7 sts, 2 x 8 sts,

at the same time when working the 1st shoulder decrease, **for neck** cast off the 20-22-22-24-24 center sts, then continue each side separately.

FRONT:

Work as for back up to the armholes.

Armholes and neck opening:

When work measures 18-20-21-22-24 cm (7-7¾-8¼-8¾-9½ in) [48-52-56-58-64 rows] total, **for the armholes**, cast off as for back, **but meanwhile, for the opening** when work measures 20-22-23-24-26 cm (7¾-8¾-9-9½-10¼ in) [54-58-62-64-70 rows] total, cast off the 4 center sts and continue each side separately. After the last armhole decrease, you have 21-22-23-24-25 sts at each end. Continue as set until work measures 25-27-29-31-33 cm (9¾-10¾-11½-12¼-13 in) [68-72-78-82-88 rows] total.

Neck:

Cast off every 2nd row on opening side 1 x 3-4-4-5-5 sts, 2 x 2 sts, 1 x 1 st.

Shoulders:

Cast off as for back.

SLEEVES:

Cast on 44-46-48-50-52 sts using 3.5 mm needles and A. Work in Stocking stitch until work measures 2 cm (¾ in) [6 rows] total. Continue in striped Stocking stitch using 4 mm needles until work measures 5 cm (2 in) [14 rows] total.

Top of sleeve:

Cast off at the beginning of every row:

12 months: 2 x 3 sts, 2 x 2 sts, 8 x 1 st, 4 x 2 sts, 2 x 3 sts and the 12 remaining sts.

18 months: 2 x 3 sts, 4 x 2 sts, 6 x 1 st, 4 x 2 sts, 2 x 3 sts and the 12 remaining sts.

24 months: 2 x 3 sts, 2 x 2 sts, 12 x 1 st, 4 x 2 sts, 2 x 3 sts and the 12 remaining sts.

36 months: 2 x 3 sts, 4 x 2 sts, 10 x 1 st, 4 x 2 sts, 2 x 3 sts and the 12 remaining sts.

48 months: 2 x 3 sts, 4 x 2 sts, 8 x 1 st, 6 x 2 sts, 2 x 3 sts and the 12 remaining sts.

BORDER OF OPENING and NECK:

Cast on 93-97-101-109-113 sts using 3.5 mm needles and A. Work 2 cm (¾ in) [6 rows] in 1/1 Rib and leave sts on hold.

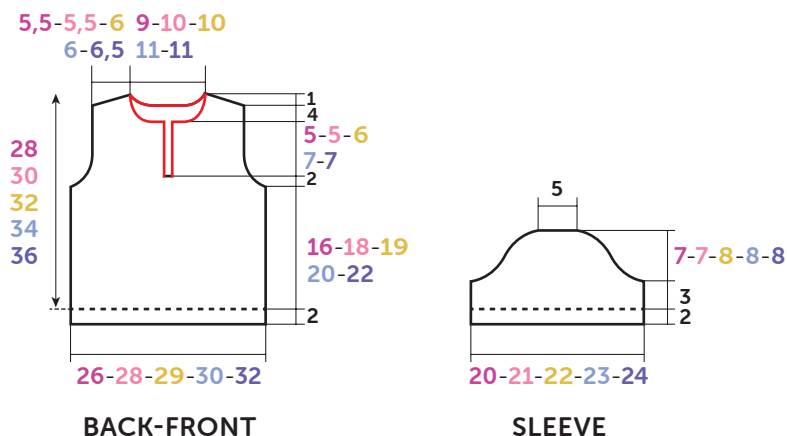

Diagram, measurements in cm

FINISHING:

Join the shoulder seams.

Graft (see Grafting instructions on bergeredefrance.com/advices) the border to each side of the opening and to edge of neck (= red line on diagram), stitching several times 2 sts together at the beginning of neck for a rounded shape.

Then overlap the right border over the left one, and seam the short side to the cast off sts of the opening.

Seam the top of sleeves to edge of armholes.

Reversing the first 6 rows of the seams, seam the sleeves and sides of top.

Let the bottom edges of body and sleeves roll, and stitch those rolled edges in place.

On the right border of opening, 1 cm ($\frac{1}{2}$ in) in from edge, make 1 no-cut buttonhole (see our tips and tricks on bergeredefrance.com/advices), 1 cm ($\frac{1}{2}$ in) before the beginning of neck. Sew on the button. Secure and weave in ends.