



M 6 4 5 1

Gilet multicolore au crochet

Le niveau de difficulté

BBBBBB Intermédiaire

Les tailles

6 12 18 24 36 mois

Le nombre de pelotes en, 100% COTON BIO

2 3 3 4 4 Blanc 10658 (A)

1 1 1 2 2 Marin 10676 (B)

1 1 1 1 2 Saumon 10665 (C)

1 1 1 1 1 Ciel 10678 (D)

Le matériel

Le crochet n° 3.

5 boutons à queue orange Ø 15 mm réf. 50027, les 6.

La légende

maille en l'air = m.l.

maille serrée = m.s.

maille coulée = m.c.

bride = b.

Les points employés

POINT DE MAILLES SERRÉES, crochet n° 3.

1er rg (endroit du travail) : 1 m.s. dans la 2ème m.l. et dans chaque m.l. suivante.

2ème rg et tous les rgs suivants : 1 m.l., puis 1 m.s. sur la 1ère m.s. et sur chaque m.s. suivante.

POINT FANTAISIE RAYÉ, crochet n° 3. A la suite du point de mailles serrées. Sur un nombre de m. divisible par 3 + 1 (à

compter aux rgs Blanc). Suivre le **diagramme**.

Les bases du crochet : consulter nos astuces et conseils sur bergeredefrance.fr/apprendre-tricot-crochet.

L'échantillon

Pour réussir votre modèle, il est important de crocheter l'échantillon (consulter nos astuces et conseils sur bergeredefrance.fr/apprendre-tricot-crochet).

Un carré de 10 cm point fantaisie = 21 m. et 12,5 rgs.

La réalisation du gilet

DOS :

Monter une chaînette de **60-60-66-66-72** m.l. Blanc. Crocheter **3** rgs point de mailles serrées (= **59-59-65-65-71** m.s.).

Continuer point fantaisie rayé (= **59-59-65-65-71** b., à compter après 1 rg Blanc).

Emmanchures :

À **15-16,5-18,5-19-21,5** cm (**19-21-24-25-28** rgs) de hauteur totale, diminuer 3 b. de chaque côté (= crocheter 1 m.c. sur la 2ème b. et sur chacune des 2 b. suivantes, puis continuer le rg et lorsqu'il reste 3 b. à la fin du rg, les laisser). Puis, continuer le point fantaisie rayé sur les **53-53-59-59-65** b. restantes.

Épaules et encolure :

À **27-30-32-34-36** cm (**34-38-41-43-46** rgs) de hauteur totale, arrêter.

DEVANT GAUCHE :

Monter une chaînette de **27-27-30-30-33** m.l. Blanc. Crocheter **3** rgs point de mailles serrées (= **26-26-29-29-32** m.s.).

Continuer point fantaisie rayé (= **26-26-29-29-32** b.).

Emmanchure :

Diminuer à droite comme au dos, puis continuer le point fantaisie rayé sur les **23-23-26-26-29** b. restantes.

Encolure :

À **23-25-27-29-31** cm (**29-32-35-37-40** rgs) de hauteur totale, diminuer à gauche en suivant le **diagramme n° 1** selon la taille à réaliser.

Épaule :

À **27-30-32-34-36** cm (**34-38-41-43-46** rgs) de hauteur totale, il reste **14-14-15-15-16** b., arrêter.

DEVANT DROIT :

Crocheter comme le devant gauche jusqu'à l'emmanchure.

Emmanchure :

Diminuer à gauche comme au dos, puis continuer le point fantaisie rayé sur les **23-23-26-26-29** b. restantes.

Encolure :

À **23-25-27-29-31** cm (**29-32-35-37-40** rgs) de hauteur totale, diminuer à droite en suivant le **diagramme n° 1** selon la taille à réaliser, **mais** en sens inverse.

Épaule :

À **27-30-32-34-36** cm (**34-38-41-43-46** rgs) de hauteur totale, il reste **14-14-15-15-16** b., arrêter.

MANCHES :

Monter une chaînette de **36-36-36-42-42** m.l. Blanc. Crocheter **3** rgs point de mailles serrées (= **35-35-35-41-41** m.s.).

Continuer point fantaisie rayé.

Dès le **3ème** rg, de chaque côté :

6 mois : augmenter 3 b. sur 3 rgs, * puis 3 rgs sur les b. obtenues, augmenter 3 b. sur 3 rgs *, crocheter 2 fois de * à *.

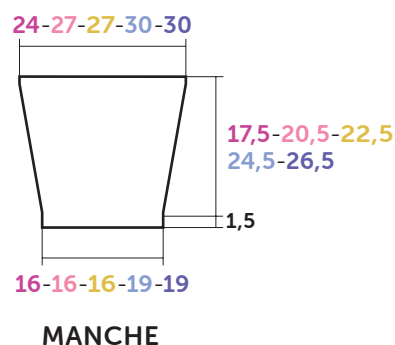
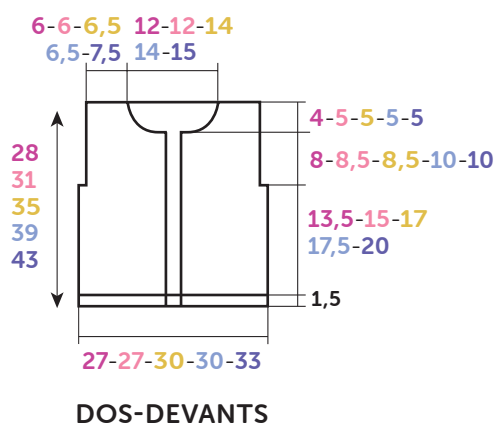

Croquis, mesures en cm

12 mois - 18 mois et 24 mois : augmenter 3 b. sur 3 rgs, * puis 3 rgs sur les b. obtenues, augmenter 3 b. sur 3 rgs *, crocheter 3 fois de * à *.

36 mois : augmenter 3 b. sur 3 rgs, * puis 5 rgs sur les b. obtenues, augmenter 3 b. sur 3 rgs *, crocheter 2 fois de * à *, 3 rgs sur les b. obtenues, augmenter 3 b. sur 3 rgs

Pour augmenter 3 b. sur 3 rgs : voir **diagramme n° 2**.

Puis, continuer sur les **53-59-59-65-65** m. obtenues.

Haut de la manche :

À **19-22-24-26-28** cm (**25-29-31-33-36** rgs) de hauteur totale, arrêter.

FINITIONS :

Assembler les épaules.

Col :

Au bord de l'encolure, crocheter **58-58-64-64-68** m.c. Blanc, puis 5 rgs point de mailles serrées et arrêter.

Bordure devant gauche :

Le long du devant gauche et du col : crocheter **60-64-72-76-82** m.c. Blanc, puis 5 rgs point de mailles serrées et arrêter.

Bordure devant droit :

Le long du devant droit, crocheter Blanc comme la bordure devant gauche, **mais** au **3ème** rg ouvrir 5 boutonnières comme suit : 1 m.l., 5 m.s., 2 m.l., sauter 2 m.s., * **10-11-13-14-16** m.s., 2 m.l., sauter 2 m.s. *, crocheter 4 fois de * à *, terminer par 5 m.s.

Coudre le haut des manches le long de la partie verticale des emmanchures.

Faire les coutures des manches et des côtés du gilet.

Coudre les boutons.



M 6 4 5 1

Kleurig gehaakt vest

Moeilijkheidsgraad

BBBBBB Intermediair

Maten

6 12 18 24 26 maanden

Aantal ballen in 100% COTON BIO

2	3	3	4	4	Blanc	10658
1	1	1	2	2	Marin	10676
1	1	1	1	2	Saumon	10665
1	1	1	1	1	Ciel	10678

Benodigheden

Haaknaald nr. 3.

5 oranje knopen op stift Ø 15 mm art. 50027, per 6.

Toelichting

losse = L.

vaste = v.

halve vaste = hv.

stokje = stk.

Gebruikte steken

VASTENSTEEK, haaknld. nr. 3.

1e rij (goede kant van het werk) : 1 v. in de 2e L. en in elke volgende L.

2e rij en alle volgende rijen : 1 L., dan 1 v. op de 1e v. en op elke volgende v.

GESTREEPTE FANTASIESTEK, haaknld. nr. 3. In het vervolg van de vastensteek. Over een aantal st. deelbaar door 3 + 1 (tellen in de rijen Blanc). Het **diagram** volgen.

Basissteken van het haken : zie tips en raad op <https://nl.bergere-de-france.be/conseils>.

Proeflapje

Voor het slagen van je model is het belangrijk om het proeflapje te haken (zie tips en raad op <https://nl.bergere-de-france.be/conseils>).

Een vierkant van 10 cm in fantasiesteek = 21 st. en 12,5 rij.

Uitvoering van het vest

RUGPAND :

Met Blanc een ketting van **60-60-66-66-72** L. opzetten en **3** rijen vastensteek haken (= **59-59-65-65-71** v.).

Verder haken in gestreepte fantasiesteek (= **59-59-65-65-71** stk., geteld nà 1 rij Blanc).

Armsgaten :

Op **15-16,5-18,5-19-21,5** cm (**19-21-24-25-28** rijen) totale hoogte aan elke kant 3 stk. minderen (= 1 hv. haken op het 2e stk. en op elk van de volgende 2 stk., dan de rij verder haken en als er nog 3 stk. over zijn aan het eind van de rij, deze laten staan).

Dan verder haken in gestreepte fantasiesteek over de overige **53-53-59-59-65** stk.

Schouders en hals :

Op **27-30-32-34-36** cm (**34-38-41-43-46** rijen) totale hoogte afhechten.

LINKERVOORPAND :

Met Blanc een ketting van **27-27-30-30-33** L. opzetten en **3** rijen vastensteek haken (= **26-26-29-29-32** v.).

Verder haken in gestreepte fantasiesteek (= **26-26-29-29-32** stk.).

Armsgat :

Rechts minderen als voor het rugpand, dan verder haken in gestreepte fantasiesteek over de overige **23-23-26-26-29** stk.

Hals :

Op **23-25-27-29-31** cm (**29-32-35-37-40** rijen) totale hoogte links minderen volgens het **diagram nr. 1** van de gekozen maat.

Schouder :

Op **27-30-32-34-36** cm (**34-38-41-43-46** rijen) totale hoogte zijn er **14-14-15-15-16** stk. over, afhechten.

RECHTERVOORPAND :

Haken als het linkervoorpand tot aan het armsgat.

Armsgat :

Links minderen als voor het rugpand, dan verder haken in gestreepte fantasiesteek over de overige **23-23-26-26-29** stk.

Hals :

Op **23-25-27-29-31** cm (**29-32-35-37-40** rijen) totale hoogte rechts minderen volgens het **diagram nr. 1** van de gekozen maat, **maar** in spiegelbeeld.

Schouder :

Op **27-30-32-34-36** cm (**34-38-41-43-46** rijen) totale hoogte zijn er **14-14-15-15-16** stk. over, afhechten.

MOUWEN :

Met Blanc een ketting van **36-36-36-42-42** L. opzetten en **3** rijen vastensteek haken (= **35-35-35-41-41** v.).

Verder haken in gestreepte fantasiesteek.

Vanaf de **3e** rij aan beide kanten voor :

6 mnd. : 3 stk. meerderen over 3 rijen, * dan 3 rijen over de verkregen stk., 3 stk. meerderen over 3 rijen *, 2 keer haken van * tot *.

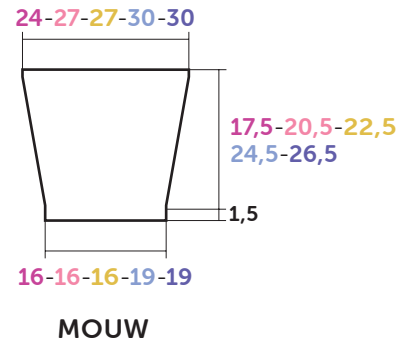
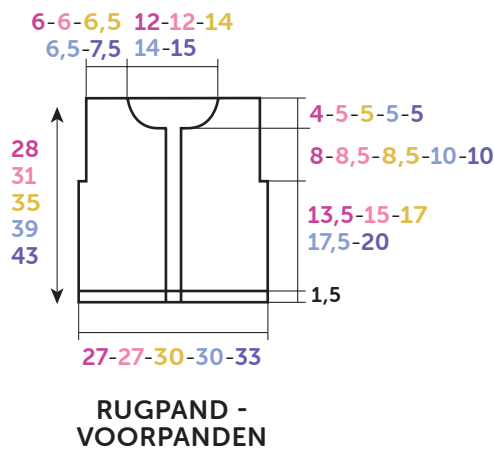

Tekening, maten in cm

12 mnd. - 18 mnd. en 24 mnd.: 3 stk. meerderen over 3 rijen, * dan 3 rijen over de verkregen stk., 3 stk. meerderen over 3 rijen *, 3 keer haken van * tot *.

36 mnd.: 3 stk. meerderen over 3 rijen, * dan 5 rijen over de verkregen stk., 3 stk. meerderen over 3 rijen *, 2 keer haken van * tot *, 3 rijen over de verkregen stk., 3 stk. meerderen over 3 rijen

Voor het meerderen van 3 stk. over 3 rijen: zie diagram nr. 2.

Dan verder haken over de verkregen **53-59-59-65-65** st.

Bovenkant mouw:

Op **19-22-24-26-28** cm (**25-29-31-33-36** rijen) totale hoogte afhechten.

AFWERKING:

De schouders aan elkaar naaien.

Halsbies:

Langs de hals met Blanc **58-58-64-64-68** hv. haken, dan **5** rijen vastensteek en afhechten.

Bies linkervoorpand:

Langs het linkervoorpand en de halsbies met Blanc haken : **60-64-72-76-82** hv., dan **5** rijen vastensteek en afhechten.

Bies rechtervoorpand:

Langs het rechtervoorpand met Blanc haken als voor de bies van het linkervoorpand, **maar** in de **3e** rij **5** knoopsgaten als volgt maken : 1 L., **5** v., 2 L., 2 v. overslaan, * **10-11-13-14-16** v., 2 L., 2 v. overslaan *, 4 keer haken van * tot *, eindigen met **5** v.

De bovenkant van de mouwen langs het verticale deel van de armsgaten naaien.

De mouw- en zijnaden van het vest aan elkaar naaien.

De knopen aannaaien.



M 6 4 5 1

Crochet granny stitch cardigan

Level of difficulty

BBBBBB Intermediate

Sizes

6 12 18 24 26 months

Number of balls, using 100% COTON BIO

2 3 3 4 4 Blanc 10658 (A)

1 1 1 2 2 Marin 10676 (B)

1 1 1 1 2 Saumon 10665 (C)

1 1 1 1 1 Ciel 10678 (D)

Needles and notions

3.0 mm crochet hook

5 orange shank buttons Ø 15 mm ref. 50027, pk of 6.

Abbreviations

chain = ch

single crochet (uk: double crochet) = sc (uk: dc)

slip stitch = sl st

double crochet (uk: treble) = dc (uk: tr)

Stitches used

SINGLE CROCHET STITCH, using 3.0 mm crochet hook.

Row 1 (RS): 1 sc in the 2nd ch and in every foll ch st.

Row 2 and every foll row: 1 ch, then 1 sc in the 1st sc and in every foll sc.

STRIPED GRANNY STITCH, using 3.0 mm crochet hook. Worked after the single crochet stitch. Worked on a number of sts div by 3 + 1 (after rows with yarn A). Follow the **chart**.

Crochet basics: see our tips and tricks on bergeredefrance.com/advice.

Tension/Gauge

To achieve a good result, it is essential to crochet a tension square (see our tips and tricks on bergeredefrance.com/advice).

21 sts and 12.5 rows in Granny stitch = 10 cm (4 in) square.

To make the cardigan

BACK:

Make a foundation chain of **60-60-66-66-72** ch sts using A. Crochet **3** rows in single crochet stitch (= **59-59-65-65-71** sc).

Continue in striped Granny stitch (= **59-59-65-65-71** dc, counting after 1 row with A) until work measures **15-16.5-18.5-19-21.5** cm (**6-6½-7¼-7½-8½** in) [**19-21-24-25-28** rows] total.

Armholes:

Dec 3 dc at each end (= crochet 1 sl st in the 2nd dc and in each of the next 2 dc, then cont row until 3 dc rem at the end of row, leave those unworked).

Then cont in striped Granny stitch on the rem **53-53-59-59-65** dc until work measures **27-30-32-34-36** cm (**10¾-11¾-12½-13½-14¼** in) [**34-38-41-43-46** rows] total.

Shoulders and neck:

Fasten off.

LEFT FRONT:

Make a foundation chain of **27-27-30-30-33** ch sts with A. Crochet **3** rows in single crochet stitch (= **26-26-29-29-32** sc).

Continue in striped Granny stitch (= **26-26-29-29-32** dc).

Armhole:

Dec on right edge as for back, then cont in striped Granny stitch on the rem **23-23-26-26-29** dc until work measures **23-25-27-29-31** cm (**9-9¾-10¾-11½-12¼** in) [**29-32-35-37-40** rows] total.

Neck:

Dec on left edge following **chart 1** according to size made.

Shoulder:

When work measures **27-30-32-34-36** cm (**10¾-11¾-12½-13½-14¼** in) [**34-38-41-43-46** rows] total, you have **14-14-15-15-16** remaining dc. Fasten off.

RIGHT FRONT:

Crochet as for left front up to the armhole.

Armhole:

Dec on left edge as for back, then cont in striped Granny stitch on the rem **23-23-26-26-29** dc until work measures **23-25-27-29-31** cm (**9-9¾-10¾-11½-12¼** in) [**29-32-35-37-40** rows] total.

Neck:

Dec on right edge following **chart 1** according to size made, **but reversing the shaping**.

Shoulder:

When work measures **27-30-32-34-36** cm (**10¾-11¾-12½-13½-14¼** in) [**34-38-41-43-46** rows] total, you have **14-14-15-15-16** remaining dc. Fasten off.

SLEEVES:

Make a foundation chain of **36-36-36-42-42** ch sts using A. Crochet **3** rows in single crochet stitch (= **35-35-35-41-41** sc).

Continue in striped Granny stitch.

Starting on 3rd row, at each end:

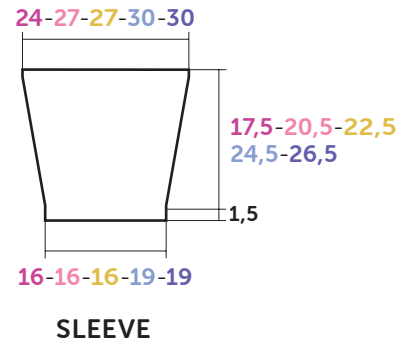
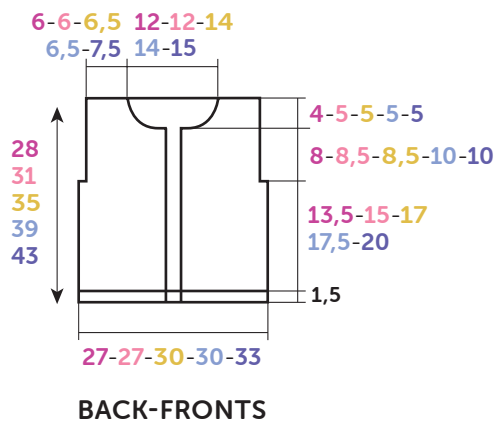

Diagram, measurements in cm

6 months, : inc 3 dc over 3 rows, * then 3 rows on the dc obtained, inc 3 dc over 3 rows *, crochet 2 times from * to *.

12 months, 18 months and 24 months : inc 3 dc over 3 rows, * then 3 rows on the dc obtained, inc 3 dc over 3 rows *, crochet 3 times from * to *.

36 months: inc 3 dc over 3 rows, * then 5 rows on the dc obtained, inc 3 dc over 3 rows *, crochet 2 times from * to *, 3 rows on the dc obtained, inc 3 dc over 3 rows

To inc 3 dc over 3 rows : see **chart 2**.

Then cont on the **53-59-59-65-65** sts obtained until work measures **19-22-24-26-28** cm (**7½-8¾-9½-10¼-11** in) [**25-29-31-33-36** rows] total.

Top of sleeve:

Fasten off.

FINISHING:

Join the shoulder seams.

Collar:

Along the edge of neck, crochet **58-58-64-64-68** sl sts using yarn A, then **5** rows in single crochet stitch and fasten off.

Border of left front:

Along the edge of left front and collar: crochet **60-64-72-76-82** sl st with A, then **5** rows in single crochet stitch and fasten off.

Border of right front:

Along the edge of right front, crochet with A as for the border of left front, **but** on **3rd** row create **5** buttonholes as follows: 1 ch, **5** sc, 2 ch, skip 2 sc, * **10-11-13-14-16** sc, 2 ch, skip 2 sc *, crochet 4 times from * to *, end with **5** sc.

Sew the top of sleeves to the vertical part of the armholes.

Sew the sleeve seams and sides of cardigan. Sew on the buttons. Secure and weave in ends.

POINT DE MAILLES SERRÉES ET POINT FANTAISIE / VASTENSTEEK EN FANTASIESTEELK / SINGLE CROCHET AND GRANNY STITCH

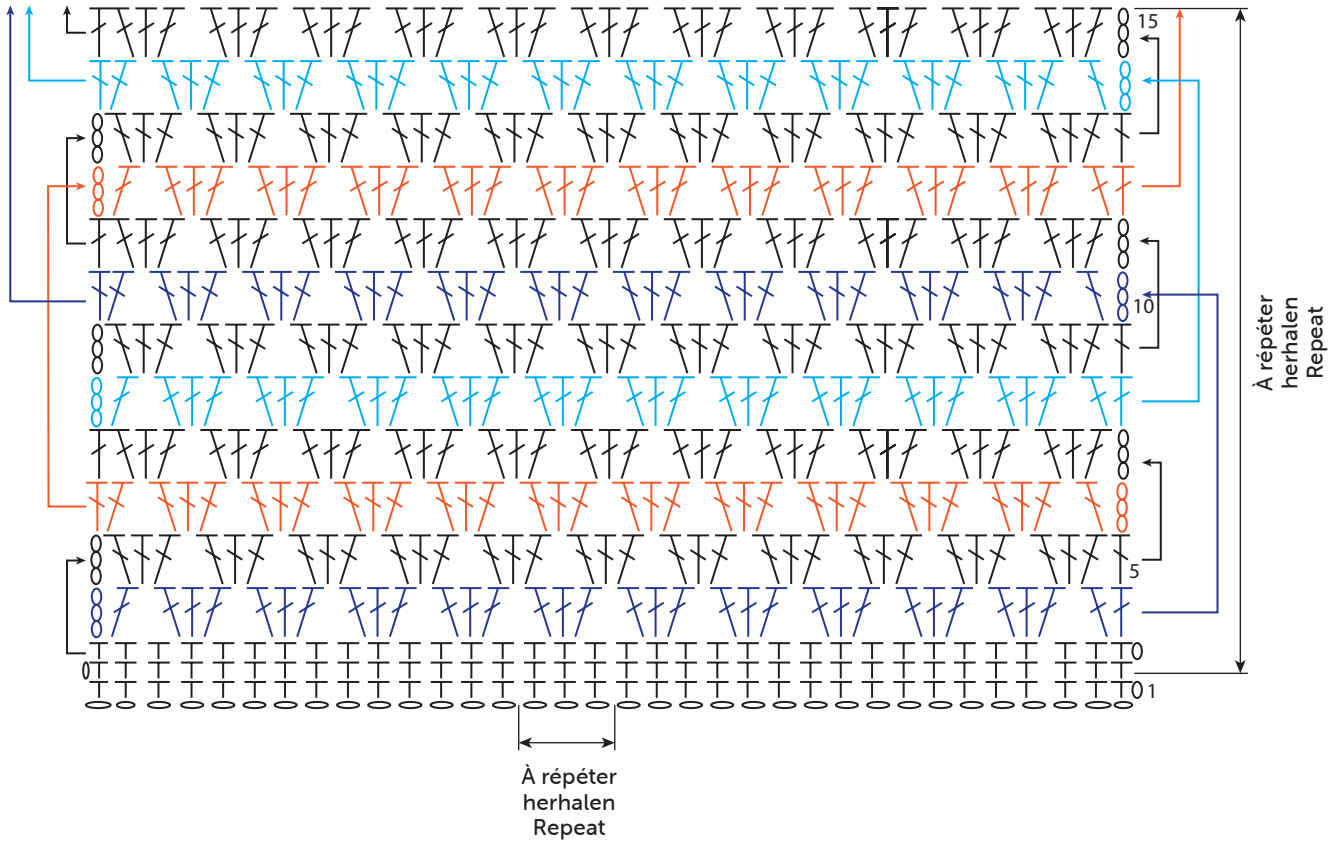

○ ○ ○ ○	= maille en l'air / losse / ch st	—	= Blanc / yarn A
⌈ ⌈ ⌈ ⌈	= maille serrée / vaste / sc	—	= Marin / yarn B
⌈ ⌈ ⌈ ⌈	= bride / stokje / dc	—	= Saumon / yarn C
● ●	= maille coulée / halve vaste / sl st	—	= Ciel / yarn D

DIAGRAMME N° 1 / DIAGRAM NR. 1 / CHART 1



DIAGRAMME N° 1 / DIAGRAM NR. 1 / CHART 1

Taille 24 mois
Maat 24 mnd.
Size 24 months

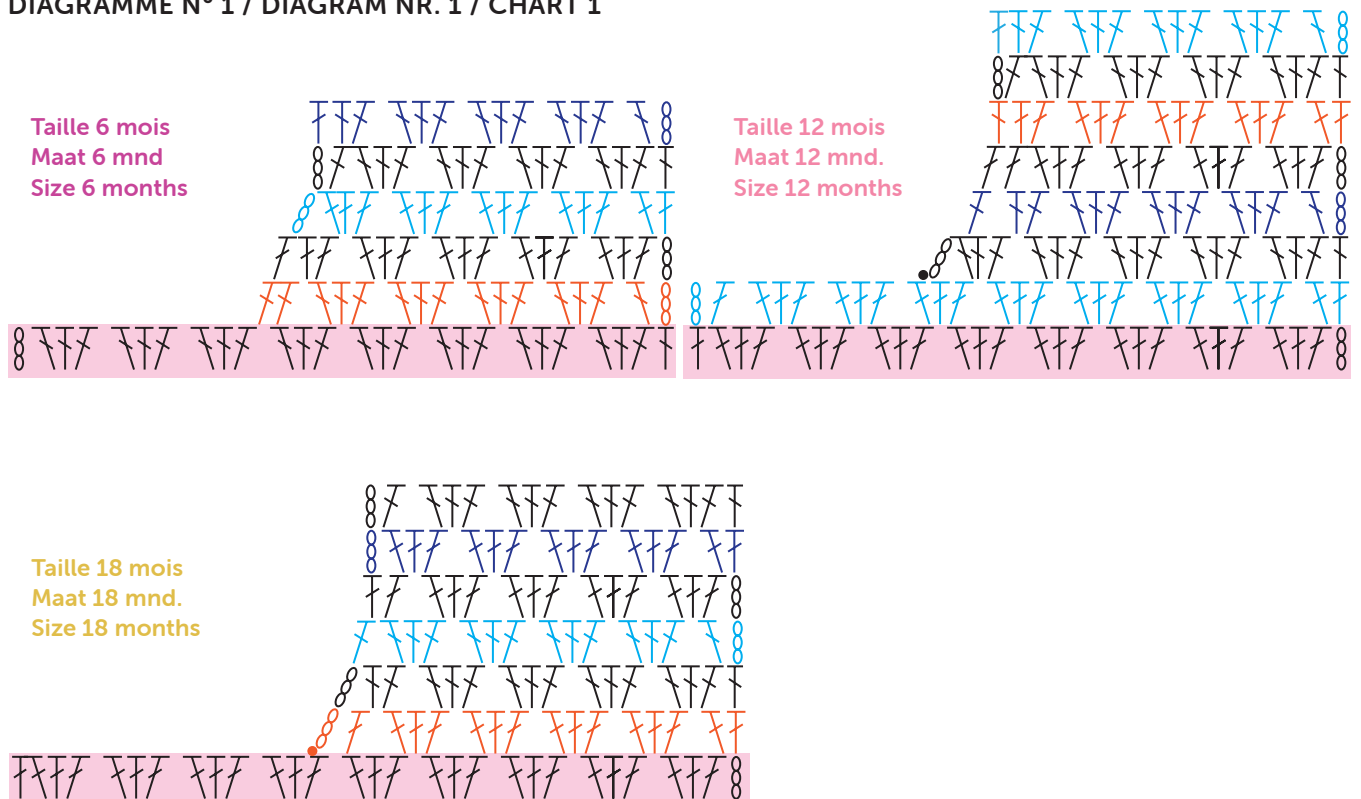
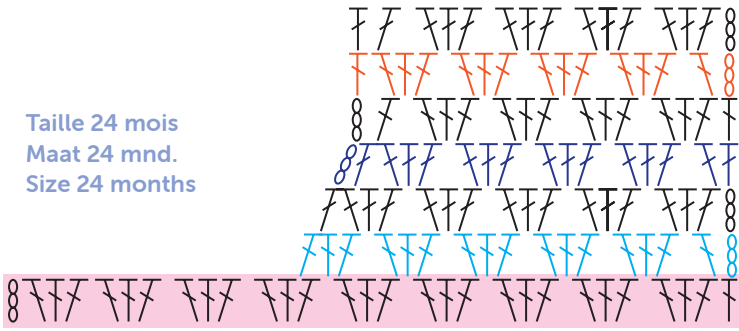

○	○	○	○	= maille en l'air / losse / ch st
┆	┆	┆	┆	= maille serrée / vaste / sc
┆	┆	┆	┆	= bride / stokje / dc
●	●			= maille coulée / halve vaste / sl st

Taille 36 mois
Maat 36 mnd.
Size 36 months

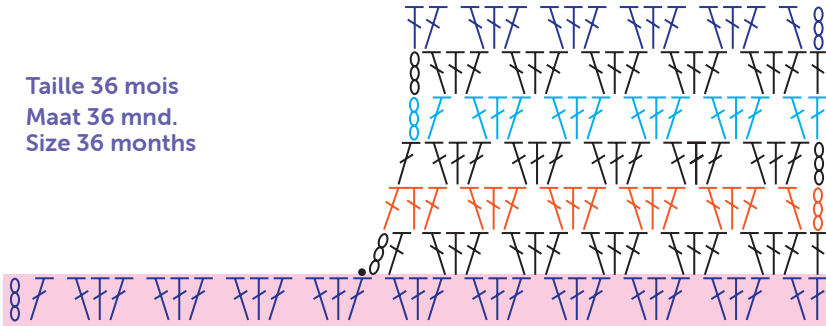

—	= Blanc / yarn A
—	= Marin / yarn B
—	= Saumon / yarn C
—	= Ciel / yarn D

DIAGRAMME N° 2 / DIAGRAM NR. 2 / CHART 2

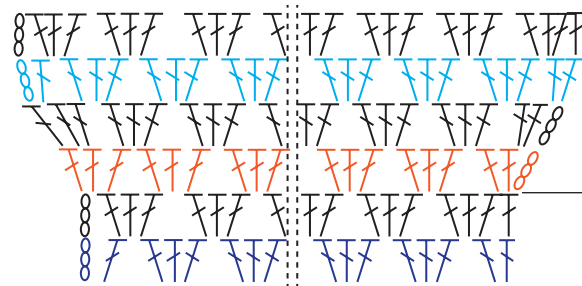

Augmentation de 3 b.
sur 3 rgs de haut
Meerding van 3 stk.
over 3 rijen hoog.
Increase 3 dc over
3 rows