

M 6 1 7 8

## *Pantalon rayé*

*Gestreept broekje — Striped pants*

### *Un savoir-faire depuis 1946*

La fabrication de la laine à tricoter est un savoir-faire chez Bergère de France depuis 1946. Depuis tout ce temps, nous préparons les matières premières et les transformons dans nos ateliers. En choisissant la laine Bergère de France, vous achetez directement chez le fabricant.



### *Une filature*

CERTIFIÉE OEKO-TEX DEPUIS 2023



*“ Vous avez la garantie  
d'un produit sain pour  
la famille et bébé !*

Depuis 2023, Bergère de France est certifié OEKO-TEX Classe 1. Cela indique que nos fils à tricoter sont fabriqués dans notre filature en l'absence de substances nocives dans des proportions pouvant présenter un risque pour la santé. Vous pouvez être assuré(e) de disposer d'un produit sain pour vous, votre famille et votre bébé.

*Flasher-moi !*



STANDARD  
100

CQ 1317/1  
IFTH

Édité par Bergère de France

[bergeredefrance.fr](http://bergeredefrance.fr)

[bergere-de-france.be](http://bergere-de-france.be)

[nl.bergere-de-france.nl](http://nl.bergere-de-france.nl)

[bergeredefrance.co.uk](http://bergeredefrance.co.uk)



M 6 1 7 8

## Pantalon rayé

*Le niveau de difficulté*

BBB BBB Facile

*Les tailles*

3 6 12 18 24 mois

*Le nombre de pelotes en,* COTON SATINÉ

2 2 3 3 3 Ecreu 35231

1 1 1 1 1 Beige 35214

*Le matériel*

Les aiguilles n° 3,5 et n° 4.

Du fil élastique réf. 15129, les 200 mètres.

### Les points employés

**CÔTES 2/2**, aig. n° 3,5.

**JERSEY ENDROIT**, aig. n° 4.

**Rayures** : tricoter 2 rgs Beige, 4 rgs Ecreu. Répéter ces 6 rgs.

### L'échantillon

Pour réussir votre modèle, il est important de tricoter l'échantillon (consulter nos astuces et conseils sur [bergeredefrance.fr/apprendre-tricot-crochet](http://bergeredefrance.fr/apprendre-tricot-crochet)).

Un carré de 10 cm jersey endroit rayé = 21 m. et 26 rgs.

### La réalisation

**DEVANT :**

**1ère jambe :**

Monter 22-26-26-26-30 m. Ecreu aig. n° 3,5. Tricoter 4 cm (12 rgs) côtes 2/2, **mais** au dernier rg **pour 3 mois et 12 mois** augmenter 1 m., **6 mois et 24 mois** diminuer 1 m., **18 mois** augmenter 1 m. de chaque côté (= 23-25-27-28-29 m.).

Continuer jersey endroit rayé aig. n° 4 en augmentant à droite à 1 m. du bord :

**3 mois** : 5 x 1 m. tous les 6 rgs, 2 x 1 m. tous les 4 rgs.

**6 mois** : 7 x 1 m. tous les 6 rgs.

**12 mois** : 4 x 1 m. tous les 8 rgs, 3 x 1 m. tous les 6 rgs.

**18 mois** : 5 x 1 m. tous les 8 rgs, 2 x 1 m. tous les 6 rgs.

**24 mois** : 7 x 1 m. tous les 8 rgs.

Puis, continuer sur les 30-32-34-35-36 m. obtenues.

A 19-21-23-24-25 cm (50-56-62-64-66 rgs) de hauteur totale, laisser les m. en attente.

**2ème jambe :**

Monter 22-26-26-26-30 m. Ecreu aig. n° 3,5. Tricoter 4 cm (12 rgs) côtes 2/2, **mais** au dernier rg **pour 3 mois et 12 mois** augmenter 1 m., **6 mois et 24 mois** diminuer 1 m., **18 mois** augmenter 1 m. de chaque côté (= 23-25-27-28-29 m.).

Continuer jersey endroit rayé aig. n° 4 en augmentant à gauche comme à la 1ère jambe.

Puis, continuer sur les 30-32-34-35-36 m. obtenues.

A 19-21-23-24-25 cm (50-56-62-64-66 rgs) de hauteur totale, laisser les m. en attente.

**Début du corps et biais des côtés :**

**Pour le début du corps**, reprendre les 2 jambes sur une même aig. en montant 2 nouvelles m. entre elles.

Continuer le jersey endroit sur les 62-66-70-72-74 m. obtenues.

**Pour le biais des côtés**, à 21-23-25-26-27 cm (56-62-68-70-72 rgs) de hauteur totale, diminuer de chaque côté à 2 m. du bord :

**3 mois et 6 mois** : 6 x 1 m. tous les 6 rgs.

**12 mois** : 4 x 1 m. tous les 8 rgs, 2 x 1 m. tous les 6 rgs.

**18 mois** : 6 x 1 m. tous les 8 rgs.

**24 mois** : 3 x 1 m. tous les 10 rgs, 3 x 1 m. tous les 8 rgs.

**Pour diminuer 1 m. à 2 m. du bord** : tricoter 2 m. endroit, 2 m. ensemble endroit, continuer le rg et lorsqu'il reste 4 m. sur l'aig. gauche, tricoter 1 surjet simple, 2 m. endroit.

Puis, continuer sur les 50-54-58-60-62 m. restantes.

**Taille :**

A 34-38-42-44,5-47 cm (90-100-112-118-124 rgs) de hauteur totale, tricoter 6 cm (18 rgs) côtes 2/2 aig. n° 3,5, **mais pour 18 mois** commencer et terminer par 3 m. endroit.

Puis, rabattre toutes les m.

**DOS :**

Tricoter comme le devant jusqu'à la taille.

**Taille :**

A 34-38-42-44,5-47 cm (90-100-112-118-124 rgs) de hauteur totale, laisser en attente de chaque côté tous les 2 rgs 1 x 4 m., 1 x 5 m., 1 x 6 m.

Reprendre toutes les m., puis tricoter 6 cm (18 rgs) côtes 2/2 aig. n° 3,5, **mais pour 18 mois** commencer et terminer par 3 m. envers.

Puis, rabattre toutes les m.

**FINITIONS :**

En prévoyant un revers de 2 cm au bas des jambes, faire les coutures des côtés du pantalon, puis de l'entrejambe.

Sur l'envers du travail, glisser du fil élastique le long de plusieurs rgs des côtes 2/2 de la taille.

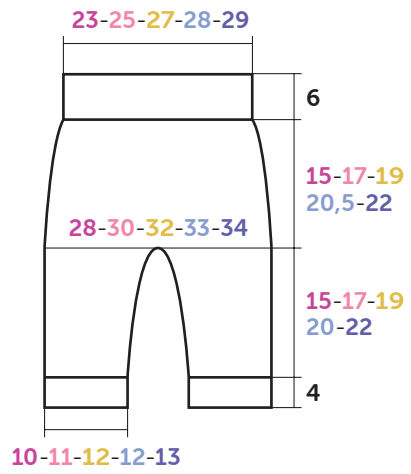

DEVANT

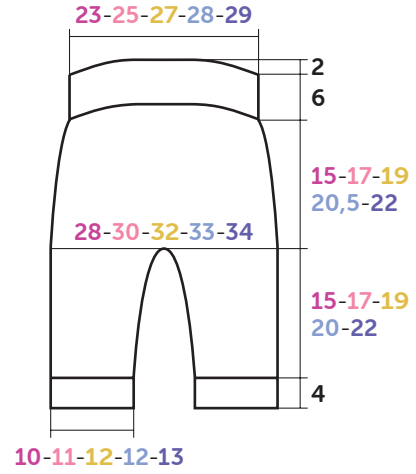

DOS

Croquis, mesures en cm



M 6 1 7 8

## Gestreept broekje

### Moeilijkheidsgraad

BBB Makkelijk

### Maten

3 6 12 18 24 maanden

### Aantal ballen in COTON SATINÉ

2 2 3 3 3 Ecrú 35231

1 1 1 1 1 Beige 35214

### Benodigdheden

Breinaalden nr. 3,5 en nr. 4.

Elastisch breigaren, art. 15129, klosje van 200 meter.

### Gebruikte steken

**BOORDSTEEK 2/2**, nld. nr. 3,5.

**RECHTE TRICOTSTEEK**, nld. nr. 4.

**Strepen**: 2 nld. Beige, 4 nld. Ecrú breien. Deze 6 nld. herhalen.

### Proeflapje

Voor het slagen van je model is het belangrijk om het proeflapje te breien (zie tips en raad op [bergeredefrance.nl/conseils](http://bergeredefrance.nl/conseils)).

Een vierkant van 10 cm in gestreepte rechte tricotsteek = 21 st. en 26 nld.

### Uitvoering

#### VOORPAND :

##### 1e pijp :

Met nld. nr. 3,5 en Ecrú 22-26-26-26-30 st. opzetten, 4 cm (12 nld.) boordsteek 2/2 breien, **maar** in de laatste nld. **voor 3 mnd. en 12 mnd.** 1 st. meerderen, **6 mnd. en 24 mnd.** 1 st.

minderen, **18 mnd.** aan beide kanten 1 st. meerderen (= 23-25-27-28-29 st.).

Verder breien met nld. nr. 4 in gestreepte rechte tricotsteek en hierbij rechts op 1 st. uit de kant meerderen voor :

**3 mnd.** : 5 x 1 st. elke 6e nld., 2 x 1 st. elke 4e nld.

**6 mnd.** : 7 x 1 st. elke 6e nld.

**12 mnd.** : 4 x 1 st. elke 8e nld., 3 x 1 st. elke 6e nld.

**18 mnd.** : 5 x 1 st. elke 8e nld., 2 x 1 st. elke 6e nld.

**24 mnd.** : 7 x 1 st. elke 8e nld.

Dan verder breien over de verkregen **30-32-34-35-36** st.

Op **19-21-23-24-25** cm (**50-56-62-64-66** nld.) totale hoogte de st. laten wachten.

#### 2e pijp :

Met nld. nr. 3,5 en Ecrú 22-26-26-26-30 st. opzetten, 4 cm (12 nld.) boordsteek 2/2 breien, **maar** in de laatste nld. **voor 3 mnd. en 12 mnd.** 1 st. meerderen, **6 mnd. en 24 mnd.** 1 st. mindereren, **18 mnd.** aan beide kanten 1 st. meerderen (= 23-25-27-28-29 st.).

Verder breien met nld. nr. 4 in gestreepte rechte tricotsteek en hierbij links meerderen als voor de 1e pijp.

Dan verder breien over de verkregen **30-32-34-35-36** st.

Op **19-21-23-24-25** cm (**50-56-62-64-66** nld.) totale hoogte de st. laten wachten.

#### Begin bovenkant en schuine zijanten :

**Voor het begin van de bovenkant** de st. van de 2 pijpen op eenzelfde breinaald zetten en er **2** nieuwe st. tussen opzetten.

Verder breien in gestreepte rechte tricotsteek over de verkregen **62-66-70-72-74** st.

**Voor de schuine zijanten**, op **21-23-25-26-27** cm (**56-62-68-70-72** nld.) totale hoogte aan beide kanten op 2 st. uit de kant mindereren voor :

**3 mnd. en 6 mnd.** : 6 x 1 st. elke 6e nld.

**12 mnd.** : 4 x 1 st. elke 6e nld., 2 x 1 st. elke 6e nld.

**18 mnd.** : 6 x 1 st. elke 8e nld.

**24 mnd.** : 3 x 1 st. elke 10e nld., 3 x 1 st. elke 8e nld.

**Voor het mindereren van 1 st. op 2 st. uit de kant** : 2 st. recht, 2 st. samen recht breien, de nld. verder breien en als er nog 4 st. op de linkernld. over zijn, dan 1 overhaling en 2 st. recht breien.

Dan verder breien over de overige **50-54-58-60-62** st.

#### Taille :

Op **34-38-42-44,5-47** cm (**90-100-112-118-124** nld.) totale hoogte **6** cm (**18** nld.) boordsteek 2/2 met nld. nr. 3,5 breien, **maar voor 18 mnd.** beginnen en eindigen met 3 st. recht.

Dan alle st. afkanten.

#### RUGPAND :

Breien als het voorpand tot aan de taille.

#### Taille :

Op **34-38-42-44,5-47** cm (**90-100-112-118-124** nld.) totale hoogte aan beide kanten elke 2e nld. 1 x 4 st., 1 x 5 st., 1 x 6 st. laten wachten.

Alle st. weer opnemen, **6** cm (**18** nld.) boordsteek 2/2 met nld. nr. 3,5 breien, **maar voor 18 mnd.** beginnen en eindigen met 3 st. averecht.

Dan alle st. afkanten.

#### AFWERKING :

Aan de onderkant van de pijpen rekening houden met een omslag van **2** cm, de zijnaden van het broekje aan elkaar naaien, dan de kruisnaad.

Aan de achterkant van het werk, elastiek door meerdere nld. boordsteek 2/2 in de taille rijgen.

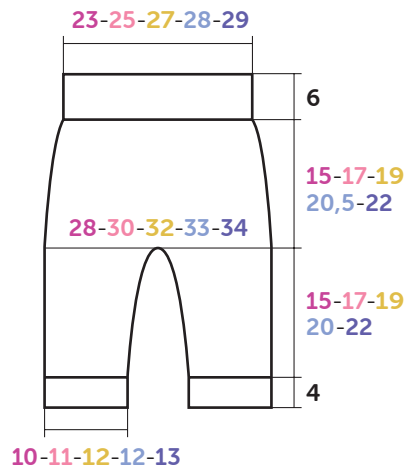

VOORPAND

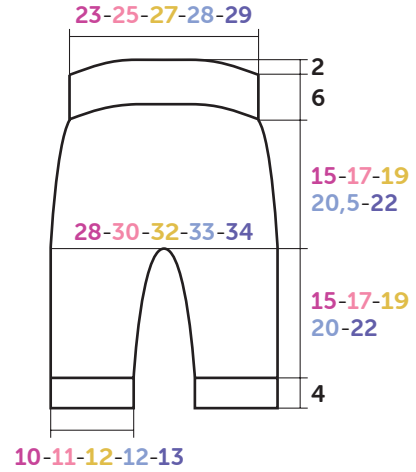

RUGPAND

Tekening, maten in cm



M 6 1 7 8

## Striped pants

### Difficulty level

BBB Easy

### Sizes

3 6 12 18 24 mths

### The number of balls in, COTON SATINÉ

2 2 3 3 3 Ecrú 35231 (A)

1 1 1 1 1 Beige 35214 (B)

### Equipment

3.5 mm & 4.0 mm needles.

A strand of elastic ref. 15129, pk of 200 mtrs.

### Stitches used

**2/2 RIB**, using 3.5 mm needles.

**STOCKING STITCH**, using 4.0 mm needles.

**stripes** : work 2 rows Col B, 4 rows Col A. Rep these 6 rows.

### Tension/Gauge

To achieve a good result it is essential to make a tension square (see our hints & tips at [bergeredefrance.com/advices](http://bergeredefrance.com/advices)). A 10 cm (4 in) square of Striped St St using 4.0 mm needles = 21 sts & 26 rows.

### To make

#### FRONT :

##### 1st leg :

Using Col A & 3.5 mm needles CO 22-26-26-26-30 sts. Work 4 cm [1¼ in] (12 rows) 2/2 rib, **but** on the final row for 3 mths & 12 mths inc 1 st, 6 mths & 24 mths dec 1 st, 18 mths inc 1 st at each edge (= 23-25-27-28-29 sts).

Change to 4.0 mm needles & cont in Striped St St for 6-6-8-8-8 rows.

**Next row (RS - inc)**: k1, inc 1, work to end.

Rep this inc on every foll 6th-6th-8th-8th-8th row 4-6-3-4-6 times, then on every foll 4th-0-6th-6th-0 row 2-0-3-2-0 times.

Then cont on the 30-32-34-35-36 sts obtained.

When work measures 19-21-23-24-25 cm [7½-8¼-9-9½-9¾ in] (50-56-62-64-66 rows) total, leave on a spare needle.

#### 2nd leg :

Using Col A & 3.5 mm needles CO 22-26-26-26-30 sts. Work 4 cm [1¼ in] (12 rows) 2/2 rib, **but** on the final row for 3 mths & 12 mths inc 1 st, 6 mths & 24 mths dec 1 st, 18 mths inc 1 st at each edge (= 23-25-27-28-29 sts).

Change to 4.0 mm needles & cont in Striped St St inc at the end of RS rows as for the 1st leg.

Then cont on the 30-32-34-35-36 sts obtained.

When work measures 19-21-23-24-25 cm [7½-8¼-9-9½-9¾ in] (50-56-62-64-66 rows) total, leave on a spare needle.

#### Beg of body and side shaping :

**For the beg of body**, pick up the 2 legs on the same needle and cast on 2 new sts between them.

Cont in St St on the 62-66-70-72-74 sts obtained.

**For the side shaping**, cont until work measures 21-23-25-26-27 cm [8¼-9-9¾-10¼-10½ in] (56-62-68-70-72 rows) total.

**Next row (RS - dec)**: k2, k2tog, work to last 4 sts, sl 1, k1, pss0, k2.

Rep this dec on every foll 6th-6th-8th-8th-10th row 5-5-3-5-2 times, then on every foll 0-0-6th-0-8th row 0-0-2-0-3 times.

Then cont on the rem 50-54-58-60-62 sts.

#### Waist :

When work measures 34-38-42-44.5-47 cm [13¼-15-16½-17½-18½ in] (90-100-112-118-124 rows) total, change to 3.5 mm needles & work 6 cm [2¼ in] (18 rows) 2/2 rib, **but** for 18 mths start & end with k3.

Then cast off all sts.

#### BACK :

Work as for front until the waist.

#### Waist :

When work measures 34-38-42-44.5-47 cm [13¼-15-16½-17½-18½ in] (90-100-112-118-124 rows) total, leave sts unworked at each edge of every row as foll: 4 sts once, 5 sts once, 6 sts once.

Pick up all sts, then change to 3.5 mm needles & work 6 cm [2¼ in] (18 rows) 2/2 rib, **but** for 18 mths start & end with p3.

Then cast off all sts.

#### FINISHING :

Allowing a 2 cm [¾ in] cuff at the bottom of the legs, then sew the side seams and the crotch.

On the WS of the work slip a strand of elastic through the sts a few rows down the 2/2 rib of the waist.

Secure & weave in all ends.

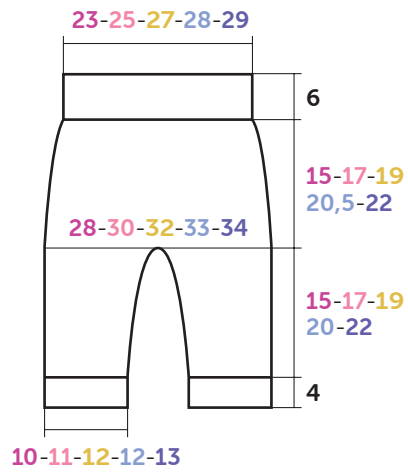

FRONT

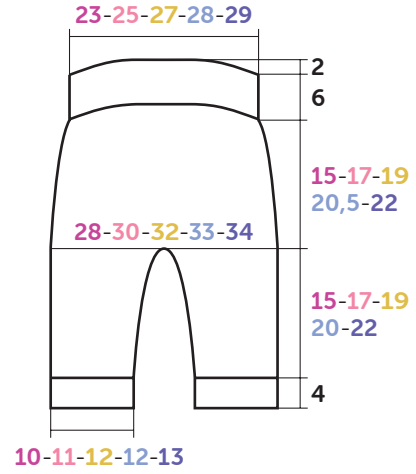

BACK

Diagram, measurements in cm