

M 6 1 8 2

Pull sans manches

Mouwloos truitje – Sleeveless sweater

Un savoir-faire depuis 1946

La fabrication de la laine à tricoter est un savoir-faire chez Bergère de France depuis 1946. Depuis tout ce temps, nous préparons les matières premières et les transformons dans nos ateliers. En choisissant la laine Bergère de France, vous achetez directement chez le fabricant.



Une filature

CERTIFIÉE OEKO-TEX DEPUIS 2023



*“ Vous avez la garantie
d’un produit sain pour
la famille et bébé !*

Depuis 2023, Bergère de France est certifié OEKO-TEX Classe 1. Cela indique que nos fils à tricoter sont fabriqués dans notre filature en l’absence de substances nocives dans des proportions pouvant présenter un risque pour la santé. Vous pouvez être assuré(e) de disposer d’un produit sain pour vous, votre famille et votre bébé.

Flasher-moi !



Édité par Bergère de France

bergeredefrance.fr

bergere-de-france.be

nl.bergere-de-france.nl

bergeredefrance.co.uk



M 6 1 8 2

Pull sans manches

Le niveau de difficulté

BBB Facile

Les tailles

3 6 12 18 24 mois

Le nombre de pelotes en, **COTON SATINÉ**

2 2 3 3 3 Ecrû 35231

Le matériel

Les aiguilles n° 3,5 et n° 4.

Les anneaux marqueurs réf. 68395, les 48.

1 écusson «lion» réf. 50760.

Les points employés

POINT MOUSSE, aig. n° 3,5.

JERSEY ENVERS, aig. n° 4.

L'échantillon

Pour réussir votre modèle, il est important de tricoter l'échantillon (consulter nos astuces et conseils sur bergeredefrance.fr/apprendre-tricot-crochet).

Un carré de 10 cm jersey envers = 21 m. et 26 rgs.

La réalisation

DOS :

Monter **53-59-63-69-75** m. aig. n° 3,5. Tricoter **2 cm (6 rgs)** point mousse.

Continuer jersey envers aig. n° 4.

Emmanchures :

A **9-11-13-15-17** cm (**24-30-34-40-46** rgs) de hauteur totale, glisser un anneau marqueur dans la première et la

dernière m. pour marquer le début des emmanchures et continuer le jersey envers.

Epaules et encolure :

A **20-23-26-29-32** cm (**52-62-68-76-84** rgs) de hauteur totale, **pour les épaules** rabattre de chaque côté tous les 2 rgs :

3 mois : 1 x 3 m., 3 x 4 m.,

6 mois : 3 x 4 m., 1 x 5 m.,

12 mois : 2 x 4 m., 2 x 5 m.,

18 mois : 4 x 5 m.,

24 mois : 2 x 5 m., 2 x 6 m.,

en même temps que la 1ère diminution d'épaule, **pour l'encolure** rabattre les **13-15-17-19-21** m. centrales, continuer chaque côté séparément en rabattant côté encolure tous les 2 rgs 1 x 3 m., 1 x 2 m.

DEVANT :

Tricoter comme au dos jusqu'aux emmanchures.

Emmanchures :

Marquer comme au dos, puis continuer le jersey envers.

Encolure :

A **17-20-22-25-28** cm (**44-54-58-66-74** rgs) de hauteur totale, rabattre les **11-13-15-17-19** m. centrales, continuer chaque côté séparément en rabattant côté encolure tous les 2 rgs 1 x 3 m., 1 x 2 m., 1 x 1 m.

Epaules :

Rabattre comme au dos.

BORDURES D'EMMANCHURES (2) :

Monter **47-55-57-59-63** m. aig. n° 3,5. Tricoter **2 cm (6 rgs)** point mousse et laisser les m. en attente.

COL :

Monter **75-79-87-91-95** m. aig. n° 3,5. Tricoter **2 cm (6 rgs)** point mousse et laisser les m. en attente.

FINITIONS :

Assembler les épaules.

Poser à points arrière :

- une bordure au bord de chaque emmanchure entre les anneaux marqueurs.

- le col au bord de l'encolure, puis assembler les petits côtés. Faire les coutures des côtés du pull.

Coudre l'écusson sur le devant (voir croquis).

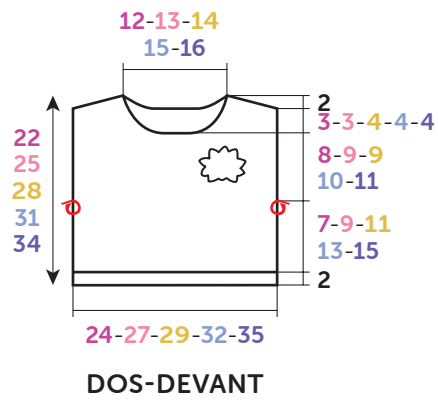

Croquis, mesures en cm



M 6 1 8 2

Mouwloos truitje

Moeilijkheidsgraad

BBB BBBB Makkelijk

Maten

3 6 12 18 24 maanden

Aantal ballen in Coton satiné

2 2 3 3 3 Ecrú 35231

Benodigheden

Breinaalden nr. 3,5 en nr. 4.

Markeerringen art. 68395, per 48.

1 applicatie «leeuw» art. 50760.

Gebruikte steken

RIBBELSTEEK, nld. nr. 3,5.

AVERECHTE TRICOTSTEEK, nld. nr. 4.

Proeflapje

Voor het slagen van je model is het belangrijk om het proeflapje te breien (zie tips en raad op bergeredefrance.nl/conseils).

Een vierkant van 10 cm in averechte tricotsteek = 21 st. en 26 nld.

Uitvoering

RUGPAND :

53-59-63-69-75 st. met nld. nr. 3,5 opzetten en 2 cm (6 nld.) ribbelsteek breien.

Verder breien met nld. nr. 4 in averechte tricotsteek.

Armsgaten :

Op 9-11-13-15-17 cm (24-30-34-40-46 nld.) totale hoogte

een markeerring op de eerste en de laatste st. plaatsen (zie tekening) om het begin van de armsgaten aan te geven en verder breien in averechte tricotsteek.

Schouders en hals :

Op 20-23-26-29-32 cm (52-62-68-76-84 nld.) totale hoogte voor de schouders aan beide kanten elke 2e nld. afkanten voor :

3 mnd. : 1 x 3 st., 3 x 4 st.,

6 mnd. : 3 x 4 st., 1 x 5 st.,

12 mnd. : 2 x 4 st., 2 x 5 st.,

18 mnd. : 4 x 5 st.,

24 mnd. : 2 x 5 st., 2 x 6 st.,

tegelijk met de 1e schoudermindering voor de hals de middelste 13-15-17-19-21 st. afkanten, elke kant apart verder breien en hierbij aan de halskant elke 2e nld. 1 x 3 st., 1 x 2 st. afkanten.

VOORPAND :

Breien als het rugpand tot aan de armsgaten.

Armsgaten :

Merken als voor het rugpand, dan verder breien in averechte tricotsteek.

Hals :

Op 17-20-22-25-28 cm (44-54-58-66-74 nld.) totale hoogte de middelste 11-13-15-17-19 st. afkanten, elke kant apart verder breien en hierbij aan de halskant elke 2e nld. 1 x 3 st., 1 x 2 st., 1 x 1 st. afkanten.

Schouders :

Afkanten als voor het rugpand.

ARMSGATBIEZEN (2) :

47-55-57-59-63 st. met nld. nr. 3,5 opzetten, 2 cm (6 nld.) ribbelsteek breien en dan de st. laten wachten.

HALSBIES :

75-79-87-91-95 st. met nld. nr. 3,5 opzetten, 2 cm (6 nld.) ribbelsteek breien en dan de st. laten wachten.

AFWERKING :

De schouders aan elkaar naaien.

Met de stiksteek aannaaien :

- een bies langs elk armsgat tussen de markeeringen.

- de bies langs de hals, dan de zijkantjes aan elkaar naaien.

De zijnaden van het truitje aan elkaar naaien.

De applicatie op het voorpand naaien (zie tekening).

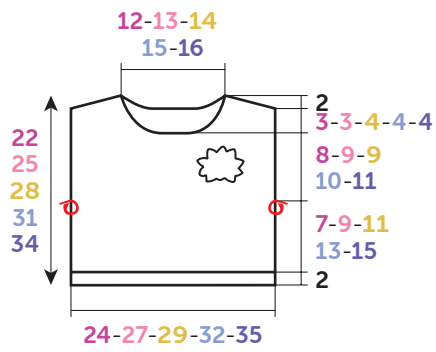

RUG- EN VOORPAND

Tekening, maten in cm



M 6 1 8 2

Sleeveless sweater

Difficulty level

BBB Easy

Sizes

3 6 12 18 24 mths

The number of balls in, COTON SATINÉ

2 2 3 3 3 Ecrú 35231

Equipment

3.5 mm & 4.0 mm needles.

Stitch markers ref. 68395 pk of 48.

Patch «lion» ref. 50760.

Stitches used

GARTER STITCH, using 3.5 mm needles.

REVERSE STOCKING STITCH, using 4.0 mm needles.

Tension/Guide

To achieve a good result it is essential to make a tension square (see our hints & tips at bergeredefrance.com/advices). A 10 cm (4 in) square of Reverse Stocking Stitch using 4.0 mm needles = 21 sts & 26 rows.

To make

BACK :

Using 3.5 mm needles CO **53-59-63-69-75** sts. Work 2 cm [$\frac{3}{4}$ in] (**6** rows) Garter St.

Change to 4.0 mm needles & cont in Rev St St.

Armholes :

When work measures **9-11-13-15-17** cm [$3\frac{1}{2}$ - $4\frac{1}{4}$ -**5-6-6** $\frac{3}{4}$ in] (**24-30-34-40-46** rows) total, slip a stitch marker into the

first & last stitch at beg of row, then cont in Rev St St.

Shoulders & neck :

Cont until work measures **20-23-26-29-32** cm [$7\frac{3}{4}$ -**9-10** $\frac{1}{4}$ -**11** $\frac{1}{2}$ -**12** $\frac{1}{2}$ in] (**52-62-68-76-84** rows) total.

Next row (RS): Cast off **3-4-4-5-5** sts, work **17-18-19-20-22** sts, cast off the central **13-15-17-19-21** sts, work to end.

Next row (WS): Cast off **3-4-4-5-5** sts, work to central cast off sts, put rem sts on a spare needle, work will now be completed in 2 sections.

***Next row (neck edge):** Cast off **3** sts, work to end.

Next row (shoulder edge): Cast off **4-4-4-5-5** sts, work to end.

Next row (neck edge): Cast off **2** sts, work to end.

Cont to cast off at shoulder edge on every alt row as foll: **4-4-5-5-6** sts **2-1-2-2-2** times, then **5** sts **0-1-0-0-0** times*.

With WS facing pick up sts left on spare needle & work from *to* above.

FRONT :

Work as for back until after the armholes.

Neck :

Cont until work measures **17-20-22-25-28** cm [$6\frac{3}{4}$ -**7** $\frac{3}{4}$ -**8** $\frac{3}{4}$ -**9** $\frac{3}{4}$ -**11** in] (**44-54-58-66-74** rows) total.

Next row (RS): Work **21-23-24-26-28** sts, cast off the central **11-13-15-17-19** sts & work to end.

Next row (WS): Work to central cast off sts & put rem sts on a spare needle, work will now be completed in 2 sections.

*Cont to cast off at neck edge on every alt row as foll: **3** sts once, **2** sts once, **1** st once. **15-17-18-20-22** sts rem.

Shoulder :

When work measures **20-23-26-29-32** cm [$7\frac{3}{4}$ -**9-10** $\frac{1}{4}$ -**11** $\frac{1}{2}$ -**12** $\frac{1}{2}$ in] (**52-62-68-76-84** rows) total cast off at the shoulder edge on every alt row as foll: **3-4-4-5-5** sts **1-3-2-4-2** times, then **4-5-5-0-6** sts **3-1-2-0-2** times*.

With WS facing pick up sts left on spare needle & work from *to* above.

ARMHOLE BORDERS (2) :

Using 3.5 mm needles CO **47-55-57-59-63** sts. Work 2 cm [$\frac{3}{4}$ in] (**6** rows) garter st then leave on a spare needle.

NECKBAND :

Using 3.5 mm needles CO **75-79-87-91-95** sts. Work 2 cm [$\frac{3}{4}$ in] (**6** rows) garter st then leave on a spare needle.

FINISHING :

Join the shoulder seams.

Using back stitch graft the borders as foll: (see Grafting a Border in our hints & tips at bergeredefrance.com/advices). :

- a border around each armhole between the stitch markers.
- the neckband around neck edge, then join the short edges.

Sew side seams.

Sew the patch on the front (see diagram).

Secure & weave in all ends.

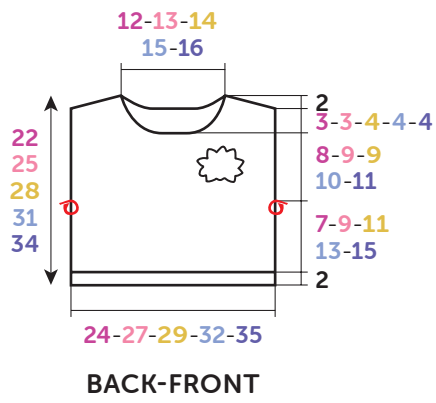

Diagram, measurements in cm