

M 6 1 8 3

Gilet raglan à poches

Raglanvest met zakken — Raglan jacket with pocket

Un savoir-faire depuis 1946

La fabrication de la laine à tricoter est un savoir-faire chez Bergère de France depuis 1946. Depuis tout ce temps, nous préparons les matières premières et les transformons dans nos ateliers. En choisissant la laine Bergère de France, vous achetez directement chez le fabricant.



Une filature

CERTIFIÉE OEKO-TEX DEPUIS 2023



*“ Vous avez la garantie
d'un produit sain pour
la famille et bébé !*

Depuis 2023, Bergère de France est certifié OEKO-TEX Classe 1. Cela indique que nos fils à tricoter sont fabriqués dans notre filature en l'absence de substances nocives dans des proportions pouvant présenter un risque pour la santé. Vous pouvez être assuré(e) de disposer d'un produit sain pour vous, votre famille et votre bébé.

Flasher-moi !



STANDARD
100

CQ 1317/1
IFTH

Édité par Bergère de France

bergeredefrance.fr

bergere-de-france.be

nl.bergere-de-france.nl

bergeredefrance.co.uk



M 6 1 8 3

Gilet raglan à poches

Le niveau de difficulté

BBB BBB Facile

Les tailles

3 6 12 18 24 mois

Le nombre de pelotes en, COTON SATINÉ

3 4 5 5 6 Mousse 10918

Le matériel

Les aiguilles n° 3,5 et n° 4.

4 boutons panda en noix de coco Ø 18 mm réf. 50236, les 6.

La légende

Diminuer 2 m. façon raglan : tricoter 1 surjet simple, 2 m. endroit, 2 m. ensemble endroit.

Les points employés

POINT MOUSSE, aig. n° 3,5 et n° 4.

POINT FANTAISIE, aig. n° 4.

1er rg (endroit du travail) : endroit.

2ème rg : envers.

3ème et 4ème rgs : endroit.

5ème rg : reprendre au 1er rg.

L'échantillon

Pour réussir votre modèle, il est important de tricoter l'échantillon (consulter nos astuces et conseils sur bergeredefrance.fr/apprendre-tricot-crochet).

Un carré de 10 cm point fantaisie = 21 m. et 32 rgs.

La réalisation

DOS :

Monter **52-57-60-65-66** m. aig. n° 3,5. Tricoter **4 cm (16 rgs)** point mousse.

Continuer point fantaisie aig. n° 4.

Emmanchures :

A **16-17-19-20-22** cm (**54-58-64-68-74** rgs) de hauteur totale, de chaque côté rabattre **2-3-3-3-3** m., puis laisser en attente les **48-51-54-59-60** m. restantes.

DEVANT GAUCHE :

Monter **29-31-33-35-36** m. aig. n° 3,5. Tricoter **4 cm (16 rgs)** point mousse.

Continuer aig. n° 4 en tricotant **24-26-28-30-31** m. point fantaisie, **5 m.** point mousse **pour la bordure**.

Emmanchure :

A **16-17-19-20-22** cm (**54-58-64-68-74** rgs) de hauteur totale, rabattre **2-3-3-3-3** m. et terminer le rg.

Tricoter **1 rg** sur les **27-28-30-32-33** m. restantes et les laisser en attente.

DEVANT DROIT :

Monter **29-31-33-35-36** m. aig. n° 3,5. Tricoter **4 cm (16 rgs)** point mousse.

Continuer aig. n° 4 en tricotant **5 m.** point mousse **pour la bordure**, **24-26-28-30-31** m. point fantaisie.

Emmanchure :

A environ **16-17-19-20-22** cm (**55-59-65-69-75** rgs) de hauteur totale, rabattre **2-3-3-3-3** m. et terminer le rg.

Puis, laisser les **27-28-30-32-33** m. restantes en attente.

MANCHES :

Monter **38-40-41-41-43** m. aig. n° 3,5. Tricoter **4 cm (16 rgs)** point mousse.

Continuer point fantaisie aig. n° 4 en commençant :

3 mois : comme l'explication

6 mois - 12 mois - 18 mois et 24 mois : au 3ème rg de l'explication.

A **6,5 cm (24 rgs)** de hauteur totale, augmenter de chaque côté à 2 m. du bord :

3 mois : 3 x 1 m. tous les 10 rgs.

6 mois : 2 x 1 m. tous les 10 rgs, 2 x 1 m. tous les 8 rgs.

12 mois : 3 x 1 m. tous les 10 rgs, 2 x 1 m. tous les 8 rgs.

18 mois : 4 x 1 m. tous les 8 rgs, 3 x 1 m. tous les 6 rgs.

24 mois : 2 x 1 m. tous les 10 rgs, 5 x 1 m. tous les 8 rgs.

Puis, continuer sur les **44-48-51-55-57** m. obtenues.

A **16-18-21-22-25** cm (**54-60-70-74-84** rgs) de hauteur totale, de chaque côté rabattre **2-3-3-3-3** m. et laisser les **40-42-45-49-51** m. restantes en attente.

EMPIÈCEMENT :

Sur une aig., reprendre :

– les **27-28-30-32-33** m. laissées en attente au devant gauche,

– les **40-42-45-49-51** m. d'une manche,

– les **48-51-54-59-60** m. du dos,

– les **40-42-45-49-51** m. de la 2ème manche,

– les **27-28-30-32-33** m. de devant droit.

Sur les **182-191-204-221-228** m. obtenues, sur l'endroit du travail, en continuant les différents points, tricoter :

5 m. point mousse,

20-21-23-25-26 m. point fantaisie,

1 surjet simple, 2 m. ensemble endroit,

36-38-41-45-47 m. point fantaisie,

1 surjet simple, 2 m. ensemble endroit,

44-47-50-55-56 m. point fantaisie,

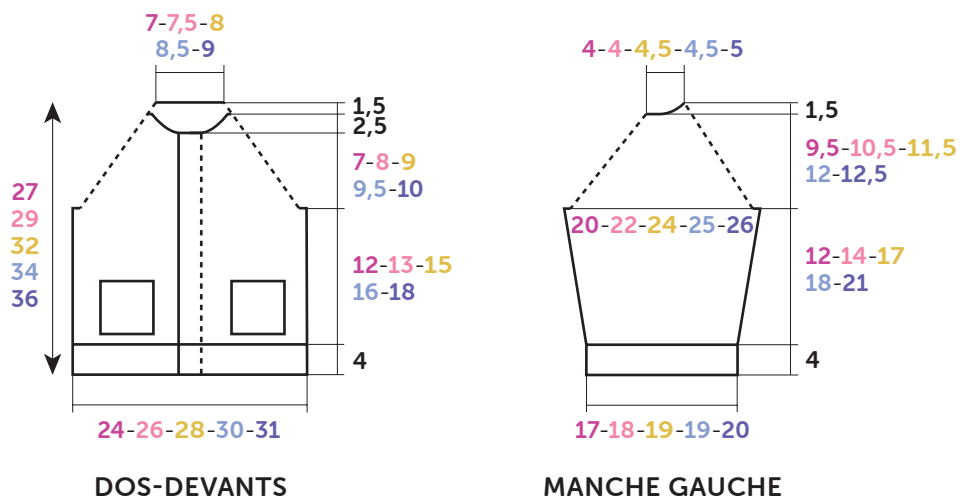

Croquis, mesures en cm

1 surjet simple, 2 m. ensemble endroit,
36-38-41-45-47 m. point fantaisie,
 1 surjet simple, 2 m. ensemble endroit,
20-21-23-25-26 m. point fantaisie,
 5 m. point mousse.

Tricoter **1** rg sur les **174-183-196-213-220** m. restantes.

Au rg suivant, tricoter :

5 m. point mousse,
18-19-21-23-24 m. point fantaisie,
 diminuer 2 m. façon raglan,
32-34-37-41-43 m. point fantaisie,
 diminuer 2 m. façon raglan,
40-43-46-51-52 m. point fantaisie,
 diminuer 2 m. façon raglan,
32-34-37-41-43 m. point fantaisie,
 diminuer 2 m. façon raglan,
18-19-21-23-24 m. point fantaisie,
 5 m. point mousse.

Tricoter **1** rg sur les **166-175-188-205-212** m. restantes.

Au rg suivant, tricoter :

5 m. point mousse,
17-18-20-22-23 m. point fantaisie,
 diminuer 2 m. façon raglan,
30-32-35-39-41 m. point fantaisie,
 diminuer 2 m. façon raglan,
38-41-44-49-50 m. point fantaisie,
 diminuer 2 m. façon raglan,
30-32-35-39-41 m. point fantaisie,
 diminuer 2 m. façon raglan,
17-18-20-22-23 m. point fantaisie,
 5 m. point mousse.

Tricoter **1** rg sur les **158-167-180-197-204** m. restantes.

Au rg suivant, tricoter :

5 m. point mousse,
16-17-19-21-22 m. point fantaisie,
 diminuer 2 m. façon raglan,

28-30-33-37-39 m. point fantaisie,
 diminuer 2 m. façon raglan,
36-39-42-47-48 m. point fantaisie,
 diminuer 2 m. façon raglan,
28-30-33-37-39 m. point fantaisie,
 diminuer 2 m. façon raglan,
16-17-19-21-22 m. point fantaisie,
 5 m. point mousse.

Tricoter **1** rg sur les **150-159-172-189-196** m. restantes.

Au rg suivant, tricoter :

5 m. point mousse,
15-16-18-20-21 m. point fantaisie,
 diminuer 2 m. façon raglan,
26-38-31-35-37 m. point fantaisie,
 diminuer 2 m. façon raglan,
34-37-40-45-46 m. point fantaisie,
 diminuer 2 m. façon raglan,
26-28-31-35-37 m. point fantaisie,
 diminuer 2 m. façon raglan,
15-16-18-20-21 m. point fantaisie,
 5 m. point mousse.

Continuer ces diminutions façon raglan tous les 2 rgs encore **6-7-8-10-10** fois.

Il reste **94-95-100-101-108** m.

Au rg suivant :

rabattre **5-5-6-6-7** m.,
 tricoter **8** m. (= la m. restée sur l'aig. droite après la dernière m. rabattue + 7 m.),
 diminuer 2 m. façon raglan,
12-12-13-13-15 m.,
 diminuer 2 m. façon raglan,
20-21-22-23-24 m.,
 diminuer 2 m. façon raglan,
12-12-13-13-15 m.,
 diminuer 2 m. façon raglan,
 et terminer le rg.

Au rg suivant, rabattre 5-5-6-6-7 m. et terminer le rg (= 76-77-80-81-86 m.).

Au rg suivant :

rabattre 2 m.,

tricoter 5 m. (= la m. restée sur l'aig. droite après la dernière m. rabattue + 4 m.),

diminuer 2 m. façon raglan,

10-10-11-11-13 m.,

diminuer 2 m. façon raglan,

18-19-20-21-22 m.,

diminuer 2 m. façon raglan,

10-10-11-11-13 m.,

diminuer 2 m. façon raglan,

et terminer le rg.

Au rg suivant, rabattre 2 m. et terminer le rg (= 64-65-68-69-74 m.).

Au rg suivant :

rabattre 1 m.,

tricoter 3 m.,

diminuer 2 m. façon raglan,

8-8-9-9-11 m.,

diminuer 2 m. façon raglan,

16-17-18-19-20 m.,

diminuer 2 m. façon raglan,

8-8-9-9-11 m.,

diminuer 2 m. façon raglan,

et terminer le rg.

Au rg suivant, rabattre 1 m. et terminer le rg (= 54-55-58-59-64 m.).

Au rg suivant :

rabattre 1 m.,

tricoter 1 m.,

diminuer 2 m. façon raglan,

6-6-7-7-9 m.,

diminuer 2 m. façon raglan,

14-15-16-17-18 m.,

diminuer 2 m. façon raglan,

6-6-7-7-9 m.,

diminuer 2 m. façon raglan,

et terminer le rg.

Au rg suivant, rabattre 1 m. et terminer le rg (= 44-45-48-49-54 m.).

Au rg suivant :

rabattre 6-6-7-7-9 m.,

tricoter 4 m.,

diminuer 2 m. façon raglan,

12-13-14-15-16 m.,

diminuer 2 m. façon raglan,

et terminer le rg.

Au rg suivant, rabattre 6-6-7-7-9 m. et terminer le rg (= 28-29-30-31-32 m.).

Au rg suivant :

rabattre 1 m.,

tricoter 2 m.,

diminuer 2 m. façon raglan,

10-11-12-13-14 m.,

diminuer 2 m. façon raglan,

et terminer le rg.

Au rg suivant, rabattre 1 m. et terminer le rg.

Puis, rabattre les 22-23-24-25-26 m. restantes pour l'encolure.

POCHES (2) :

Monter 17 m. aig. n° 3. Tricoter 7 cm (32 rgs) point mousse rabattre toutes les m.

COL :

Monter 66-68-70-72-74 m. aig. n° 3. Tricoter 2 cm (8 rgs) point mousse et laisser les m. en attente.

FINITIONS :

Poser à points arrière le col au bord de l'encolure d'un bord de bordure à l'autre.

Sur chaque devant, à 4,5 cm du bas et à 4,5 cm du bord milieu devant, coudre une poche en prévoyant un revers de 2 cm.

Faire les coutures des manches et des côtés du gilet.

Sur la bordure du devant gauche, à 3 m. du bord, former 4 boutonniers sans couper les fils (consulter nos astuces et conseils sur bergeredefrance.fr/apprendre-tricot-crochet), la 1ère à 2 cm du bas, la 2ème à 1 cm du haut, les autres régulièrement espacées.

Coudre les boutons.



M 6 1 8 3

Raglanvest met zakken

Moeilijkheidsgraad

BBB BBBB Makkelijk

Maten

3 6 12 18 24 maanden

Aantal ballen in COTON SATINÉ

3 4 5 5 6 Mousse 10918

Benodigheden

Breinaalden nr. 3,5 en nr. 4.

4 knopen in kokosnoot panda Ø 18 mm art. 50236, per 6.

Toelichting

2 st. minderen op raglanmanier : 1 overhaling, 2 st. recht, 2 st. samen recht breien.

Gebruikte steken

RIBBELSTEEK, nld. nr. 3,5 en nr. 4.

FANTASIESTEK, nld. nr. 4.

1e nld. (goede kant van het werk) : recht.

2e nld. : averecht.

3e en 4e nld. : recht.

5e nld. : herhalen vanaf de 1e nld.

Proeflapje

Voor het slagen van je model is het belangrijk om het proeflapje te breien (zie tips en raad op bergeredefrance.nl/conseils).

Een vierkant van 10 cm in fantasiesteek = 21 st. en 32 nld.

Uitvoering

RUGPAND :

52-57-60-65-66 st. met nld. nr. 3,5 opzetten en **4** cm (**16** nld.) ribbelsteek breien.

Verder breien met nld. nr. 4 in fantasiesteek.

Armsgaten :

Op **16-17-19-20-22** cm (**54-58-64-68-74** nld.) totale hoogte aan beide kanten **2-3-3-3-3** st. afkanten, dan de overige **48-51-54-59-60** st. laten wachten.

LINKERVOORPAND :

29-31-33-35-36 st. met nld. nr. 3,5 opzetten en **4** cm (**16** nld.) ribbelsteek breien.

Met nld. nr. 4 als volgt verder breien : **24-26-28-30-31** st. fantasiesteek, **5** st. ribbelsteek **voor de bies**.

Armsgat :

Op **16-17-19-20-22** cm (**54-58-64-68-74** nld.) totale hoogte **2-3-3-3-3** st. afkanten en de nld. uitbreien.

1 nld. breien over de overige **27-28-30-32-33** st. en ze dan laten wachten.

RECHTERVOORPAND :

29-31-33-35-36 st. met nld. nr. 3,5 opzetten en **4** cm (**16** nld.) ribbelsteek breien.

Met nld. nr. 4 als volgt verder breien : **5** st. ribbelsteek **voor de bies**, **24-26-28-30-31** st. fantasiesteek.

Armsgat :

Op ongeveer **16-17-19-20-22** cm (**55-59-65-69-75** nld.) totale hoogte **2-3-3-3-3** st. afkanten en de nld. uitbreien.

Dan de overige **27-28-30-32-33** st. laten wachten.

MOUWEN :

38-40-41-41-43 st. met nld. nr. 3,5 opzetten en **4** cm (**16** nld.) ribbelsteek breien.

Verder breien met nld. nr. 4 in fantasiesteek en hierbij beginnen voor :

3 mnd. : volgens de beschrijving

6 mnd. - 12 mnd. - 18 mnd. en 24 mnd. : met de 3e nld. van de beschrijving.

Op **6,5** cm (**24** nld.) totale hoogte aan beide kanten op **2** st. uit de kant meerderen voor :

3 mnd. : 3 x 1 st. elke 10e nld.

6 mnd. : 2 x 1 st. elke 10e nld., 2 x 1 st. elke 8e nld.

12 mnd. : 3 x 1 st. elke 10e nld., 2 x 1 st. elke 8e nld.

18 mnd. : 4 x 1 st. elke 8e nld., 3 x 1 st. elke 6e nld.

24 mnd. : 2 x 1 st. elke 10e nld., 5 x 1 st. elke 8e nld.

Dan verder breien over de verkregen **44-48-51-55-57** st.

Op **16-18-21-22-25** cm (**54-60-70-74-84** nld.) totale hoogte aan beide kanten **2-3-3-3-3** st. afkanten en de overige **40-42-45-49-51** st. laten wachten.

PAS :

Op één breinld. opnemen :

– de wachtende **27-28-30-32-33** st. van het linkervoorpand,

– de **40-42-45-49-51** st. van een mouw,

– de **48-51-54-59-60** st. van het rugpand,

– de **40-42-45-49-51** st. van de 2e mouw,

– de **27-28-30-32-33** st. van het rechtervoorpand.

Over de verkregen **182-191-204-221-228** st., op de goede kant van het werk, breien en hierbij de verschillende steken verder breien :

5 st. ribbelsteek,

20-21-23-25-26 st. fantasiesteek,

1 overhaling, 2 st. samen recht,

36-38-41-45-47 st. fantasiesteek,

1 overhaling, 2 st. samen recht,

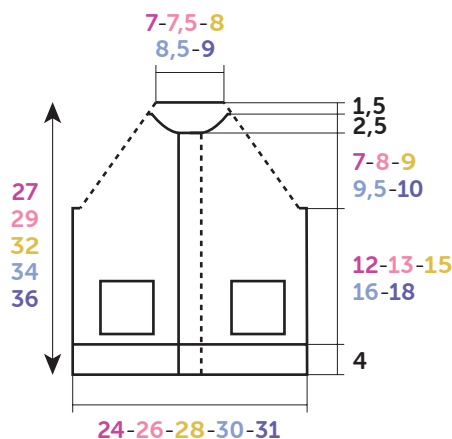

RUGPAND - VOORPANDEN

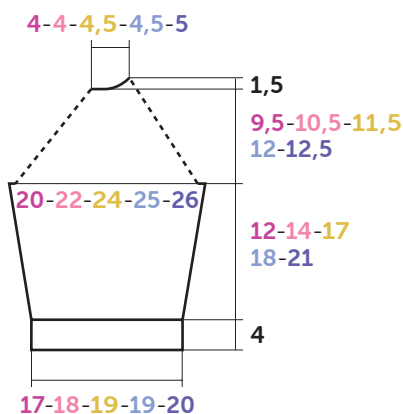

LINKERMOUW

Tekening, maten in cm

44-47-50-55-56 st. fantasiesteek,
 1 overhaling, 2 st. samen recht,
 36-38-41-45-47 st. fantasiesteek,
 1 overhaling, 2 st. samen recht,
 20-21-23-25-26 st. fantasiesteek,
 5 st. ribbelsteek.
 1 nld. breien over de overige 174-183-196-213-220 st.
In de volgende nld. breien :
 5 st. ribbelsteek,
 18-19-21-23-24 st. fantasiesteek,
 2 st. minderen op raglanmanier,
 32-34-37-41-43 st. fantasiesteek,
 2 st. minderen op raglanmanier,
 40-43-46-51-52 st. fantasiesteek,
 2 st. minderen op raglanmanier,
 32-34-37-41-43 st. fantasiesteek,
 2 st. minderen op raglanmanier,
 18-19-21-23-24 st. fantasiesteek,
 5 st. ribbelsteek.
 1 nld. breien over de overige 166-175-188-205-212 st.
In de volgende nld. breien :
 5 st. ribbelsteek,
 17-18-20-22-23 st. fantasiesteek,
 2 st. minderen op raglanmanier,
 30-32-35-39-41 st. fantasiesteek,
 2 st. minderen op raglanmanier,
 38-41-44-49-50 st. fantasiesteek,
 2 st. minderen op raglanmanier,
 30-32-35-39-41 st. fantasiesteek,
 2 st. minderen op raglanmanier,
 17-18-20-22-23 st. fantasiesteek,
 5 st. ribbelsteek.
 1 nld. breien over de overige 158-167-180-197-204 st.
In de volgende nld. breien :
 5 st. ribbelsteek,
 16-17-19-21-22 st. fantasiesteek,

2 st. minderen op raglanmanier,
 28-30-33-37-39 st. fantasiesteek,
 2 st. minderen op raglanmanier,
 36-39-42-47-48 st. fantasiesteek,
 2 st. minderen op raglanmanier,
 28-30-33-37-39 st. fantasiesteek,
 2 st. minderen op raglanmanier,
 16-17-19-21-22 st. fantasiesteek,
 5 st. ribbelsteek.
 1 nld. breien over de overige 150-159-172-189-196 st.
In de volgende nld. breien :
 5 st. ribbelsteek,
 15-16-18-20-21 st. fantasiesteek,
 2 st. minderen op raglanmanier,
 26-38-31-35-37 st. fantasiesteek,
 2 st. minderen op raglanmanier,
 34-37-40-45-46 st. fantasiesteek,
 2 st. minderen op raglanmanier,
 26-28-31-35-37 st. fantasiesteek,
 2 st. minderen op raglanmanier,
 15-16-18-20-21 st. fantasiesteek,
 5 st. ribbelsteek.
 Deze minderingen op raglanmanier elke 2e nld. nog 6-7-8-10-10 keer breien.
 Er zijn 94-95-100-101-108 st. over.
In de volgende nld. :
 5-5-6-6-7 st. afkanten,
 8 st. breien (= de st. die op de rechter nld. over is, na de laatste afgekante st. + 7 st.),
 2 st. minderen op raglanmanier,
 12-12-13-13-15 st.,
 2 st. minderen op raglanmanier,
 20-21-22-23-24 st.,
 2 st. minderen op raglanmanier,
 12-12-13-13-15 st.,
 2 st. minderen op raglanmanier,

en de nld. uitbreien.

In de volgende nld. 5-5-6-6-7 st. afkanten en de nld. uitbreien (= **76-77-80-81-86** st.).

In de volgende nld. :

2 st. afkanten,

5 st. breien (= de st. die op de rechter nld. over is, na de laatste afgekante st. + 4 st.),

2 st. minderen op raglanmanier,

10-10-11-11-12 st.,

2 st. minderen op raglanmanier,

18-19-20-21-22 st.,

2 st. minderen op raglanmanier,

10-10-11-11-12 st.,

2 st. minderen op raglanmanier,

en de nld. uitbreien.

In de volgende nld. 2 st. afkanten en de nld. uitbreien (= **64-65-68-69-74** st.).

In de volgende nld. :

1 st afkanten,

3 st. breien,

2 st. minderen op raglanmanier,

8-8-9-9-10 st.,

2 st. minderen op raglanmanier,

16-17-18-19-21 st.,

2 st. minderen op raglanmanier,

8-8-9-9-10 st.,

2 st. minderen op raglanmanier,

en de nld. uitbreien.

In de volgende nld. 1 st afkanten en de nld. uitbreien (= **54-55-58-59-64** st.).

In de volgende nld. :

1 st afkanten,

1 st. breien,

2 st. minderen op raglanmanier,

6-6-7-7-9 st.,

2 st. minderen op raglanmanier,

14-15-16-17-19 st.,

2 st. minderen op raglanmanier,

6-6-7-7-8 st.,

2 st. minderen op raglanmanier,

en de nld. uitbreien.

In de volgende nld. 1 st afkanten en de nld. uitbreien (= **44-45-48-49-54** st.).

In de volgende nld. :

6-6-7-7-9 st. afkanten,

5 st. breien,

2 st. minderen op raglanmanier,

12-13-14-15-16 st.,

2 st. minderen op raglanmanier,

en de nld. uitbreien.

In de volgende nld. 8-8-9-7-8 st afkanten en de nld. uitbreien (= **28-29-30-31-32** st.).

In de volgende nld. :

1 st afkanten,

2 st. breien,

2 st. minderen op raglanmanier,

10-11-12-13-14 st.,

2 st. minderen op raglanmanier,

en de nld. uitbreien.

In de volgende nld. 1 st afkanten en de nld. uitbreien.

Dan de overige **22-23-24-25-26** st. afkanten voor de hals.

ZAKKEN (2) :

17 st. met nld. nr. 3 opzetten, 7 cm (**32** nld.) ribbelsteek breien en dan alle st. afkanten.

HALSBIES :

66-68-70-72-74 st. met nld. nr. 3 opzetten, 2 cm (**8** nld.) ribbelsteek breien en dan de st. laten wachten.

AFWERKING :

De bies met de stiksteek langs de hals naaien, van de ene rand van de bies tot de andere.

Op elk voorpand op **4,5** cm van de onderkant en op **4,5** cm uit middenvoor, een zak naaien en hierbij rekening houden met een omslag van **2** cm.

De mouw- en zijnaden van het vestje aan elkaar naaien.

In de bies van het linkervoorpand, op **3** st. uit de kant, **4** knoopsgaten vormen zonder de draden door te knippen (zie tips en raad op bergeredefrance.nl/conseils), het 1e op **2** cm van de onderkant, het 2e op **1** cm van de bovenkant, de andere regelmatig verdeeld.

De knopen aannaaien.



M 6 1 8 3

Raglan jacket with pocket

Difficulty Level

BBB Easy

Sizes

3 6 12 18 24 mths

The number of balls in, COTON SATINÉ

3 4 5 5 6 Mousse 10918

Equipment

3.5 mm & 4.0 mm needles.

4 panda coconut buttons Ø 18 mm ref. 50236, pk of 6.

Abbreviations

Dec 2 raglan sts : sl 1, k1, pssso, k2, k2tog.

Stitches used

GARTER STITCH, using 3.5 mm & 4.0 mm needles.

PATTERN STITCH, using 4.0 mm needles.

Row 1 (RS) : knit.

Row 2 : purl.

Row 3 & 4 : knit.

Rep from Row 1

Tension/Gauge

To achieve a good result it is essential to make a tension square (see our hints & tips at bergeredefrance.com/advice). A 10 cm (4 in) square of Pattern St using 4.0 mm needles = 21 sts & 32 rows.

To make

BACK :

Using 3.5 mm needles CO **52-57-60-65-66** sts. Work **4 cm [1½ in] (16 rows)** garter stitch.

Change to 4.0 mm needles & cont in Pattern St.

Armholes :

When work measures **16-17-19-20-22 cm [6¼-6¾-7½-7¾-8¾ in] (54-58-64-68-74 rows)** total, cast off **2-3-3-3-3** sts at beg of next 2 rows then leave the rem **48-51-54-59-60** sts on a spare needle.

LEFT FRONT :

Using 3.5 mm needles CO **29-31-33-35-36** sts. Work **4 cm [1½ in] (16 rows)** garter stitch.

Change to 4.0 mm needles & work **24-26-28-30-31** sts Pattern St, **5 sts Garter St for the border**.

Armhole :

When work measures **16-17-19-20-22 cm [6¼-6¾-7½-7¾-8¾ in] (54-58-64-68-74 rows)** total cast off **2-3-3-3-3** sts at beg of next RS row then work to end.

Work **1 row** on the rem **27-28-30-32-33** sts, then leave on a spare needle.

RIGHT FRONT :

Using 3.5 mm needles CO **29-31-33-35-36** sts. Work **4 cm [1½ in] (16 rows)** garter stitch.

Change to 4.0 mm needles & work **5 sts Garter St for the border**, **24-26-28-30-31** sts Pattern St.

Armholes :

When work measures approx **16-17-19-20-22 cm [6¼-6¾-7½-7¾-8¾ in] (55-59-65-69-75 rows)** total, cast off **2-3-3-3-3** sts at beg of next WS row then work to end.

Leave the rem **27-28-30-32-33** sts on a spare needle.

SLEEVES :

Using 3.5 mm needles CO **38-40-41-41-43** sts. Work **4 cm [1½ in] (16 rows)** garter stitch.

Change to 4.0 mm needles & cont in Pattern St starting as foll :

3 mths : as explanation

6 mths - 12 mths - 18 mths & 24 mths : from the 3rd row of explanation.

Cont until work measures **6.5 cm [2½ in] (24 rows)** total .

Next row (RS - inc): work 2 sts, inc 1, work to last 2 sts, inc 1, work 2 sts.

Rep this inc on every foll **10th-10th-10th-8th-10th** row **2-1-2-3-1** times, then on every foll **0-8th-8th-6th-8th** row **0-2-2-3-5** times.

Cont in the **44-48-51-55-57** sts obtained.

When work measures **16-18-21-22-25 cm [6¼-7-8¼-8¾-9¾ in] (54-60-70-74-84 rows)** total, cast off **2-3-3-3-3** sts at beg of next 2 rows then leave the rem **40-42-45-49-51** sts on a spare needle.

YOKE :

Using one needle pick up :

- the **27-28-30-32-33** sts of the left front,
- the **40-42-45-49-51** sts of a sleeve,
- the **48-51-54-59-60** sts of the back,
- the **40-42-45-49-51** sts for the 2nd sleeve,
- the **27-28-30-32-33** sts for the right front.

On the **182-191-204-221-228** sts obtained, on the RS of work, cont in the different sts as foll:

5 sts Garter St,

20-21-23-25-26 sts Pattern St,

sl 1, k1, pssso, k2tog,

36-38-41-45-47 sts Pattern St,

sl 1, k1, pssso, k2tog,

44-47-50-55-56 sts Pattern St,

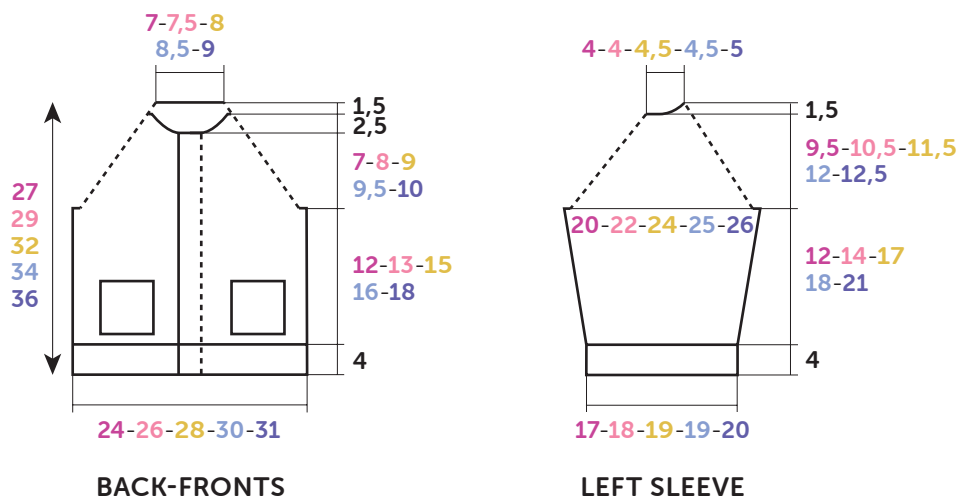

Diagram, measurements in cm

sl 1, k1, pss0, k2tog,
36-38-41-45-47 sts Pattern St,
 sl 1, k1, pss0, k2tog,
20-21-23-25-26 sts Pattern St,
 5 sts Garter St.
 Work **1** row on the rem **174-183-196-213-220** sts.
Next row, work :
 5 sts Garter St,
18-19-21-23-24 sts Pattern St,
 dec 2 sts raglan,
32-34-37-41-43 sts Pattern St,
 dec 2 sts raglan,
40-43-46-51-52 sts Pattern St,
 dec 2 sts raglan,
32-34-37-41-43 sts Pattern St,
 dec 2 sts raglan,
18-19-21-23-24 sts Pattern St,
 5 sts Garter St.
 Work **1** row on the rem **166-175-188-205-212** sts.
Next row, work :
 5 sts Garter St,
17-18-20-22-23 sts Pattern St,
 dec 2 sts raglan,
30-32-35-39-41 sts Pattern St,
 dec 2 sts raglan,
38-41-44-49-50 sts Pattern St,
 dec 2 sts raglan,
30-32-35-39-41 sts Pattern St,
 dec 2 sts raglan,
17-18-20-22-23 sts Pattern St,
 5 sts Garter St.
 Work **1** row on the rem **158-167-180-197-204** sts.
Next row, work :
 5 sts Garter St,
16-17-19-21-22 sts Pattern St,
 dec 2 sts raglan,

28-30-33-37-39 sts Pattern St,
 dec 2 sts raglan,
36-39-42-47-48 sts Pattern St,
 dec 2 sts raglan,
28-30-33-37-39 sts Pattern St,
 dec 2 sts raglan,
16-17-19-21-22 sts Pattern St,
 5 sts Garter St.
 Work **1** row on the rem **150-159-172-189-196** sts.
Next row, work :
 5 sts Garter St,
15-16-18-20-21 sts Pattern St,
 dec 2 sts raglan,
26-38-31-35-37 sts Pattern St,
 dec 2 sts raglan,
34-37-40-45-46 sts Pattern St,
 dec 2 sts raglan,
26-28-31-35-37 sts Pattern St,
 dec 2 sts raglan,
15-16-18-20-21 sts Pattern St,
 5 sts Garter St.
 Cont working the raglan dec on every RS row another **6-7-8-10-10** times.
94-95-100-101-108 sts rem.
Next row :
 cast off **5-5-6-6-7** sts,
 work **8** sts (= the stitch on the right hand needle + 7 sts),
 dec 2 sts raglan,
12-12-13-13-15 sts,
 dec 2 sts raglan,
20-21-22-23-24 sts,
 dec 2 sts raglan,
12-12-13-13-15 sts,
 dec 2 sts raglan,
 work to end.
Next row, cast off **5-5-6-6-7** sts, work to end (= **76-77-80-**

81-86 sts).

Next row :

Cast off 2 sts,

work 5 sts (= the stitch on the right hand needle + 4 sts),

dec 2 sts raglan,

10-10-11-11-12 sts,

dec 2 sts raglan,

18-19-20-21-22 sts,

dec 2 sts raglan,

10-10-11-11-12 sts,

dec 2 sts raglan,

work to end.

Next row, cast off 2 sts & work to end (= 64-65-68-69-74 sts).

Next row :

cast off 1 st,

work 3 sts,

dec 2 sts raglan,

8-8-9-9-10 sts,

dec 2 sts raglan,

16-17-18-19-21 sts,

dec 2 sts raglan,

8-8-9-9-10 sts,

dec 2 sts raglan,

work to end.

Next row, cast off 1 st, work to end (= 54-55-58-59-64 sts).

Next row :

cast off 1 st,

work 1 st,

dec 2 sts raglan,

6-6-7-7-9 sts,

dec 2 sts raglan,

14-15-16-17-19 sts,

dec 2 sts raglan,

6-6-7-7-8 sts,

dec 2 sts raglan,

work to end.

Next row, cast off 1 sts & work to end (= 44-45-48-49-54 sts).

Next row :

cast off 6-6-7-7-9 sts,

work 5 sts,

dec 2 sts raglan,

12-13-14-15-16 sts,

dec 2 sts raglan,

work to end.

Next row, cast off 8-8-9-7-8 sts & work to end (= 28-29-30-31-32 sts).

Next row :

cast off 1 st,

work 2 sts,

dec 2 sts raglan,

10-11-12-13-14 sts,

dec 2 sts raglan,

work to end.

Next row, cast off 1 sts & work to end.

Then cast off rem 22-23-24-25-26 sts for neck.

POCKETS (2) :

Using 3.0 mm needles CO 17 sts. Work 7 cm [2¾ in] (32 rows) garter stitch then cast off all sts.

NECKBAND :

Using 3.0 mm needles CO 66-68-70-72-74 sts. Work 2 cm [¾ in] (8 rows) garter stitch then cast off all sts.

FINISHING :

Using back stitch graft the neckband around neck edge from one edge to the other (see Grafting a Border in our hints &

tips at bergeredefrance.com/advices).

On each front, 4.5 cm [1¾ in] from the bottom and 4.5 cm [1¾ in] from the front centre, sew a pocket in place, turning down the top 2 cm [¾ in] to form a border.

Sew the sleeve & side seams.

On the left front border, 3 sts in from edge, make 4 buttonholes without cutting thread (see our hints & tips at bergeredefrance.com/advices), the 1st 2 cm [¾ in] from the bottom, the 2nd 1 cm [½ in] from the top, the others at regular spacings.

Sew on buttons, secure & weave in all ends.