

M 6 1 8 6

Gilet à capuche manches jacquard

Capuchonvest met jacquardmouwen — Hooded jacket with fairisle sleeves

Un savoir-faire depuis 1946

La fabrication de la laine à tricoter est un savoir-faire chez Bergère de France depuis 1946. Depuis tout ce temps, nous préparons les matières premières et les transformons dans nos ateliers. En choisissant la laine Bergère de France, vous achetez directement chez le fabricant.



Une filature

CERTIFIÉE OEKO-TEX DEPUIS 2023



*“ Vous avez la garantie
d'un produit sain pour
la famille et bébé !*

Depuis 2023, Bergère de France est certifié OEKO-TEX Classe 1. Cela indique que nos fils à tricoter sont fabriqués dans notre filature en l'absence de substances nocives dans des proportions pouvant présenter un risque pour la santé. Vous pouvez être assuré(e) de disposer d'un produit sain pour vous, votre famille et votre bébé.

Flasher-moi !



STANDARD
100

CQ 1317/1
IFTH

Édité par Bergère de France

bergeredefrance.fr

bergere-de-france.be

nl.bergere-de-france.nl

bergeredefrance.co.uk



M 6 1 8 6

Gilet à capuche manches jacquard

Le niveau de difficulté

BBBBBB Intermédiaire

Les tailles

3 6 12 18 24 mois

Le nombre de pelotes en, COTON MÉRINOS

3 4 4 5 5 Papaye 10886

1 1 1 2 2 Greige 10347

1 1 1 1 1 Lilas 10887

Le matériel

Les aiguilles n° 3,5 - n° 4 et n° 4,5.

Les 4 boutons cœur en noix de coco Ø 18 mm réf. 50575, les 6.

Les points employés

CÔTES 1/1, aig. n° 3,5.

JERSEY ENDROIT, aig. n° 4.

JACQUARD ZIGZAG, aig. n° 4,5. Suivre la grille selon la taille à réaliser.

Les échantillons

Pour réussir votre modèle, il est important de tricoter les échantillons (consulter nos astuces et conseils sur bergeredefrance.fr/apprendre-tricot-crochet).

Un carré de 10 cm jersey endroit = 20 m. et 26 rgs.

Un carré de 10 cm jacquard zigzag = 20 m. et 26 rgs.

La réalisation

DOS :

Monter **47-51-55-59-61** m. Papaye aig. n° 3,5. Tricoter **2** cm (**6** rgs) côtes 1/1, **mais** au dernier rg augmenter 1 m. (= **48-52-56-60-62** m.).

Continuer jersey endroit aig. n° 4.

Emmanchures :

A **14-16-18-20-21** cm (**38-42-48-52-56** rgs) de hauteur totale, de chaque côté rabattre tous les 2 rgs :

3 mois - 6 mois et 12 mois : 1 x 2 m., 2 x 1 m.

18 mois et 24 mois : 1 x 2 m., 3 x 1 m.

Puis, continuer sur les **40-44-48-50-52** m. restantes.

Épaules et encolure :

A **24-27-30-32-34** cm (**64-72-80-84-90** rgs) de hauteur totale, rabattre de chaque côté tous les 2 rgs :

3 mois : 1 x 5 m. et les 30 m. restantes (= 5 m. de chaque côté pour les épaules et 20 m. pour l'encolure).

6 mois : 1 x 5 m. et les 34 m. restantes (= 6 m. de chaque côté pour les épaules et 22 m. pour l'encolure).

12 mois : 1 x 6 m. et les 36 m. restantes (= 6 m. de chaque côté pour les épaules et 24 m. pour l'encolure).

18 mois : 1 x 6 m. et les 38 m. restantes (= 7 m. de chaque côté pour les épaules et 24 m. pour l'encolure).

24 mois : 1 x 6 m. et les 40 m. restantes (= 7 m. de chaque côté pour les épaules et 26 m. pour l'encolure).

DEVANT GAUCHE :

Monter **23-25-27-29-29** m. Papaye aig. n° 3,5. Tricoter **2** cm (**6** rgs) côtes 1/1, **mais** au dernier rg **pour 24 mois** augmenter 1 m. (= **23-25-27-29-30** m.).

Continuer jersey endroit aig. n° 4.

Emmanchure :

Rabattre à droite comme au dos, puis continuer sur les **19-21-23-24-25** m. restantes.

Encolure :

A **21-24-26-28-30** cm (**56-64-70-74-80** rgs) de hauteur de totale, à gauche rabattre tous les 2 rgs 1 x **4-5-6-6-7** m., 1 x 3 m., 1 x 2 m.

Épaupe :

A **24-27-30-32-34** cm (**64-72-80-84-90** rgs) de hauteur totale, rabattre à droite tous les 2 rgs :

3 mois : 2 x 5 m.

6 mois : 1 x 5 m., 1 x 6 m.

12 mois : 2 x 6 m.

18 mois et 24 mois : 1 x 6 m., 1 x 7 m.

DEVANT DROIT :

Monter **23-25-27-29-29** m. Papaye aig. n° 3,5. Tricoter **2** cm (**6** rgs) côtes 1/1, **mais** au dernier rg **pour 24 mois** augmenter 1 m. (= **23-25-27-29-30** m.).

Continuer jersey endroit aig. n° 4.

Emmanchure :

Rabattre à gauche comme au dos, puis continuer sur les **19-21-23-24-25** m. restantes.

Encolure :

A **21-24-26-28-30** cm (**56-64-70-74-80** rgs) de hauteur de totale, rabattre à droite comme au devant gauche.

Épaupe :

A **24-27-30-32-34** cm (**64-72-80-84-90** rgs) de hauteur totale, rabattre à gauche comme au devant gauche.

MANCHES :

Monter **31-33-35-35-37** m. Greige aig. n° 3,5. Tricoter **2** cm (**6** rgs) côtes 1/1.

Continuer jacquard zigzag aig. n° 4 en suivant la **grille** selon la taille à réaliser et en augmentant de chaque côté à 2 m. du bord :

3 mois : 5 x 1 m. tous les 6 rgs.

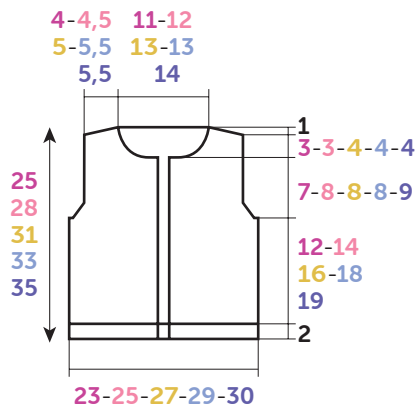

DOS-DEVANTS

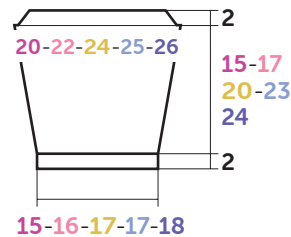

MANCHE

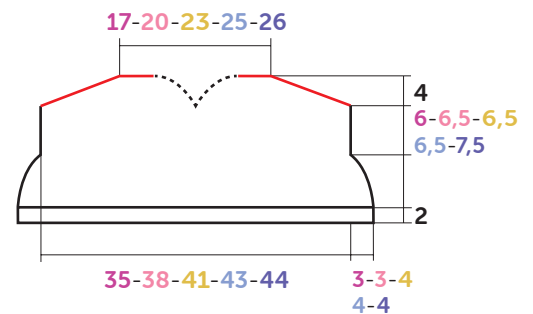

CAPUCHE

Croquis, mesures en cm

6 mois : 6 x 1 m. tous les 6 rgs.

12 mois : 7 x 1 m. tous les 6 rgs.

18 mois : 2 x 1 m. tous les 8 rgs, 6 x 1 m. tous les 6 rgs.

24 mois : 3 x 1 m. tous les 8 rgs, 5 x 1 m. tous les 6 rgs.

Puis, continuer sur les **41-45-49-51-53** m. obtenues.

Tête de manche :

A **17-19-22-25-26** cm (**46-50-58-66-68** rgs) de hauteur totale, de chaque côté rabattre tous les 2 rgs 1 x 2 m., 2 x 1 m. et les **33-37-41-43-45** m. restantes.

CAPUCHE :

Monter **83-89-99-103-105** m. Papaye aig. n° 3,5. Tricoter **2** cm (**6** rgs) côtes 1/1.

Continuer jersey endroit aig. n° 4 en diminuant de chaque côté :

3 mois et 6 mois : tous les 4 rgs 3 x 1 m. ; tous les 2 rgs 3 x 1 m.

12 mois - 18 mois et 24 mois : tous les 4 rgs 3 x 1 m. ; tous les 2 rgs 5 x 1 m.

Puis, continuer sur les **71-77-83-87-89** m. restantes.

A **14,5-15,5-16,5-16,5-17,5** cm (**40-42-46-46-48** rgs) de hauteur totale, diminuer de chaque côté de la m. centrale tous les 2 rgs 4 x 1 m., 1 x 2 m., **en même temps** rabattre de chaque côté tous les 2 rgs 2 x 3 m., 3 x 4 m. et les **23-29-35-39-41** m. restantes.

Pour diminuer 1 m. de chaque côté de la m. centrale : tricoter le rg et lorsqu'il reste 2 m. avant la m. centrale, tricoter 1 surjet simple, 1 m. endroit (= la m. centrale), 2 m. ensemble endroit et terminer le rg.

Pour diminuer 2 m. de chaque côté de la m. centrale : tricoter le rg et lorsqu'il reste 3 m. avant la m. centrale, tricoter 1 surjet double, 1 m. endroit (= la m. centrale), 3 m. ensemble endroit et terminer le rg.

BORDURES (2) :

Monter **49-55-59-67-69** m. Papaye aig. n° 3,5. Tricoter **2** cm (**6** rgs) côtes 1/1 et laisser les m. en attente.

FINITIONS :

Assembler les épaules.

Poser à points arrière une bordure le long de chaque devant.

Faire la couture arrière de la capuche (= traits **rouges** sur le croquis).

Coudre la capuche au bord de l'encolure d'un bord de bordure à l'autre.

Coudre la tête des manches au bord des emmanchures.

Faire les coutures des manches et des côtés du gilet.

Sur la bordure du devant droit, à **1** cm du bord, former **4** boutonniers sans couper les fils (consulter nos astuces et conseils sur bergeredefrance.fr/apprendre-tricot-crochet), la 1ère à **1,5** cm du bas, la 2ème à **1,5** cm du haut, les autres régulièrement espacées.

Coudre les boutons.

Attention, les augmentations à 2 m. du bord ne sont pas représentées sur la grille.

GRILLE

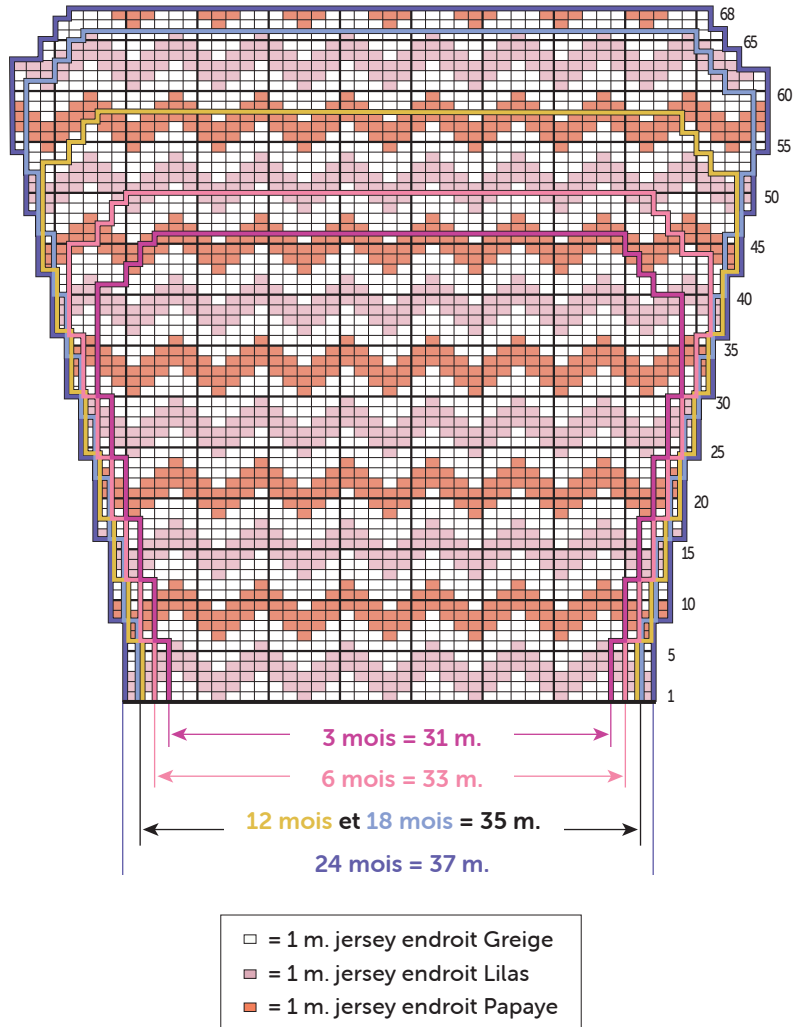



M 6 1 8 6

Capuchonvest met jacquardmouwen

Moelijkheidsgraad

BBBBBB Intermediair

Maten

3 6 12 18 24 maanden

Aantal bollen in COTON MÉRINOS

3 4 4 5 5 Papaye 10886

1 1 1 2 2 Greige 10347

1 1 1 1 1 Lilas 10887

Benodigdheden

Breinaalden nr. n° 3,5 - nr. 4 en nr. 4,5.

4 knopen in kokos, panda Ø 18 mm art. 50575, per 6.

Gebruikte steken

BOORDSTEEK 1/1, nld. nr. 3,5.

RECHTE TRICOTSTEEK, nld. nr. 4.

ZIGZAG JACQUARD, nld. nr. 4,5. De teltekenig van de gekozen maat volgen.

Proeflapjes

Voor het slagen van je model is het belangrijk om de proeflapjes te breien (zie tips en raad op bergerefrance.nl/conseils).

Een vierkant van 10 cm in rechte tricotsteek = 20 st. en 26 nld.

Een vierkant van 10 cm in zigzag jacquard = 20 st. en 26 nld.

Uitvoering

RUGPAND :

Met nld. nr. 3,5 en Papaye 47-51-55-59-61 st. opzetten, 2 cm (6 nld.) boordsteek 1/1 breien, **maar** in de laatste nld. 1 st. meerderen (= 48-52-56-60-62 st.).

Verder breien met nld. nr. 4 in rechte tricotsteek.

Armsgaten :

Op 14-16-18-20-21 cm (38-42-48-52-56 nld.) totale hoogte aan beide kanten elke 2e nld. afkanten voor :

3 mnd. - **6 mnd.** en **12 mnd.** : 1 x 2 st., 2 x 1 st.

18 mnd. en **24 mnd.** : 1 x 2 st., 3 x 1 st.

Dan verder breien over de overige 40-44-48-50-52 st.

Schouders en hals :

Op 24-27-30-32-34 cm (64-72-80-84-90 nld.) totale hoogte aan beide kanten elke 2e nld. afkanten voor :

3 mnd. : 1 x 5 st. en de overige 30 st (= 5 st. aan elke kant voor de schouders en 20 st. voor de hals).

6 mnd. : 1 x 5 st. en de overige 34 st (= 6 st. aan elke kant voor de schouders en 22 st. voor de hals).

12 mnd. : 1 x 6 st. en de overige 36 st (= 6 st. aan elke kant voor de schouders en 24 st. voor de hals).

18 mnd. : 1 x 6 st. en de overige 38 st (= 7 st. aan elke kant voor de schouders en 24 st. voor de hals).

24 mnd. : 1 x 6 st. en de overige 40 st (= 7 st. aan elke kant voor de schouders en 26 st. voor de hals).

LINKERVOORPAND :

Met nld. nr. 3,5 en Papaye 23-25-27-29-29 st. opzetten, 2 cm (6 nld.) boordsteek 1/1 breien, **maar** in de laatste nld. **voor 24 mnd.** 1 st. meerderen (= 23-25-27-29-30 st.).

Verder breien met nld. nr. 4 in rechte tricotsteek.

Armsgat :

Rechts afkanten als voor het rugpand, dan verder breien over de overige 19-21-23-24-25 st.

Hals :

Op 21-24-26-28-30 cm (56-64-70-74-80 nld.) totale hoogte links elke 2e nld. 1 x 4-5-6-6-7 st., 1 x 3 st., 1 x 2 st. afkanten.

Schouder :

Op 24-27-30-32-34 cm (64-72-80-84-90 nld.) totale hoogte rechts elke 2e nld. afkanten voor :

3 mnd. : 2 x 5 st.

6 mnd. : 1 x 5 st., 1 x 6 st.

12 mnd. : 2 x 6 st.

18 mnd. en **24 mnd.** : 1 x 6 st., 1 x 7 st.

RECHTERVOORPAND :

Met nld. nr. 3,5 en Papaye 23-25-27-29-29 st. opzetten, 2 cm (6 nld.) boordsteek 1/1 breien, **maar** in de laatste nld. **voor 24 mnd.** 1 st. meerderen (= 23-25-27-29-30 st.).

Verder breien met nld. nr. 4 in rechte tricotsteek.

Armsgat :

Links afkanten als voor het rugpand, dan verder breien over de overige 19-21-23-24-25 st.

Hals :

Op 21-24-26-28-30 cm (56-64-70-74-80 nld.) totale hoogte rechts afkanten als voor het linkervoorpand.

Schouder :

Op 24-27-30-32-34 cm (64-72-80-84-90 nld.) totale hoogte links afkanten als voor het linkervoorpand.

MOUWEN :

Met nld. nr. 3,5 en Greige 31-33-35-35-37 st. opzetten en 2 cm (6 nld.) boordsteek 1/1 breien.

Verder breien met nld. nr. 4 in zigzag jacquard en hiervoor

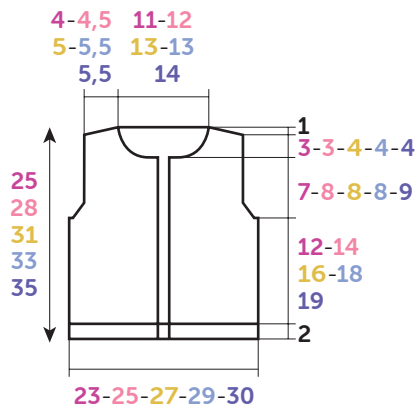

RUGPAND - VOORPANDEN

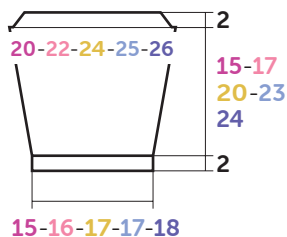

MOUW

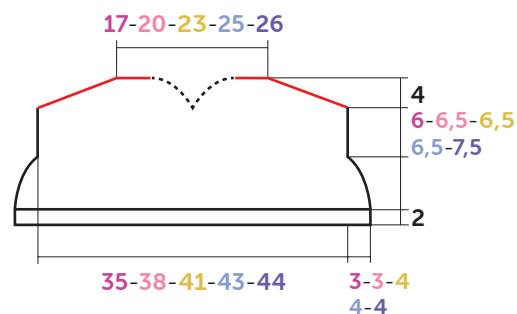

CAPUCHON

Tekening, maten in cm

de **teltekening** van de gekozen maat volgen en hierbij aan beide kanten op 2 st. uit de kant meerderen voor :

3 mnd. : 5 x 1 st. elke 6e nld.

6 mnd. : 6 x 1 st. elke 6e nld.

12 mnd. : 7 x 1 st. elke 6e nld.

18 mnd. : 2 x 1 st. elke 8e nld., 6 x 1 st. elke 6e nld.

24 mnd. : 3 x 1 st. elke 8e nld., 5 x 1 st. elke 6e nld.

Dan verder breien over de verkregen **41-45-49-51-53** st.

Mouwkop :

Op **17-19-22-25-26** cm (**46-50-58-66-68** nld.) totale hoogte aan beide kanten elke 2e nld. 1 x 2 st., 2 x 1 st. en de overige **35-39-43-45-47** st. afkanten.

CAPUCHON :

Met nld. nr. 3,5 en Papaye **83-89-99-103-105** st. opzetten en 2 cm (6 nld.) boordsteek 1/1 breien.

Verder breien met nld. nr. 4 in rechte tricotsteek en hierbij aan beide kanten minderen voor :

3 mnd. en 6 mnd. : elke 4e nld. 3 x 1 st. ; elke 2e nld. 3 x 1 st.

12 mnd. - 18 mnd. en 24 mnd. : elke 4e nld. 3 x 1 st. ; elke 2e nld. 5 x 1 st.

Dan verder breien over de overige **71-77-83-87-89** st.

Op **14,5-15,5-16,5-16,5-17,5** cm (**40-42-46-46-48** nld.) totale hoogte aan elke kant van de middelste st. elke 2e nld. 4 x 1 st., 1 x 2 st. minderen, **tegelijk** aan beide kanten elke 2e nld. 2 x 3 st., 3 x 4 st. en de overige **23-29-35-39-41** st. afkanten.

Voor het minderen van 1 st. aan elke kant van de middelste st. : de nld. breien en als er nog 2 st. over zijn voor de middelste st., dan breien : 1 overhaling, 1 st. recht (= de middelste st.), 2 st. samen recht en de nld. uitbreien.

Voor het minderen van 2 st. aan elke kant van de middelste st. : de nld. breien en als er nog 3 st. over zijn voor de middelste st., dan breien : 1 dubbele overhaling, 1 st. recht (= de middelste st.), 3 st. samen recht en de nld. uitbreien.

BIEZEN (2) :

Met nld. nr. 3,5 en Papaye **49-55-59-67-69** st. opzetten, 2 cm (6 nld.) boordsteek 1/1 breien en dan de st. laten wachten.

AFWERKING :

De schouders aan elkaar naaien.

Een bies met de stiksteek langs elk voorpand naaien.

Het achternaadje van de capuchon aan elkaar naaien (= rode lijnen op de tekening).

De capuchon langs de hals naaien, van de ene rand van de bies tot de andere.

De mouwkoppen langs de armsgaten naaien.

De mouw- en zijnaden van het vestje aan elkaar naaien.

In de bies van het rechtervoorpand, op 1 cm uit de kant, 4 knoopsgaten vormen zonder de draden door te knippen (zie tips en raad op bergeredefrance.nl/conseils), het 1e op 1,5 cm van de onderkant, het 2e op 1,5 cm van de bovenkant, de andere op regelmatige afstand van elkaar.

Let op, de meerderingen op 2 st. uit de kant staan niét op de teltekening.

TELTEKENING

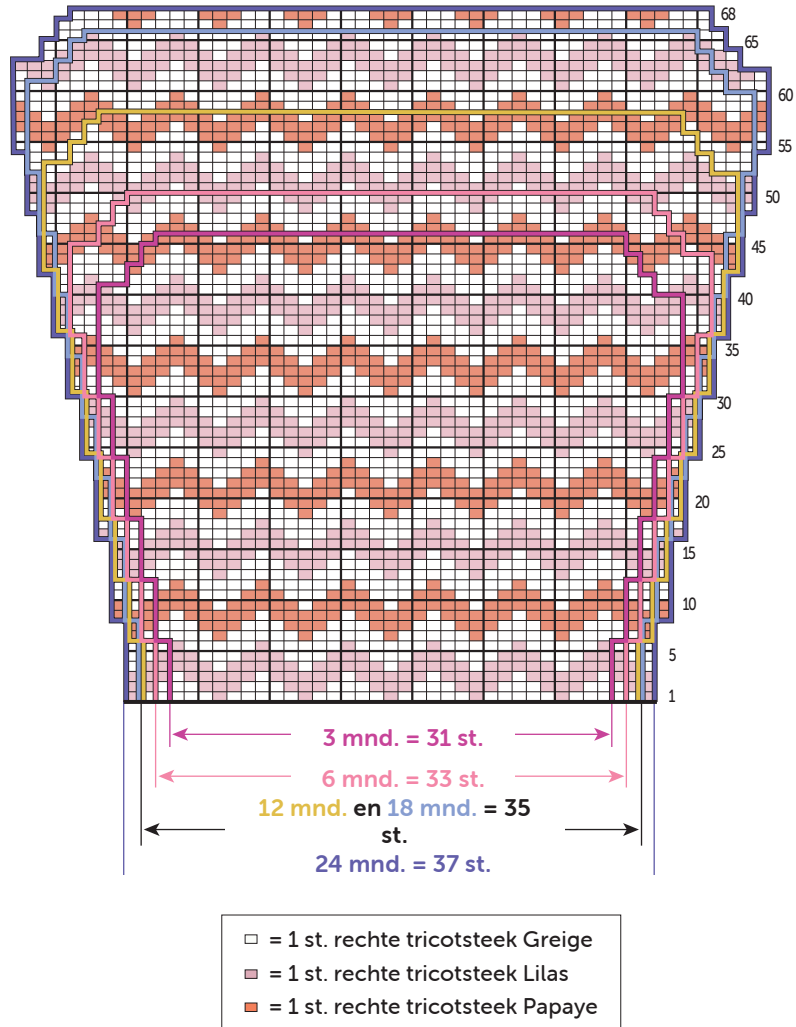



M 6 1 8 6

Hooded jacket with fairisle sleeves

Level of difficulty

BBBBB Intermediate

Sizes

3 6 12 18 24 mths

The number of balls in, COTON MÉRINOS

3	4	4	5	5	Papaye	10886 (A)
1	1	1	2	2	Greige	10347 (B)
1	1	1	1	1	Lilas	10887 (C)

Materials

3.5 - 4.0 & 4.5 mm needles.

4 coconut heart buttons Ø 18 mm ref. 50575, pk of 6.

Stitches used

1/1 RIB, using 3.5 mm needles.

STOCKING STITCH (ST ST), using 4.0 mm needles.

ZIGZAG FAIRISLE, using 4.5 mm needles. Follow the chart according to the size you are making.

Tension/gauge

To achieve a good result it is essential to make a tension square (see our hints & tips at bergeredefrance.com/learn-knit-crochet).

A 10 cm (4 in) square measured over st st using 4.0 mm needles = 20 sts & 26 rows.

A 10 cm (4 in) square measured over zigzag fairisle using 4.5 mm needles = 20 sts & 26 rows.

To make

BACK :

Using 3.5 mm needles & col A, CO **47-51-55-59-61** sts. Work **2 cm** [$\frac{3}{4}$ in] (**6 rows**) 1/1 rib, **but** on the last row inc 1 st. (= **48-52-56-60-62** sts).

Change to 4.0 mm needles & starting with a knit row cont in st st.

Armholes :

When work measures **14-16-18-20-21** cm [**5½-6¼-7-8-8¼** in] (**38-42-48-52-56** rows) total, cast off at beg of every row : 2 sts twice, 1 st **4-4-4-6-6** times.

Cont on the rem **40-44-48-50-52** sts.

Shoulders & neck :

When work measures **24-27-30-32-34** cm [**9½-10½-12-12½-13½** in] (**64-72-80-84-90** rows) total, cast off at beg of every row :

3 mths : 5 sts twice & the rem 30 sts (= 5 sts at each edge for the shoulders & 20 sts for the neck).

6 mths : 5 sts twice & the rem 34 sts (= 6 sts at each edge for the shoulders & 22 sts for the neck).

12 mths : 6 sts twice & the rem 36 sts (= 6 sts at each edge for the shoulders & 24 sts for the neck).

18 mths : 6 sts twice & the rem 38 sts (= 6 sts at each edge for the shoulders & 24 sts for the neck).

24 mths : 6 sts twice & the rem 40 sts (= 6 sts at each edge for the shoulders & 26 sts for the neck).

LEFT FRONT :

Using 3.5 mm needles & col A, CO **23-25-27-29-29** sts. Work **2 cm** [$\frac{3}{4}$ in] (**6 rows**) 1/1 rib, **but** on the final row **for 24 mths** inc 1 st. (= **23-25-27-29-30** sts).

Change to 4.0 mm needles & starting with a knit row cont in st st.

Armhole :

Cast off at beg of every RS row : 2 sts once, 1 st **2-2-2-3-3** times. Cont on the rem **19-21-23-24-25** sts.

Neck :

When work measures **21-24-26-28-30** cm [**8¼-9½-10¼-11-11¼** in] (**56-64-70-74-80** rows) total, cast off at beg of every WS row : **4-5-6-6-7** sts once, 3 sts once, 2 sts once.

Shoulder :

24-27-30-32-34 cm [**9½-10½-12-12½-13½** in] (**64-72-80-84-90** rows) total, cast off at beg of every RS row :

3 mths : 5 sts twice.

6 mths : 5 sts once, 6 sts once.

12 mths : 6 sts twice.

18 mths & 24 mths : 6 sts once, 7 sts once.

RIGHT FRONT :

Using 3.5 mm needles & col A, CO **23-25-27-29-29** sts. Work **2 cm** [$\frac{3}{4}$ in] (**6 rows**) 1/1 rib, **but** on the final row **for 24 mths** inc 1 st. (= **23-25-27-29-30** sts).

Change to 4.0 mm needles & starting with a knit row cont in st st.

Armhole :

Cast off at beg of every WS row in the same way as for back, then cont on the rem **19-21-23-24-25** sts.

Neck :

When work measures **21-24-26-28-30** cm [**8¼-9½-10¼-11-11¼** in] (**56-64-70-74-80** rows) total, cast off at beg of every WS row in the same way as for left front.

Shoulder :

24-27-30-32-34 cm [**9½-10½-12-12½-13½** in] (**64-72-80-84-90** rows) total, cast off at beg of every WS row in the same way as for left front.

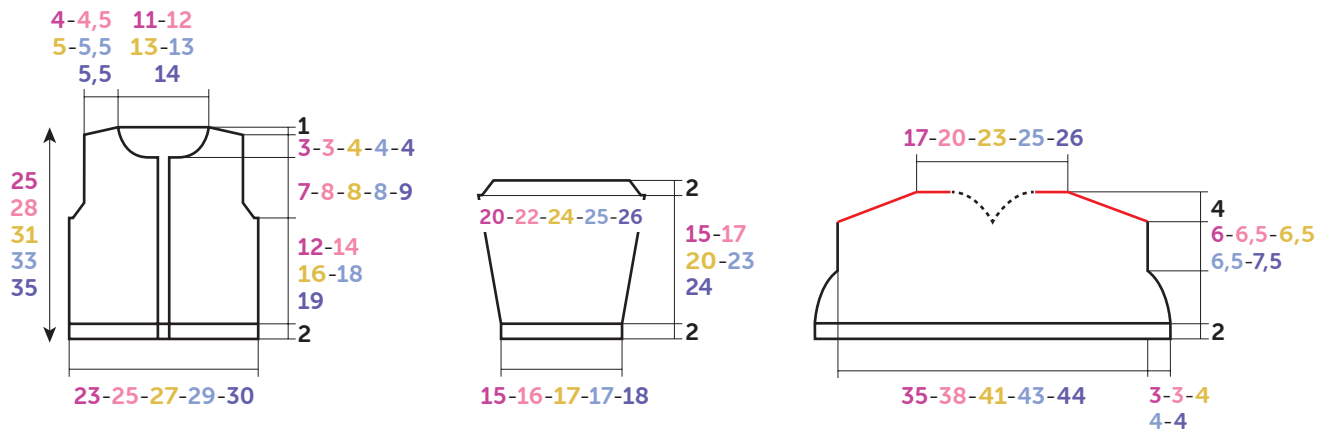

BACK-FRONT

SLEEVE

HOOD

Diagram, measured in cm

SLEEVES :

Using 3.5 mm needles & col B, CO 31-33-35-35-37 sts. Work 2 cm [$\frac{3}{4}$ in] (6 rows) 1/1 rib.

Change to 4.0 mm needles & cont in zigzag fairisle foll the chart according to the size you are making for 6-6-6-8-8 rows.

Next row (RS - inc) : patt 2, inc 1, patt along the row until 1 st rem on LH needle, inc 1, patt 2.

Rep the inc row on every foll 8th row 0-0-0-1-2 times, every foll 6th row 4-5-6-6-5 times.

Cont on the 41-45-49-51-53 sts obtained.

Top of sleeve :

When work measures 17-19-22-25-26 cm [$6\frac{1}{2}$ - $7\frac{1}{2}$ - $8\frac{3}{4}$ - 10 - $10\frac{1}{4}$ in] (46-50-58-66-68 rows) total, cast off at beg of every row : 2 sts twice, 1 st 4 times, & the rem 33-37-41-43-45 sts.

HOOD :

Using 3.5 mm needles & col A, CO 83-89-99-103-105 sts. Work 2 cm [$\frac{3}{4}$ in] (6 rows) 1/1 rib.

Change to 4.0 mm needles & starting with a knit row cont in st st, dec 1 st at each end of the row as foll :

3 mths & 6 mths : on every 4th row 3 times ; on every alt row 3 times.

12 mths - 18 mths & 24 mths : on every 4th row 3 times; on every alt row 5 times.

Cont on the rem 71-77-83-87-89 sts.

When work measures 14.5-15.5-16.5-16.5-17.5 cm [$5\frac{1}{4}$ - 6 - $6\frac{1}{2}$ - $6\frac{1}{2}$ - 7 in] (40-42-46-46-48 rows) total, cont as foll :

Dec 1 st either side of the central st on every RS row 4 times, dec 2 sts either side of the central st on foll RS row once, **at the same time** cast off at beg of every row : 3 sts 4 times, 4 sts 6 times & the rem 23-29-35-39-41 sts.

To dec 1 st either side of the central st : knit along the row until 2 sts rem before the central st, sl1, k1, pssso, k1 (= the central st), k2tog, knit to end.

To dec 2 sts either side of the central st : knit along the row until 3 sts rem before the central st, sl1, k2tog, pssso, k1 (= the central st), k3tog, knit to end.

BORDERS (2) :

Using 3.5 mm needles & col A, CO 49-55-59-67-69 sts. Work 2 cm [$\frac{3}{4}$ in] (6 rows) 1/1 rib & leave the sts on a spare needle.

FINISHING :

Join the shoulder seams.

Using back stitch graft a border along each front (see grafting a border at bergeredefrance.com/learn-knit-crochet).

Sew the back seam of the hood (= red lines on the diagram). Sew the hood around the neck edge from the edge of one border to the other.

Sew the top of the sleeves into the armholes.

Sew the side & sleeve seams.

On the right front border, 1 cm ($\frac{1}{2}$ in) from the edge, make 4 buttonholes without cutting the yarn (see our hints & tips at bergeredefrance.com/learn-knit-crochet), the 1st 1.5 cm ($\frac{1}{2}$ in) from the bottom, the 2nd 1.5 cm ($\frac{1}{2}$ in) from the top & the others spaced inbetween at regular intervals.

Sew on the buttons & secure & weave in all ends.

Note, the increases 2 sts in from the edge are not shown on the chart.

CHART

