

M 6 1 8 7

Combishort jacquard brodé à volants

Geborduurd speelpak met ruches — Embroidered playsuit with ruffles

Un savoir-faire depuis 1946

La fabrication de la laine à tricoter est un savoir-faire chez Bergère de France depuis 1946. Depuis tout ce temps, nous préparons les matières premières et les transformons dans nos ateliers. En choisissant la laine Bergère de France, vous achetez directement chez le fabricant.



Une filature

CERTIFIÉE OEKO-TEX DEPUIS 2023



*“ Vous avez la garantie
d'un produit sain pour
la famille et bébé !*

Depuis 2023, Bergère de France est certifié OEKO-TEX Classe 1. Cela indique que nos fils à tricoter sont fabriqués dans notre filature en l'absence de substances nocives dans des proportions pouvant présenter un risque pour la santé. Vous pouvez être assuré(e) de disposer d'un produit sain pour vous, votre famille et votre bébé.

Flasher-moi !



STANDARD
100

CQ 1317/1
IFTH

Édité par Bergère de France

bergeredefrance.fr

bergere-de-france.be

nl.bergere-de-france.nl

bergeredefrance.co.uk



M 6 1 8 7

Combishort jacquard brodé à volants

Le niveau de difficulté

BBBBBB Intermédiaire

Les tailles

1 3 6 12 18 mois

Le nombre de pelotes en, 100% COTON BIO

2 2 3 3 3 Ecreu 10659

1 1 1 1 1 Blush 10671

1 1 1 1 1 Noir 10681

Le matériel

Les aiguilles n° 2,5 et n° 3.

2 boutons boule effet «nacre» rose Ø 9 mm réf. 32673, les 7.

3 pressions transparentes Ø 10 mm réf. 50405, les 20.

Les points employés

CÔTES 1/1, aig. n° 2,5.

JERSEY ENDROIT, aig. n° 3.

JACQUARD BRODÉ, broder le devant en suivant la grille selon la taille à réaliser (consulter nos astuces et conseils sur bergeredefrance.fr/apprendre-tricot-crochet).

L'échantillon

Pour réussir votre modèle, il est important de tricoter l'échantillon (consulter nos astuces et conseils sur bergeredefrance.fr/apprendre-tricot-crochet).

Un carré de 10 cm jersey endroit = 26 m. et 32 rgs.

La réalisation

DOS :

1ère jambe :

Monter 27-29-31-35-37 m. Ecreu aig. n° 2,5. Tricoter 4 rgs côtes 1/1, **mais** au début du dernier rg **pour 6 mois** augmenter 1 m. (= 27-29-32-35-37 m.).

Continuer aig. n° 3 en tricotant 4 m. côtes 1/1 **pour la bordure**, 23-25-28-31-33 m. jersey endroit et en augmentant à droite à 4 m. du bord (tricoter les m. augmentées en jersey endroit) :

1 mois : dès le 1er rg, puis tous les 2 rgs 5 x 1 m.

3 mois : 5 x 1 m. tous les 2 rgs.

6 mois : dès le 5ème rg, puis tous les 2 rgs 5 x 1 m.

12 mois : 3 x 1 m. tous les 2 rgs, 2 x 1 m. tous les 4 rgs.

18 mois : dès le 3ème rg, puis tous les 4 rgs 5 x 1 m.

A 4-5-6-7-8 cm (14-16-18-22-26 rgs) de hauteur totale, laisser les 32-34-37-40-42 m. obtenues en attente.

2ème jambe :

Monter 27-29-31-35-37 m. Ecreu aig. n° 2,5. Tricoter 4 rgs côtes 1/1, **mais** à la fin du dernier rg **pour 6 mois** augmenter 1 m. (= 27-29-32-35-37 m.).

Continuer aig. n° 3 en tricotant 23-25-28-31-33 m. jersey endroit, 4 m. côtes 1/1 **pour la bordure** et en augmentant à gauche comme à la 1ère jambe.

A 4-5-6-7-8 cm (14-16-18-22-26 rgs) de hauteur totale, laisser les 32-34-37-40-42 m. obtenues en attente.

Début du corps :

Reprendre les m. des 2 jambes sur une même aiguille en montant 1 nouvelle m. entre elles.

Continuer jersey endroit sur les 65-69-75-81-85 m. obtenues.

Biais des côtés :

A 13-17-21-25-29 cm (42-54-66-80-92 rgs) de hauteur totale, diminuer de chaque côté à 2 m. du bord 2 x 1 m. tous les 8 rgs, 3 x 1 m. tous les 6 rgs.

Pour diminuer 1 m. à 2 m. du bord :

Tricoter 2 m. endroit, 2 m. ensemble endroit, continuer le rg et lorsqu'il reste 4 m. sur l'aig. gauche, tricoter 1 surjet simple, 2 m. endroit.

Puis, continuer sur les 55-59-65-71-75 m. restantes.

Emmanchures :

A 23-27-31-35-39 cm (74-86-98-112-124 rgs) de hauteur totale, de chaque côté rabattre 7 m.

Puis, continuer sur les 41-45-51-57-61 m. restantes.

Encolure :

A 29-34-39-44-49 cm (92-108-124-140-156 rgs) de hauteur totale, rabattre les 17-19-23-25-27 m. centrales, continuer chaque côté séparément en rabattant côté encolure 1 x 2 m.

Epaules :

A 31-36-41-46-51 cm (98-114-130-146-162 rgs) de hauteur totale, rabattre les 10-11-12-14-15 m. restantes de chaque côté.

DEVANT :

Tricoter comme au dos jusqu'aux emmanchures.

Emmanchures :

Rabattre comme au dos. Puis, continuer sur les 41-45-51-57-61 m. restantes.

Encolure :

A 27-31-36-41-46 cm (86-98-114-130-146 rgs) de hauteur totale, rabattre les 11-11-15-17-19 m. centrales, continuer chaque côté séparément en rabattant tous les 2 rgs 1 x 2-3-3-3 m., 1 x 2 m., 1 x 1 m.

Epaules :

Epaule gauche :

A 30-35-40-45-50 cm (94-110-126-142-158 rgs) de hauteur totale, rabattre à droite comme au dos.

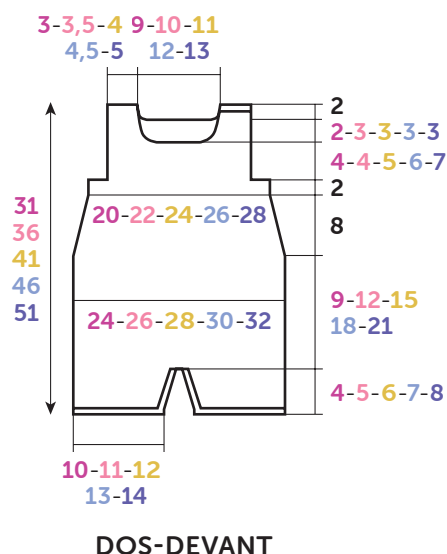

Croquis, mesures en cm

Épaule droite :

A **31-36-41-46-51** cm (**98-114-130-146-162** rgs) de hauteur totale, rabattre à gauche comme au dos.

BORDURES D'ÉPAULES (2) :

Monter **11-13-13-15-17** m. Ecrû aig. n° 2,5. Tricoter **4** rgs côtes 1/1 et laisser les m. en attente.

COL :

Monter **83-97-101-105-109** m. Ecrû aig. n° 2,5. Tricoter **4** rgs côtes 1/1 et laisser les m. en attente.

FINITIONS :

Broder le devant en suivant la grille selon la taille à réaliser.

Assembler l'épaule droite.

Poser à points arrière :

- une bordure au bord de chaque épaule gauche.
- le col au bord de l'encolure d'un bord de bordure à l'autre.

Faire les coutures des côtés du combishort.

Volants :

Au bord de chaque emmanchure, en tricotant relever **56-64-72-76-84** m. Blush aig. n° 2,5.

Continuer aig. n° 3 en tricotant **1** rg envers et en répartissant **19-21-23-25-27** augmentations.

Sur les **75-85-95-101-111** m. obtenues, continuer jersey endroit.

Dès le 6ème rg de hauteur totale, laisser en attente de chaque côté tous les 2 rgs 2 x 8 m.

Reprendre toutes les m., tricoter **1** rg envers sur l'endroit du travail.

Puis, rabattre toutes les m. en les tricotant endroit sur l'envers du travail.

Sur l'épaule gauche, former **2** boutonnières sans couper les fils à **0,5** cm du bord (consulter nos astuces et conseils sur bergeredefrance.fr/apprendre-tricot-crochet), la 1ère sur le col, la 2ème centrée sur la bordure d'épaule.

Coudre les boutons.

Coudre **3** pressions régulièrement réparties au bord de l'entrejambe.

GRILLE

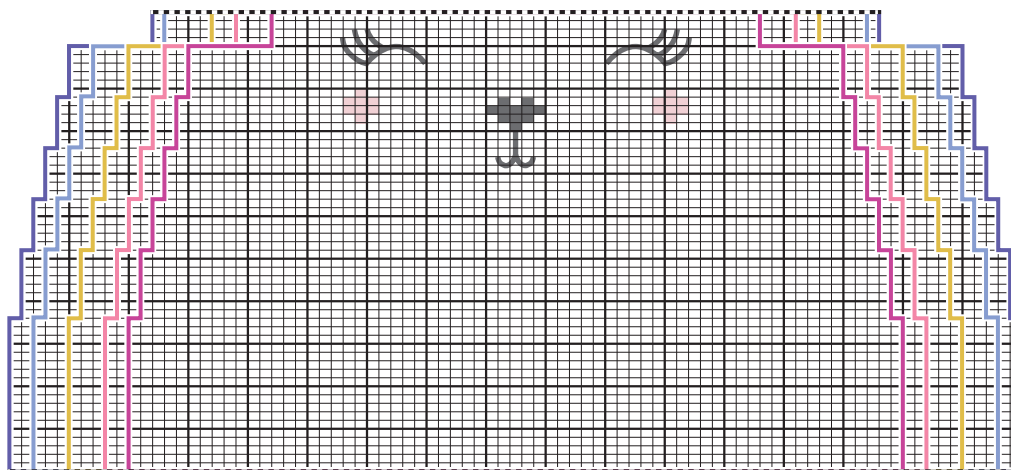

- = 1 m. jersey endroit Ecrú
- = 1 m. brodée Noir
- = 1 m. brodée Blush
- = point lancé Noir



M 6 1 8 7

Geborduurd speelpak met ruches

Moelijkheidsgraad

BBBBBB Intermediair

Maten

1 3 6 12 18 maanden

Aantal bollen in 100% COTON BIO

2 2 3 3 3 Ecu 10659

1 1 1 1 1 Blush 10671

1 1 1 1 1 Noir 10681

Benodigheden

Breinaalden nr. 2,5 en nr. 3.

2 roze bolknopen met parelmoer effect Ø 9 mm art. 32673 per 7.

3 doorzichtige drukkertjes Ø 10 mm art. 50405, per 20.

Gebruikte steken

BOORDSTEEK 1/1, nld. nr. 2,5.

RECHTE TRICOTSTEEK, nld. nr. 3.

GEBORDUURD JACQUARD, het voorpand boruren volgens de teltekening van de gekozen maat (zie tips en raad op bergeredefrance.nl/conseils).

Proeflapje

Voor het slagen van je model is het belangrijk om het proeflapje te breien (zie tips en raad op bergeredefrance.nl/conseils).

Een vierkant van 10 cm in rechte tricotsteek = 26 st. en 32 nld.

Uitvoering

RUGPAND :

1e pijp :

Met nld. nr. 2,5 en Ecu **27-29-31-35-37** st. opzetten, **4** nld. boordsteek 1/1 breien, **maar** in het begin van de laatste nld. **voor 6 mnd.** 1 st. meerderen (= **27-29-32-35-37** st.).

Met nld. nr. 3 verder breien : **4** st. boordsteek 1/1 **voor de bies**, **23-25-28-31-33** st. rechte tricotsteek en hierbij rechts op 4 st. uit de kant meerderen (de gemeerderde st. in rechte tricotsteek breien) voor :

1 mnd. : vanaf de 1e nld., dan elke 2e nld. 5 x 1 st.

3 mnd. : 5 x 1 st. elke 2e nld.

6 mnd. : vanaf de 5e nld., dan elke 2e nld. 5 x 1 st.

12 mnd. : 3 x 1 st. elke 2e nld., 2 x 1 st. elke 4e nld.

18 mnd. : vanaf de 3e nld., dan elke 4e nld. 5 x 1 st.

Op **4-5-6-7-8** cm (**14-16-18-22-26** nld.) totale hoogte de verkregen **32-34-37-40-42** st. laten wachten.

2e pijp :

Met nld. nr. 2,5 en Ecu **27-29-31-35-37** st. opzetten, **4** nld. boordsteek 1/1 breien, **maar** aan het eind van de laatste nld. **voor 6 mnd.** 1 st. meerderen (= **27-29-32-35-37** st.).

Met nld. nr. 3 verder breien : **23-25-28-31-33** st. rechte tricotsteek, **4** st. boordsteek 1/1 **voor de bies** en hierbij links meerderen als voor de 1e pijp.

Op **4-5-6-7-8** cm (**14-16-18-22-26** nld.) totale hoogte de verkregen **32-34-37-40-42** st. laten wachten.

Begin bovenkant :

De st. van de 2 pijpen op één breinld. opnemen en er **1** nieuwe st. tussen opzetten.

Verder breien in rechte tricotsteek over de verkregen **65-69-75-81-85** st.

Schuine zijkanten :

Op **13-17-21-25-29** cm (**42-54-66-80-92** nld.) totale hoogte aan beide kanten op 2 st. uit de kant 2 x 1 st. elke 8e nld., 3 x 1 st. elke 6e nld. minderen.

Voor het minderen van 1 st. op 2 st. uit de kant :

2 st. recht, 2 st. samen recht breien, de nld. verder breien en als er nog 4 st. op de linkernld. over zijn, dan 1 overhaling en 2 st. recht breien.

Dan verder breien over de overige **55-59-65-71-75** st.

Armsgaten :

Op **23-27-31-35-39** cm (**74-86-98-112-124** nld.) totale hoogte aan beide kanten **7** st. afkanten.

Dan verder breien over de overige **41-45-51-57-61** st.

Hals :

Op **29-34-39-44-49** cm (**92-108-124-140-156** nld.) totale hoogte de middelste **17-19-23-25-27** st. afkanten, elke kant apart verder breien en hierbij aan de halskant 1 x 2 st. afkanten.

Schouders :

Op **31-36-41-46-51** cm (**98-114-130-146-162** nld.) totale hoogte de overige **10-11-12-14-15** st. aan elke kant afkanten.

VOORPAND :

Breien als het ruggand tot aan de armsgaten.

Armsgaten :

Afkanten als voor het ruggand. Dan verder breien over de overige **41-45-51-57-61** st.

Hals :

Op **27-31-36-41-46** cm (**86-98-114-130-146** nld.) totale hoogte de middelste **11-11-15-17-19** st. afkanten, elke kant apart verder breien en hierbij aan de halskant elke 2e nld. 1 x **2-3-3-3-3** st., 1 x 2 st., 1 x 1 st. afkanten.

Schouders :

Linkerschouder :

Op **30-35-40-45-50** cm (**94-110-126-142-158** nld.) totale hoogte rechts afkanten als voor het ruggand.

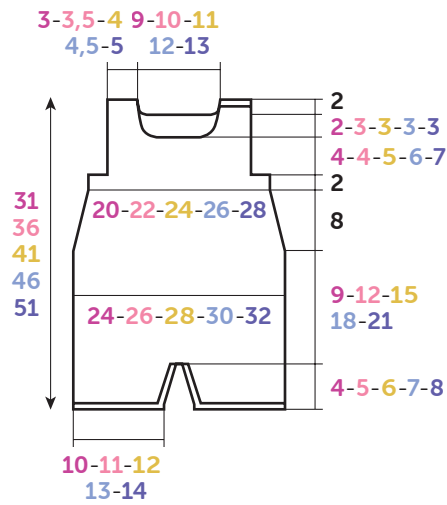

RUG- EN VOORPAND

Tekening, maten in cm

Rechterschouder :

Op 31-36-41-46-51 cm (98-114-130-146-162 nld.) totale hoogte links afkanten als voor het rugpand.

SCHOUDERBIEZEN (2) :

Met nld. nr. 2,5 en Ecrú 11-13-13-15-17 st. opzetten, 4 nld. boordsteek 1/1 breien en dan de st. laten wachten.

HALSBIES :

Met nld. nr. 2,5 en Ecrú 83-97-101-105-109 st. opzetten, 4 nld. boordsteek 1/1 breien en dan de st. laten wachten.

AFWERKING :

Het voorpand borduren volgens de teltekening van de gekozen maat.

De rechterschouder aan elkaar naaien.

Met de stiksteek aannaaien :

- een bies langs elke linkerschouder.
- de halsbies langs de hals, van de ene rand van de bies tot de andere.

De zijnaden van het speelpakje aan elkaar naaien.

Ruches :

Langs elk armsgat, al breiend met nld. nr. 2,5 en Blush 56-64-72-76-84 st. opnemen.

Met nld. nr. 3 verder breien : 1 nld. averecht en hierover 19-21-23-25-27 meerderingen verdelen.

Over de verkregen 75-85-95-101-111 st. verder breien in rechte tricotsteek.

Vanaf de 6e nld. totale hoogte aan beide kanten elke 2e nld. 2 x 8 st. laten wachten.

Alle st. weer opnemen en 1 nld. averecht breien op de goede kant van het werk.

Dan alle st. afkanten en ze hierbij recht breien op de achterkant van het werk.

In de linkerschouder, op 0,5 cm uit de kant 2 knoopsgaten vormen zonder de draden door te knippen (zie tips en raad op bergeredefrance.nl/conseils), het 1e in de halsbies, het 2e in het midden van de schouderbies.

De knopen aannaaien.

Regelmatig verdeeld 3 drukkertjes langs het kruis naaien.

TELTEKENING

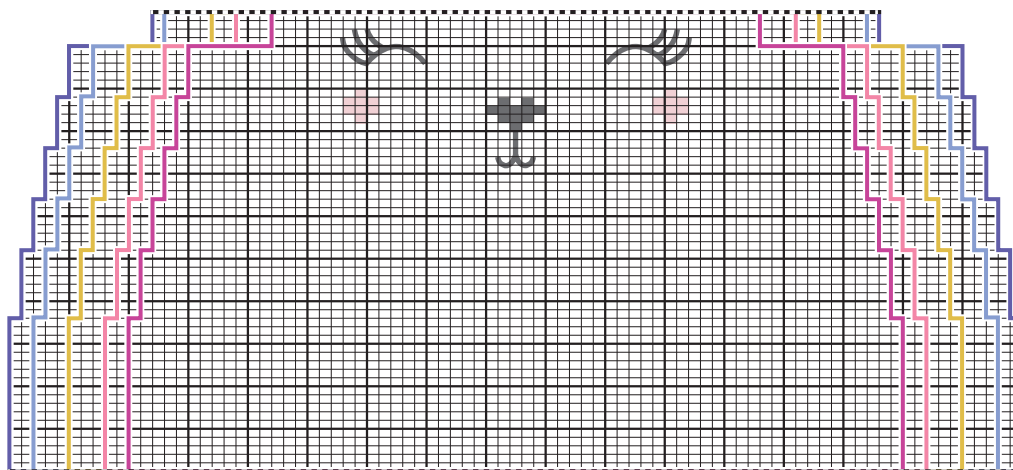

- = 1 st. rechte tricotsteek Ecrú
- = 1 geborduurde st. Noir
- = 1 geborduurde st. Blush
- = platsteek Noir



M 6 1 8 7

Embroidered playsuit with ruffles

Level of difficulty

BBBBBB Intermediate

Sizes

1 3 6 12 18 mths

The number of balls in, 100% COTON BIO

2 2 3 3 3 Ecreu 10659

1 1 1 1 1 Blush 10671

1 1 1 1 1 Noir 10681

Materials

2.5 mm & 3.0 mm needles.

2 ball buttons rose «shell» effect Ø 9 mm ref. 32673, pk of 7.

3 transparent press studs Ø 10 mm ref. 50405, pk of 20.

Stitches used

1/1 RIB, using 2.5 mm needles.

STOCKING STITCH (ST ST), using 3.0 mm needles.

EMBROIDERED INTARSIA, embroider the front foll the chart according to the size you are making (see our hints & tips at bergeredefrance.com/learn-knit-crochet).

Tension/gauge

To achieve a good result it is essential to make a tension square (see our hints & tips at bergeredefrance.com/learn-knit-crochet).

A 10 cm square measured over st st using 3.0 mm needles = 26 sts & 32 rows.

To make

BACK :

1st leg :

Using 2.5 mm needles & col A, CO **27-29-31-35-37** sts. Work **4** rows 1/1 rib, **but** at the start of the final row **for 6 mths** inc 1 st (= **27-29-32-35-37** sts).

Change to 3.0 mm needles & cont to work **4** sts 1/1 rib **for the border**, **23-25-28-31-33** sts in st st, increasing 1 st, 4 sts in from the beg of RS rows as foll (work the increased sts in st st) :

1 mth : on the 1st row, then on every alt row 4 more times.

3 mths : on every RS row 5 times.

6 mths : on the 5th row, then on every alt row 4 more times.

12 mths : on every RS row 3 times, on every foll 4th row 2 times.

18 mths : on the 3rd row, then on every foll 4th row 4 more times.

When work measures **4-5-6-7-8** cm [**1½-2-2½-2¾-3** in] (**14-16-18-22-26** rows) total, leave the **32-34-37-40-42** sts obtained on a spare needle.

2nd leg :

Using 2.5 mm needles & col A, CO **27-29-31-35-37** sts. Work **4** rows 1/1 rib, **but** at the end of the final row **for 6 mths** inc 1 st (= **27-29-32-35-37** sts).

Change to 3.0 mm needles & cont to work **23-25-28-31-33** sts in st st, **4** sts 1/1 rib **for the border** increasing 1 st, 4 sts in from the edge at the end of RS rows in the same way as for 1st leg.

When work measures **4-5-6-7-8** cm [**1½-2-2½-2¾-3** in] (**14-16-18-22-26** rows) total, leave the **32-34-37-40-42** sts obtained on a spare needle.

Start of body :

Pick up the sts from the 2 legs onto the same needle, casting on **1** new st between the two.

Cont in st st on the **65-69-75-81-85** sts obtained.

Side shaping :

When work measures **13-17-21-25-29** cm [**5-6½-8¼-10-11½** in] (**42-54-66-80-92** rows) total cont as foll :

Next row (RS - dec) : k2, k2tog, work along the row until 4 sts rem on LH needle, sl1, k1, pss0, k2. Rep the dec row on foll 8th row once more, then on every 6th row 3 times.

Cont on the rem **55-59-65-71-75** sts.

Armholes :

When work measures **23-27-31-35-39** cm [**9-10½-12¼-14-15¼** in] (**74-86-98-112-124** rows) total, cast off **7** sts at beg of next 2 rows.

Cont on the rem **41-45-51-57-61** sts.

Neck :

When work measures **29-34-39-44-49** cm [**11½-13½-15¼-17¼-19¼** in] (**92-108-124-140-156** rows) total, cast off the central **17-19-23-25-27** sts. Cont to work each side of neck separately, casting off 2 sts at neck edge on next row.

Shoulders :

When work measures **31-36-41-46-51** cm [**12¼-14¼-16¼-18-20** in] (**98-114-130-146-162** rows) total, cast off the rem **10-11-12-14-15** sts at each edge.

FRONT :

Work the same as back up to the armholes.

Armholes :

Cast off in the same way as for back, then cont on the rem **41-45-51-57-61** sts.

Neck :

When work measures **27-31-36-41-46** cm [**10½-12¼-14¼-16¼-18** in] (**86-98-114-130-146** rows) total. Cont as foll :

Next row (RS) : k**15-17-18-20-21**, cast off the central **11-11-**

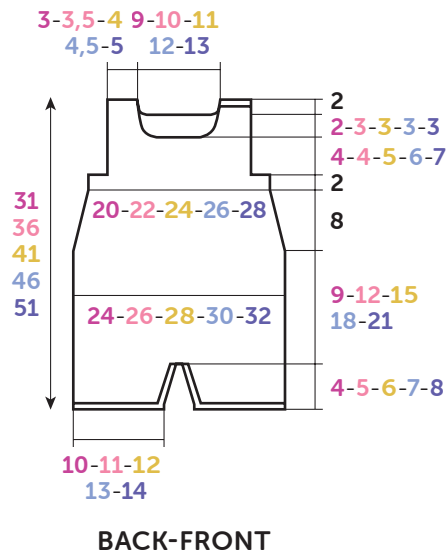

Diagram, measured in cm

15-17-19 sts, knit to end.

Next row (WS) : purl to cast-off sts & leave rem sts on a spare needle.

* Cont to cast off at neck edge on next & every alt row 2-3-3-3 sts once, 2 sts once, 1 st once *.

Shoulders :

Right shoulder :

When work measures 31-36-41-46-51 cm [12¼-14¼-16¼-18-20 in] (98-114-130-146-162 rows) total, cast off the rem 10-11-12-14-15 sts at beg of next WS row.

With WS of work facing rejoin yarn to rem sts & work neck shaping from * to *.

Left shoulder :

When work measures 30-35-40-45-50 cm [11¾-14-15¾-17¾-19¾ in] (94-110-126-142-158 rows) total, cast off the rem 10-11-12-14-15 sts at beg of next RS row

SHOULDER BORDERS (2) :

Using 2.6 mm needles & col A, CO 11-13-13-15-17 sts. Work 4 rows 1/1 rib & leave the sts on a spare needle.

NECKBAND :

Using 2.5 mm needles & col A, CO 83-97-101-105-109 sts. Work 4 rows 1/1 rib & leave the sts on a spare needle.

FINISHING :

Embroider the front foll the chart according to the size you are making.

Join the right shoulder seam.

Using back stitch graft (see grafting a border at bergeredefrance.com/learn-knit-crochet) :

- a border along each left shoulder edge.

- the neckband around the neck from one border to the other.

Sew the side seams.

Ruffles :

Using 2.5 mm needles & col B, with RS facing pick up & knit 56-64-72-76-84 sts around each armhole.

Change to 3.0 mm needles & purl 1 row, inc 19-21-23-25-27 sts evenly across the row.

On the 75-85-95-101-111 sts obtained, cont in st st for 5 rows.

Row 6 (RS) : place 8 sts on a st holder, knit until 8 sts rem on LH needle & place these on a st holder. Work 1 row on rem sts.

Rep last two rows once more.

Next row (RS) : pick up the sts from the stitch holders & purl 1 row across all the sts.

Cast off all the sts knitwise on the WS of work.

On the left shoulder make 2 buttonholes without cutting the yarn 0.5 cm (¼ in) from the edge (see our hints & tips at bergeredefrance.com/learn-knit-crochet), the 1st on the neckband, the 2nd centred on the shoulder border.

Sew on the buttons.

Sew on the 3 press studs at regular intervals along the crotch. Secure & weave in all ends.

CHART

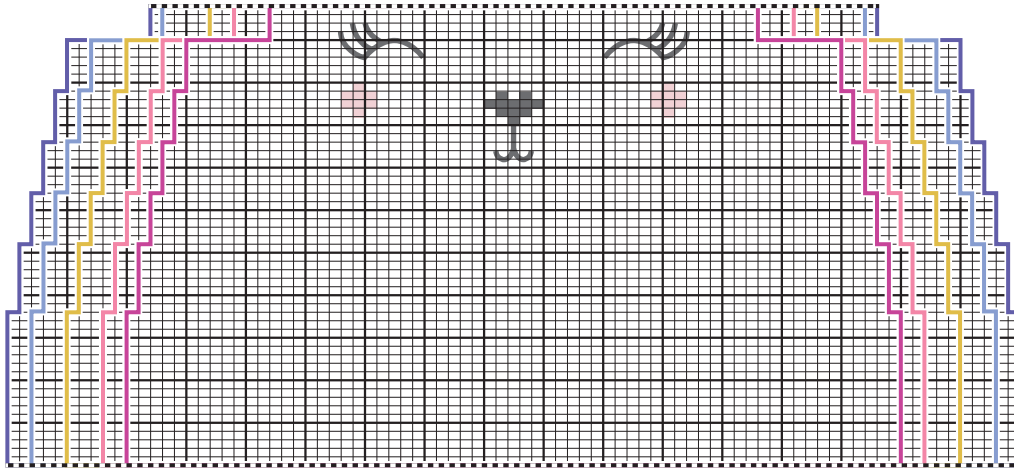

- = 1 st st using col A
- = 1 embroidered st col C
- = 1 embroidered st col B
- = straight st col C