

M 6 1 9 5

Pull manches longues jacquard girafe

Trui met lange mouwen en jacquard giraf — Long sleeve sweater with intarsia giraffe

Un savoir-faire depuis 1946

La fabrication de la laine à tricoter est un savoir-faire chez Bergère de France depuis 1946. Depuis tout ce temps, nous préparons les matières premières et les transformons dans nos ateliers. En choisissant la laine Bergère de France, vous achetez directement chez le fabricant.



Une filature

CERTIFIÉE OEKO-TEX DEPUIS 2023



“ Vous avez la garantie d'un produit sain pour la famille et bébé ! ”

Depuis 2023, Bergère de France est certifié OEKO-TEX Classe 1. Cela indique que nos fils à tricoter sont fabriqués dans notre filature en l'absence de substances nocives dans des proportions pouvant présenter un risque pour la santé. Vous pouvez être assuré(e) de disposer d'un produit sain pour vous, votre famille et votre bébé.

Flasher-moi !



STANDARD
100

CQ 1317/1
IFTH

Édité par Bergère de France

bergeredefrance.fr

bergere-de-france.be

nl.bergere-de-france.nl

bergeredefrance.co.uk



M 6 1 9 5

Pull manches longues jacquard girafe

Le niveau de difficulté

BBBBB Intermédiaire

Les tailles

1 2 3 4 6 ans

Le nombre de pelotes en, 100% COTON BIO

3	3	4	4	5	Ciel	10678
1	1	1	1	1	Cuivre	10663
1	1	1	1	1	Ecru	10659
1	1	1	1	1	Noir	10681
1	1	1	1	1	Sable	10660
1	1	1	1	1	Safran	10662

Le matériel

Les aiguilles n° 2,5 et n° 3.

3 boutons acacia Ø 15 mm réf. 50350, les 6.

Les points employés

CÔTES 1/1, aig. n° 2,5.

JERSEY ENDROIT, aig. n° 3.

JACQUARD, aig. n° 3. Suivre la grille selon la taille à réaliser. Prendre un peloton par motif et bien croiser les fils à chaque changement de coloris. Les petits motifs peuvent être brodés.

L'échantillon

Pour réussir votre modèle, il est important de tricoter l'échantillon (consulter nos astuces et conseils sur bergeredefrance.fr/apprendre-tricot-crochet).

Un carré de 10 cm jersey endroit = 26 m. et 32 rgs.

La réalisation

DOS :

Monter **73-81-85-91-95** m. Ciel aig. n° 2,5. Tricoter **2,5** cm (**10** rgs) côtes 1/1.

Continuer jersey endroit aig. n° 3.

Emmanchures :

A **17-20-22-24-26** cm (**56-66-72-78-84** rgs) de hauteur totale, de chaque côté rabattre tous les 2 rgs (les diminutions d'1 m. se font à 2 m. du bord) :

1 an : 2 x 2 m., 3 x 1 m.

2 ans : 1 x 3 m., 1 x 2 m., 3 x 1 m.

3 ans : 1 x 3 m., 1 x 2 m., 4 x 1 m.

4 ans : 1 x 3 m., 2 x 2 m., 4 x 1 m.

6 ans : 1 x 3 m., 2 x 2 m., 5 x 1 m.

Pour diminuer 1 m. à 2 m. du bord : tricoter 2 m. endroit, 2 m. ensemble endroit, continuer le rg et lorsqu'il reste 4 m. sur l'aig. gauche, tricoter 1 surjet simple, 2 m. endroit.

Puis, continuer sur les **59-65-67-69-71** m. restantes.

Epaules et encolure :

A **29-33-35-38-41** cm (**94-106-112-122-132** rgs) de hauteur totale, **pour les épaules** rabattre de chaque côté tous les 2 rgs :

1 an : 1 x 5 m., 2 x 6 m.,

2 ans et 3 ans : 2 x 6 m., 1 x 7 m.,

4 ans et 6 ans : 1 x 6 m., 2 x 7 m.,

en même temps que la 1ère diminution d'épaule, **pour l'encolure** rabattre les **21-23-25-25-27** m. centrales, puis continuer chaque côté séparément en rabattant côté encolure 1 x 2 m.

DEVANT :

Monter **73-81-85-91-95** m. Ciel aig. n° 2,5. Tricoter **2,5** cm (**10** rgs) côtes 1/1.

Continuer jacquard aig. n° 3 en suivant la **grille** selon la taille à réaliser.

Emmanchures :

Rabattre comme au dos, puis continuer sur les **59-65-67-69-71** m. restantes.

Encolure :

A **25-28-30-33-35** cm (**82-92-98-108-114** rgs) de hauteur totale, rabattre les **13-15-17-17-17** m. centrales, continuer chaque côté séparément en rabattant côté encolure tous les 2 rgs :

1 an - 2 ans - 3 ans et 4 ans : 1 x 3 m., 1 x 2 m., 1 x 1 m.

6 ans : 1 x 3 m., 1 x 2 m., 2 x 1 m.

Epaules :

Epaule gauche :

A **28-32-34-37-40** cm (**92-104-110-120-130** rgs) de hauteur totale, rabattre à droite comme au dos.

Epaule droite :

A **29-33-35-38-41** cm (**94-106-112-122-132** rgs) de hauteur totale, rabattre à gauche comme au dos.

MANCHES :

Monter **43-45-49-49-51** m. Ciel aig. n° 2,5. Tricoter **2,5** cm (**10** rgs) côtes 1/1.

Continuer jersey endroit aig. n° 3 en augmentant de chaque côté à 2 m. du bord :

1 an : 5 x 1 m. tous les 6 rgs, 2 x 1 m. tous les 4 rgs.

2 ans : 8 x 1 m. tous les 6 rgs.

3 ans : 3 x 1 m. tous les 8 rgs, 5 x 1 m. tous les 6 rgs.

4 ans : 2 x 1 m. tous les 8 rgs, 7 x 1 m. tous les 6 rgs.

6 ans : 5 x 1 m. tous les 8 rgs, 4 x 1 m. tous les 6 rgs.

Puis, continuer sur les **57-61-65-67-69** m. obtenues.

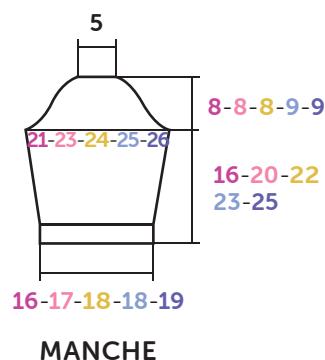
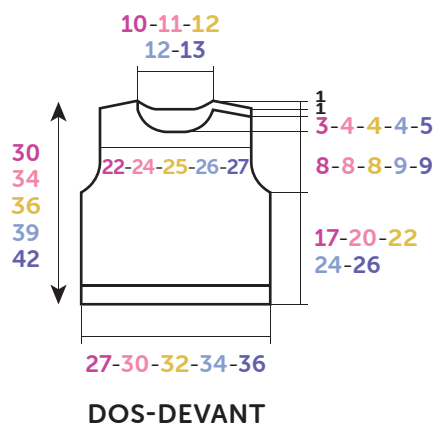

Croquis, mesures en cm

Tête de manche :

A **16-20-22-23-25** cm (**54-66-72-76-82** rgs) de hauteur totale, rabattre de chaque côté tous les 2 rgs (les diminutions d'1 m. se font à 2 m. du bord) :

1 an : 1 x 3 m., 2 x 2 m., 7 x 1 m., 2 x 2 m., 1 x 3 m. et les 15 m. restantes.

2 ans : 1 x 3 m., 2 x 2 m., 6 x 1 m., 2 x 2 m., 2 x 3 m. et les 15 m. restantes.

3 ans : 2 x 3 m., 2 x 2 m., 5 x 1 m., 2 x 2 m., 2 x 3 m. et les 15 m. restantes.

4 ans : 2 x 3 m., 1 x 2 m., 8 x 1 m., 2 x 2 m., 2 x 3 m. et les 15 m. restantes.

6 ans : 2 x 3 m., 2 x 2 m., 7 x 1 m., 2 x 2 m., 2 x 3 m. et les 15 m. restantes.

BORDURES D'ÉPAULES (2) :

Monter **19-21-21-23-23** m. Ciel aig. n° 2,5. Tricoter **6** rgs côtes 1/1 et laisser les m. en attente.

COL :

Monter **87-95-99-99-107** m. Ciel aig. n° 2,5. Tricoter **6** rgs côtes 1/1 et laisser les m. en attente.

FINITIONS :

Assembler l'épaule droite.

Poser à points arrière :

- une bordure le long de chaque épaule gauche.

- le col au bord de l'encolure d'un bord de bordure à l'autre. Coudre la tête des manches au bord des emmanchures en superposant la bordure du devant sur celle du dos.

Faire les coutures des manches et des côtés du pull.

Sur l'épaule gauche du devant, former **3** boutonnières sans couper les fils à **1** cm du bord (consulter nos astuces et conseils sur bergeredefrance.fr/apprendre-tricot-crochet), la 1ère à **1** cm côté encolure, la 2ème à **2** cm côté emmanchure, la 3ème entre les 2 premières.

Coudre les boutons.

Attention, les diminutions à 2 m. du bord ne sont pas représentées sur la grille.

GRILLE Tailles 1 an et 2 ans

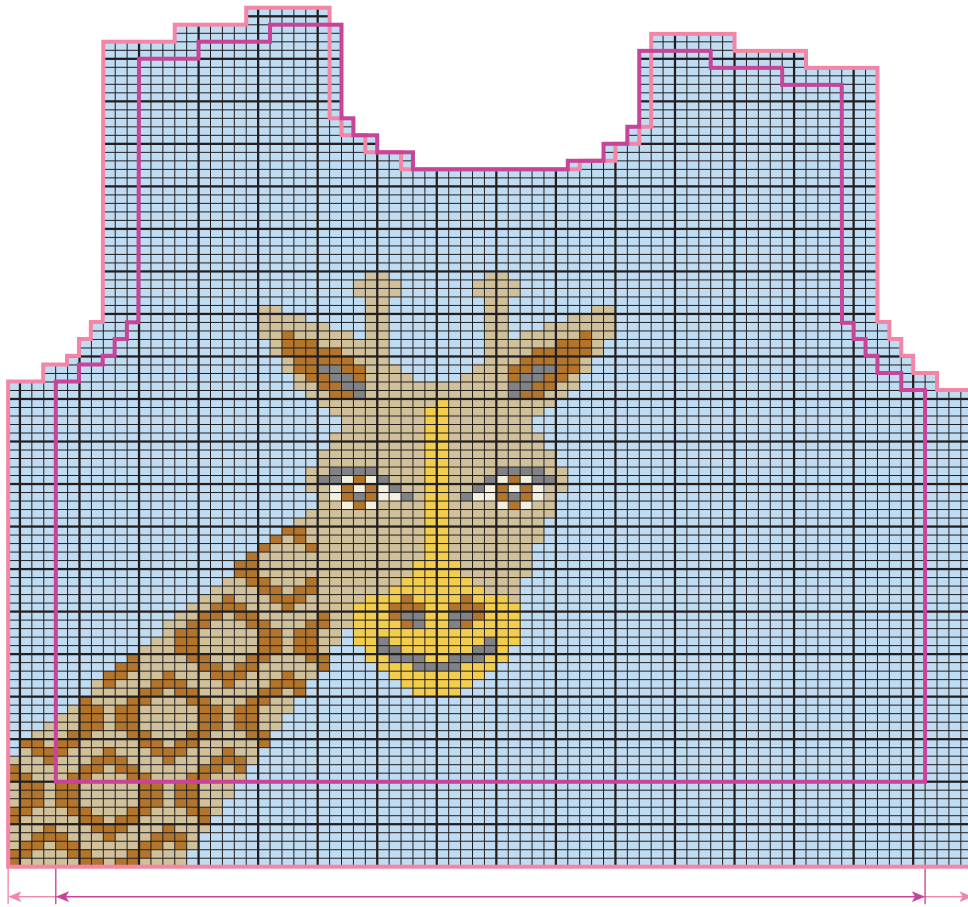

1 an = 73 m. / 2 ans = 81 m.

- = 1 m. jersey endroit Ciel
- = 1 m. jersey endroit Sable
- = 1 m. jersey endroit Cuivre
- = 1 m. jersey endroit Safran
- = 1 m. jersey endroit Noir
- = 1 m. jersey endroit Ecrû

Attention, les diminutions à 2 m. du bord ne sont pas représentées sur la grille.

GRILLE Tailles 3 ans - 4 ans et 6 ans

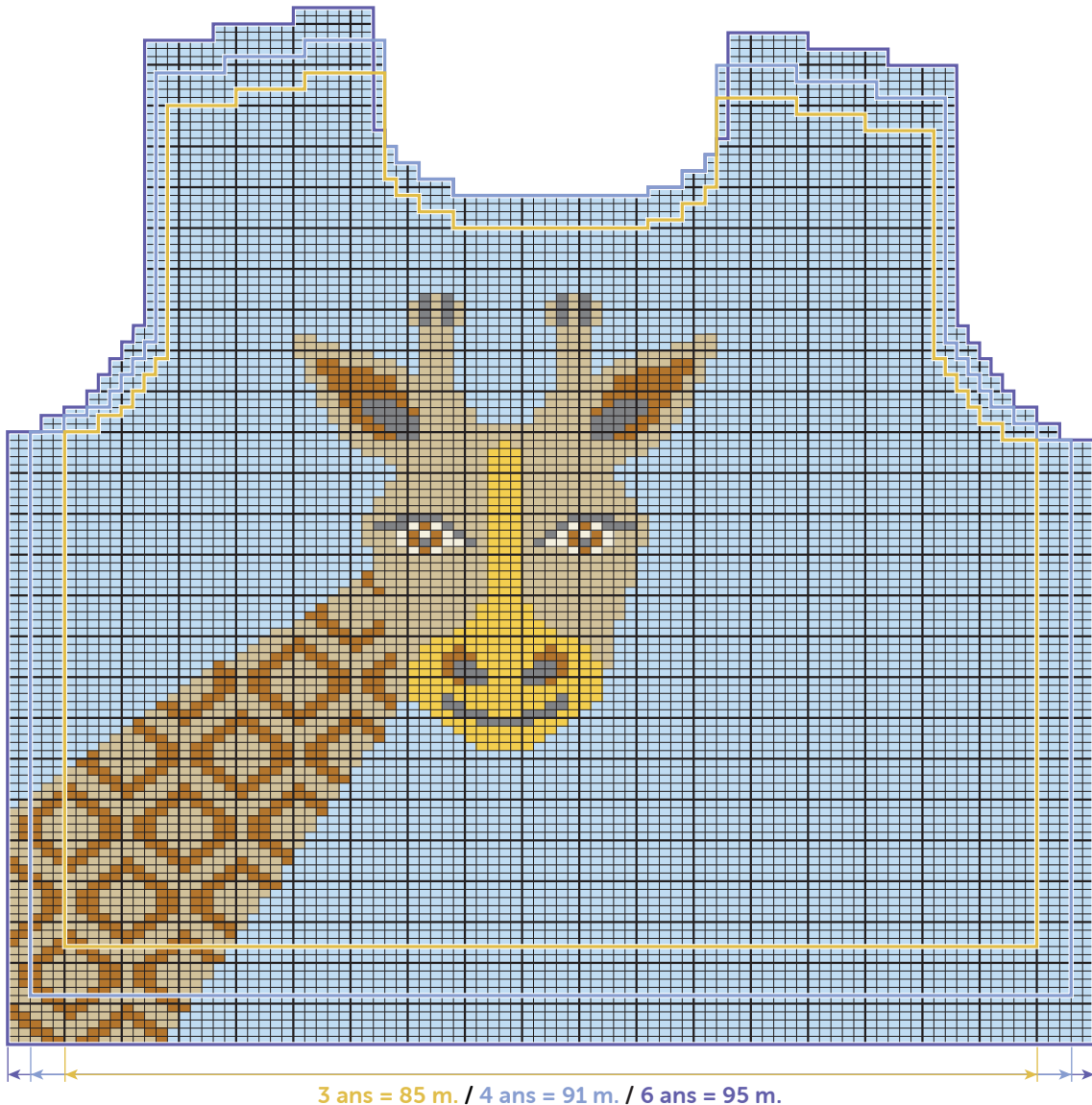

3 ans = 85 m. / 4 ans = 91 m. / 6 ans = 95 m.

- = 1 m. jersey endroit Ciel
- = 1 m. jersey endroit Cuivre
- = 1 m. jersey endroit Sable
- = 1 m. jersey endroit Safran
- = 1 m. jersey endroit Noir
- = 1 m. jersey endroit Ecu



M 6 1 9 5

Trui met lange mouwen en jacquard giraf

Moeilijkheidsgraad

BBBBB Intermediair

Maten

1 2 3 4 6 jaar

Aantal bollen in 100% COTON BIO

3	3	4	4	5	Ciel	10678
1	1	1	1	1	Cuivre	10663
1	1	1	1	1	Ecrú	10659
1	1	1	1	1	Noir	10681
1	1	1	1	1	Sable	10660
1	1	1	1	1	Safran	10662

Benodigheden

Breinaalden nr. 2,5 en nr. 3.

3 knopen in acacia Ø 15 mm art. 50350, per 6.

Gebruikte steken

BOORDSTEEK 1/1, nld. nr. 2,5.

RECHTE TRICOTSTEEK, nld. nr. 3.

JACQUARD, nld. nr. 3. De teltekening van de gekozen maat volgen. Voor elk motief een bolletje nemen en de draden goed kruisen bij elke kleurwisseling. De kleine motiefjes kunnen ook geborduurd worden.

Proeflapje

Voor het slagen van je model is het belangrijk om het proeflapje te breien (zie tips en raad op bergeredefrance.nl/conseils).

Een vierkant van 10 cm in rechte tricotsteek = 26 st. en 32 nld.

Uitvoering

RUGPAND :

Met nld. nr. 2,5 en Ciel **73-81-85-91-95** st. opzetten en **2,5** cm (**10** nld.) boordsteek 1/1 breien.

Verder breien met nld. nr. 3 in rechte tricotsteek.

Armsgaten :

Op **17-20-22-24-26** cm (**56-66-72-78-84** nld.) totale hoogte aan beide kanten elke 2e nld. afkanten (de minderingen van 1 st. worden op 2 st. uit de kant gemaakt) voor :

1 jaar : 2 x 2 st., 3 x 1 st.

2 jaar : 1 x 3 st., 1 x 2 st., 3 x 1 st.

3 jaar : 1 x 3 st., 1 x 2 st., 4 x 1 st.

4 jaar : 1 x 3 st., 2 x 2 st., 4 x 1 st.

6 jaar : 1 x 3 st., 2 x 2 st., 5 x 1 st.

Voor het minderen van 1 st. op 2 st. uit de kant : 2 st. recht, 2 st. samen recht breien, de nld. verder breien en als er nog 4 st. op de linkernld. over zijn, dan 1 overhaling en 2 st. recht breie.

Dan verder breien over de overige **59-65-67-69-71** st.

Schouders en hals :

Op **29-33-35-38-41** cm (**94-106-112-122-132** nld.) totale hoogte **voor de schouders** aan beide kanten elke 2e nld. afkanten voor :

1 jaar : 1 x 5 st., 2 x 6 st.,

2 jaar en 3 jaar : 2 x 6 st., 1 x 7 st.,

4 jaar en 6 jaar : 1 x 6 st., 2 x 7 st.,

tegelijk met de 1e schoudermindering, **voor de hals** de middelste **21-23-25-25-27** st. afkanten, elke kant apart verder breien en hierbij aan de halskant 1 x 2 st. afkanten.

VOORPAND :

Met nld. nr. 2,5 en Ciel **73-81-85-91-95** st. opzetten en **2,5** cm (**10** nld.) boordsteek 1/1 breien.

Verder breien met nld. nr. 3 in jacquard volgens de teltekening van de gekozen maat.

Armsgaten :

Afkanten als voor het rugpand, dan verder breien over de overige **59-65-67-69-71** st.

Hals :

Op **25-28-30-33-35** cm (**82-92-98-108-114** nld.) totale hoogte de middelste **13-15-17-17-17** st. afkanten, elke kant apart verder breien en hierbij aan de halskant elke 2e nld. afkanten voor :

1 jaar - 2 jaar - 3 jaar en 4 jaar : 1 x 3 st., 1 x 2 st., 1 x 1 st.

6 jaar : 1 x 3 st., 1 x 2 st., 2 x 1 st.

Schouders :

Linkerschouder :

Op **28-32-34-37-40** cm (**92-104-110-120-130** nld.) totale hoogte rechts afkanten als voor het rugpand.

Rechterschouder :

Op **29-33-35-38-41** cm (**94-106-112-122-132** nld.) totale hoogte links afkanten als voor het rugpand.

MOUWEN :

Met nld. nr. 2,5 en Ciel **43-45-49-49-51** st. opzetten en **2,5** cm (**10** nld.) boordsteek 1/1 breien.

Verder breien met nld. nr. 3 in rechte tricotsteek en hierbij aan beide kanten op 2 st. uit de kant meerderen voor :

1 jaar : 5 x 1 st. elke 6e nld., 2 x 1 st. elke 4e nld.

2 jaar : 8 x 1 st. elke 6e nld.

3 jaar : 3 x 1 st. elke 8e nld., 5 x 1 st. elke 6e nld.

4 jaar : 2 x 1 st. elke 8e nld., 7 x 1 st. elke 6e nld.

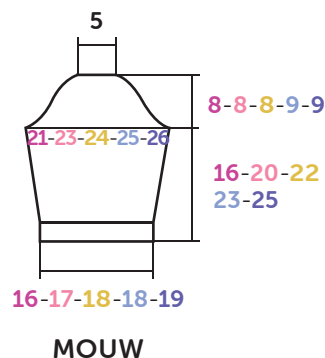
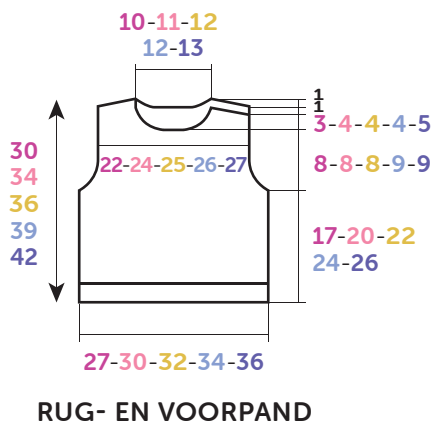

Tekening, maten in cm

6 jaar : 5 x 1 st. elke 8e nld., 4 x 1 st. elke 6e nld.
Dan verder breien over de verkregen **57-61-65-67-69** st.

Mouwkop :

Op **16-20-22-23-25** cm (**54-66-72-76-82** nld.) totale hoogte aan beide kanten elke 2e nld. afkanten (de minderingen van 1 st. worden op 2 st. uit de kant gemaakt) voor :

1 jaar : 1 x 3 st., 2 x 2 st., 7 x 1 st., 2 x 2 st., 1 x 3 st. en de overige 15 st.

2 jaar : 1 x 3 st., 2 x 2 st., 6 x 1 st., 2 x 2 st., 2 x 3 st. en de overige 15 st.

3 jaar : 2 x 3 st., 2 x 2 st., 5 x 1 st., 2 x 2 st., 2 x 3 st. en de overige 15 st.

4 jaar : 2 x 3 st., 1 x 2 st., 8 x 1 st., 2 x 2 st., 2 x 3 st. en de overige 15 st.

6 jaar : 2 x 3 st., 2 x 2 st., 7 x 1 st., 2 x 2 st., 2 x 3 st. en de overige 15 st.

SCHOUDERBIEZEN (2) :

Met nld. nr. 2,5 en Ciel **19-21-21-23-23** st. opzetten, **6** nld. boordsteek 1/1 breien en dan de st. laten wachten.

HALSBIES :

Met nld. nr. 2,5 en Ciel **87-95-99-99-107** st. opzetten, **6** nld. boordsteek 1/1 breien en dan de st. laten wachten.

AFWERKING :

De rechterschouder aan elkaar naaien.

Met de stiksteek aannaaien :

- een bies langs elke linkerschouder.
- de bies langs de hals van de ene rand van de bies tot de andere.

De mouwkoppen langs de rand van de armsgaten naaien en hierbij de bies van het voorpand op die van het rugpand plaatsen.

De mouw- en zijnaden van de trui aan elkaar naaien.

In de linkerschouder van het voorpand, op **1** cm uit de kant, **3** knoopsgaten vormen zonder de draden door te knippen (zie tips en raad op bergeredefrance.nl/conseils), het 1e op **1** cm uit de halskant, het 2e op **2** cm uit de armsgatkant, het 3e tussen de eerste 2.

De knopen aannaaien.

Let op, de minderingen op 2 st. uit de kant staan niet op de teltekening.

TELTEKENING Maat 1 jaar en 2 jaar

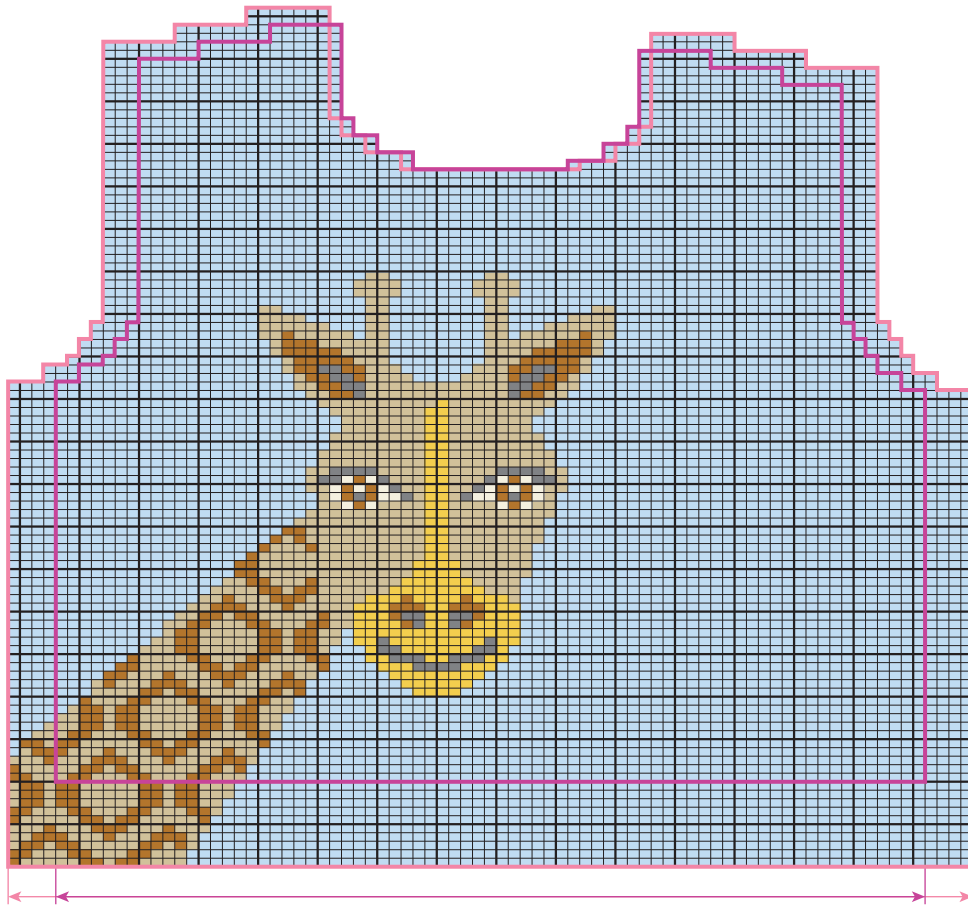

1 jaar = 73 st. / 2 jaar = 81 st.

- = 1 st. rechte tricotsteek Ciel
- = 1 st. rechte tricotsteek Sable
- = 1 st. rechte tricotsteek Cuivre
- = 1 st. rechte tricotsteek Safran
- = 1 st. rechte tricotsteek Noir
- = 1 st. rechte tricotsteek Ecrû

Let op, de minderingen op 2 st. uit de kant staan niét op de teltekening.

TELTEKENING Maat 3 jaar - 4 jaar en 6 jaar

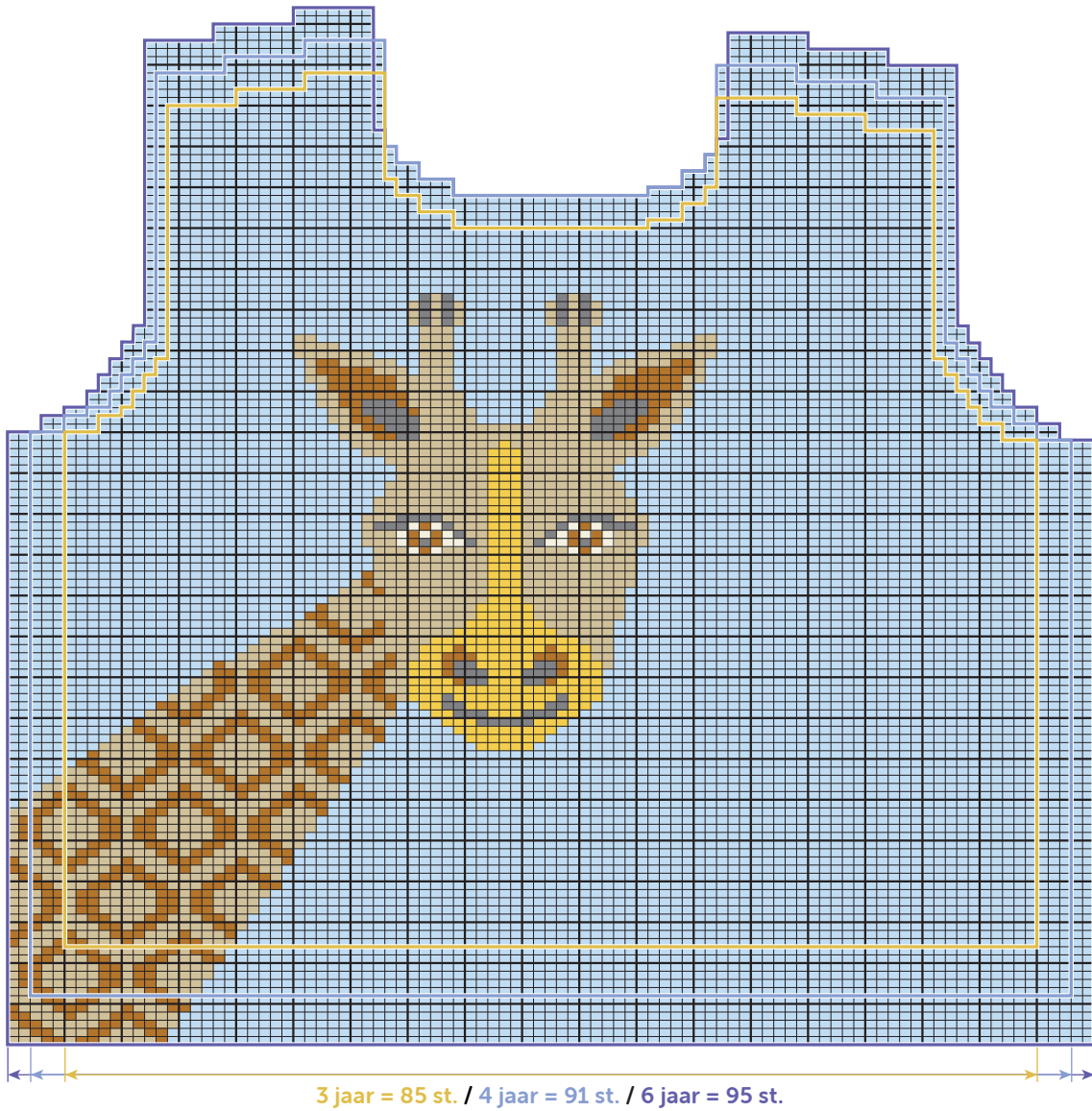

- = 1 st. rechte tricotsteek Ciel
- = 1 st. rechte tricotsteek Cuivre
- = 1 st. rechte tricotsteek Sable
- = 1 st. rechte tricotsteek Safran
- = 1 st. rechte tricotsteek Noir
- = 1 st. rechte tricotsteek Ecu



M 6 1 9 5

Long sleeve sweater with intarsia giraffe

Level of difficulty

BBBBBB Intermediate

Sizes

1 2 3 4 6 ans

The number of balls in, 100% COTON BIO

3	3	4	4	5	Ciel	10678 (A)
1	1	1	1	1	Cuivre	10663 (B)
1	1	1	1	1	Ecrû	10659 (C)
1	1	1	1	1	Noir	10681 (D)
1	1	1	1	1	Sable	10660 (E)
1	1	1	1	1	Safran	10662 (F)

Materials

2.5 mm & 3 mm needles.

3 acacia buttons Ø 15 mm ref. 50350, pk of 6.

Stitches used

1/1 RIB, using 2.5 mm needles.

STOCKING STITCH (ST ST), using 3 mm needles.

INTARSIA, using 3 mm needles. Follow the chart according to the size you are making. Use a separate ball of yarn for each colour crossing the yarn at the back of work on every colour change. The small sections can be embroidered if preferred.

Tension/gauge

To achieve a good result it is essential to make a tension square (see our hints & tips at bergeredefrance.com/learn-knit-crochet).

A 10 cm (4 in) square of St St using 3.0 mm needles = 26 sts & 32 rows.

To make

BACK :

Using 2.5 mm needles & col A, CO 73-81-85-91-95 sts. Work 2.5 cm [1 in] (10 rows) 1/1 rib.

Change to 3 mm needles & starting with a knit row cont in st st.

Armholes :

When work measures 17-20-22-24-26 cm [6¾-8-6½-9½-10¼ in] (56-66-72-78-84 rows) total, cast off at beg of every row : 3 sts 0-2-2-2-2 times, 2 sts 4-2-2-4-4 times. 65-71-75-77-81 sts rem.

Next row (RS - dec) : k2, k2 tog, knit along the row until 4 sts rem on LH needle, sl1, k1, pss0, k2.

Rep the dec row on every alt row 2-2-3-3-4 more times.

Cont on the rem 59-65-67-69-71 sts.

Shoulders & neck :

When work measures 29-33-35-38-41 cm [11¼-13-13¼-15-16 in] (94-106-112-122-132 rows) total, cont as foll :

Next row (RS) : cast off 5-6-6-6-6 sts, k14-15-15-16-16, cast off the central 21-23-25-25-27 sts, knit to end.

Next row : cast off 5-6-6-6-6 sts, work to cast-off sts & place rem sts on a spare needle.

Each side of neck will now be worked separately.

* Cast off 2 sts at neck edge on next row & cont to cast off at shoulder edge on every alt row : 6-6-6-7-7 sts 2-1-1-2-2 times, 7 sts 0-1-1-0-0 times *.

With WS of work facing rejoin yarn to rem sts & work from * to * as above.

FRONT :

Using 2.5 mm needles & col A, CO 73-81-85-91-95 sts. Work 2.5 cm [1 in] (10 rows) 1/1 rib.

Change to 3 mm needles & cont to work the intarsia pattern foll the **chart** according to the size you are making.

Armholes :

Cast off in the same way as for back, then cont on the rem 59-65-67-69-71 sts.

Neck :

When work measures 25-28-30-33-35 cm [10-11-11¾-13-13¾ in] (82-92-98-108-114 rows) total, cont as foll :

Next row (RS) : k23-25-25-26-27 sts, cast off the central 13-15-17-17-17 sts, work to end.

Next row : work to cast-off sts, place rem sts on a spare needle.

Each side of neck will now be worked separately

* Cont to cast off at neck edge on next & every alt row : 3 sts once, 2 sts once, 1 st 1-1-1-1-2 times *.

Shoulders :

Right shoulder :

When work measures 29-33-35-38-41 cm [11¼-13-13¼-15-16 in] (94-106-112-122-132 rows) total, cast off at beg of every WS row : 5-6-6-6-6 sts 1-2-2-1-1 times, 6-7-7-7-7 sts 2-1-1-2-2 times.

With WS of work facing rejoin yarn to rem sts & work from * to * as above.

Left shoulder :

When work measures 28-32-34-37-40 cm [11-12½-13½-14½-15¾ in] (92-104-110-120-130 rows) total, cast off in the same way as for right shoulder.

SLEEVES :

Using 2.5 mm needles & col A, CO 43-45-49-49-51 sts. Work 2.5 cm [1 in] (10 rows) 1/1 rib.

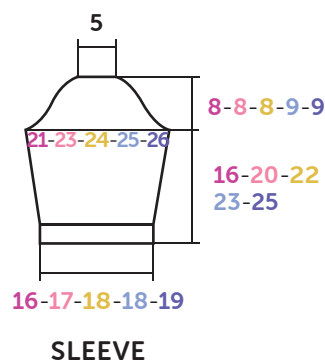
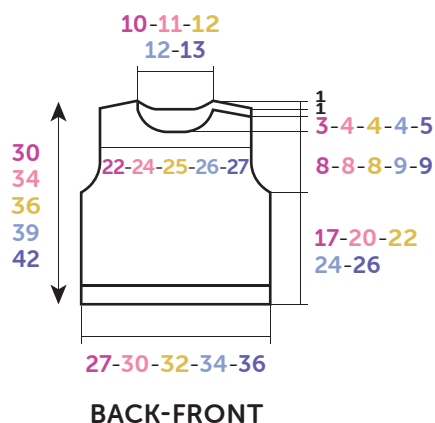

Diagram, measured in cm

Change to 3 mm needles & starting with a knit row cont in st st for 6-6-8-8-8 rows.

Next row (RS - inc) : k2, inc 1, knit along the row until 2 sts rem on LH needle, inc 1, k2. Rep the inc row on every foll 6th-6th-8th-8th-8th row 4-7-2-1-4 more times, then on every 4th-0-6th-6th-6th row 2-0-5-7-4 times.

Cont on the 57-61-65-67-69 sts obtained.

Top of sleeve :

When work measures 16-20-22-23-25 cm [6¼-8-8½-9-10 in] (54-66-72-76-82 rows) total, cast off at beg of every row : 3 sts 2-2-4-4-4 times, 2 sts 4-4-4-2-4 times.

Next row (RS - dec) : k2, k2tog, knit along the row until 4 sts rem, sl1, k1, pss0, k2.

Rep the dec row on every alt row 6-5-4-7-6 more times. Work 1 row straight.

Cast off at beg of every row : 2 sts 4 times, 3 sts 2-4-4-4-4 times & the rem 15 sts.

SHOULDER BORDERS (2) :

Using 2.5 mm needles & col A, CO 19-21-21-23-23 sts. Work 6 rows in 1/1 rib & leave the sts on a spare needle.

COLLAR :

Using 2.5 mm needles & col A, CO 87-95-99-99-107 sts. Work 6 rows in 1/1 rib & leave the sts on a spare needle.

FINISHING :

Join the right shoulder.

Using backstitch graft (see grafting a border at bergeredefrance.com/learn-knit-crochet) :

- a border along each left shoulder edge.
- the neckband around the neck edge from one border to the other.

Sew the top of the sleeves into the armholes placing the front border over the back border.

Sew the side & sleeve seams.

On the front left shoulder border make 3 buttonholes without cutting the yarn 1 cm from the edge (see our hints & tips at bergeredefrance.com/learn-knit-crochet), the 1st 1 cm from the neck edge, the 2nd 2 cm from the armhole

edge, the 3rd inbetween the first 2.

Sew on the buttons, secure & weave in all ends.

Note, the decreases 2 sts in from the edge are not shown on the chart.

CHART Sizes 1 yr & 2 yrs

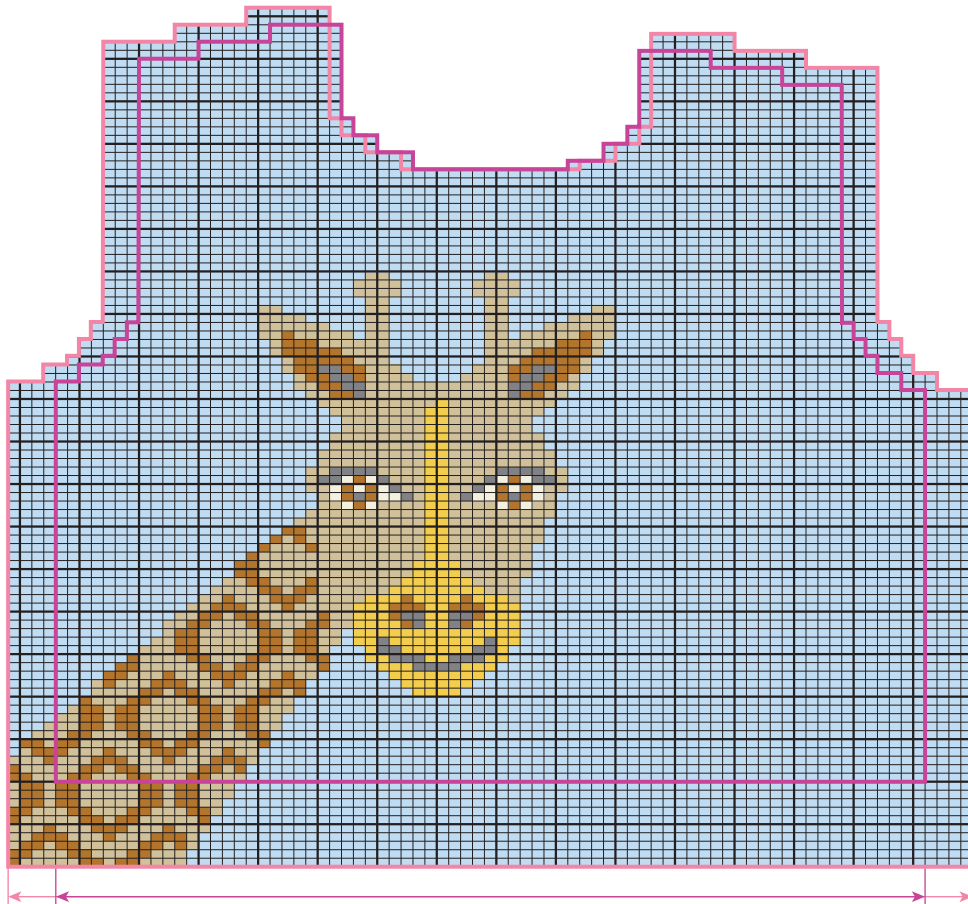

1 an = 73 m. / 2 ans = 81 m.

- = k1 on RS, p1 on WS col A
- = k1 on RS, p1 on WS col E
- = k1 on RS, p1 on WS col B
- = k1 on RS, p1 on WS col F
- = k1 on RS, p1 on WS col D
- = k1 on RS, p1 on WS col C

Note, the decreases 2 sts in from the edge are not shown on the chart.

GRILLE Sizes 3 yrs - 4 yrs & 6 yrs

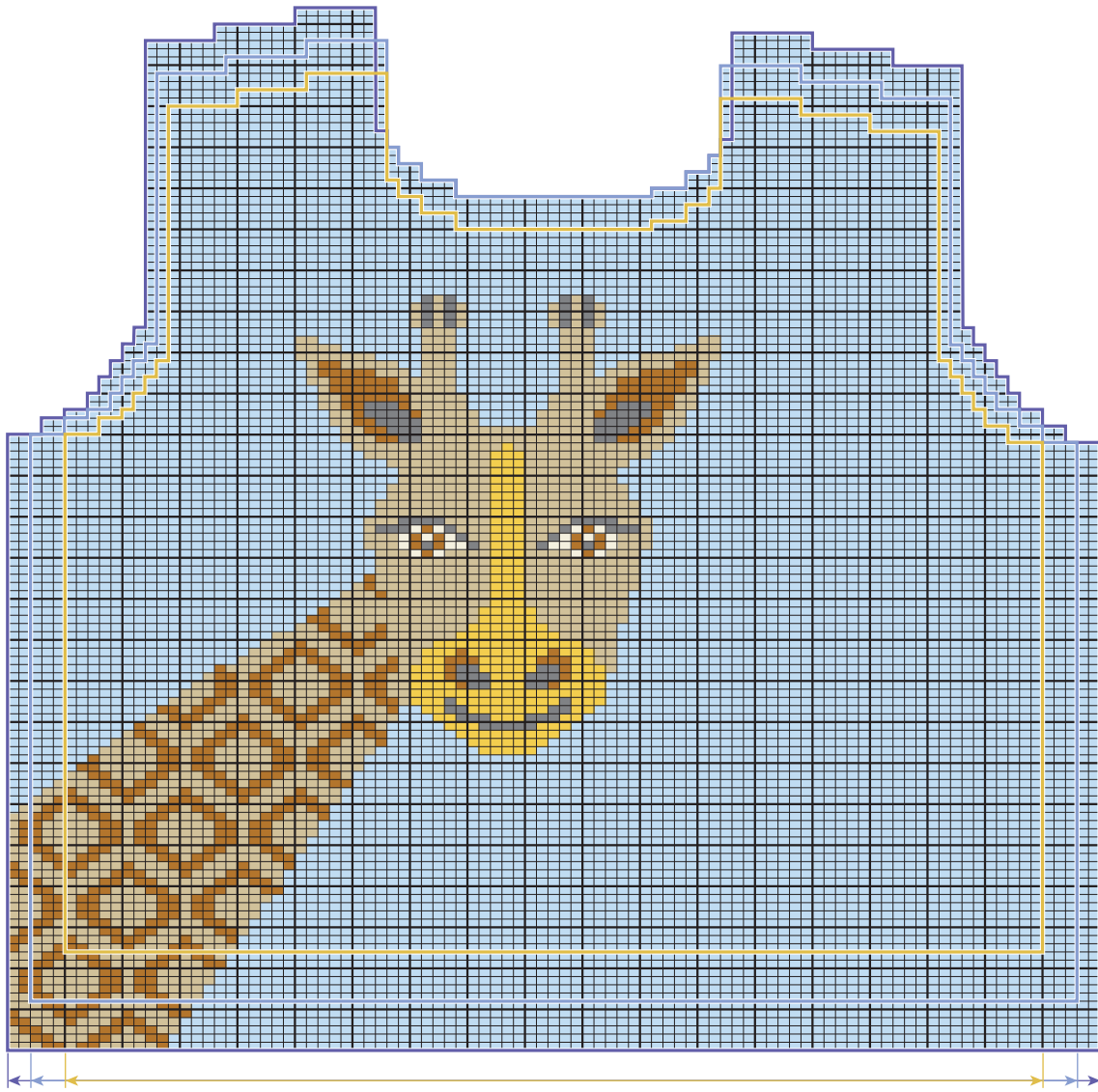

3 ans = 85 m. / 4 ans = 91 m. / 6 ans = 95 m.

- = k1 on RS, p1 on WS col A
- = k1 on RS, p1 on WS col E
- = k1 on RS, p1 on WS col B
- = k1 on RS, p1 on WS col F
- = k1 on RS, p1 on WS col D
- = k1 on RS, p1 on WS col C