

M 6 1 9 6

Pull raglan à torsades

Raglantrui met kabels — Raglan cable sweater

Un savoir-faire depuis 1946

La fabrication de la laine à tricoter est un savoir-faire chez Bergère de France depuis 1946. Depuis tout ce temps, nous préparons les matières premières et les transformons dans nos ateliers. En choisissant la laine Bergère de France, vous achetez directement chez le fabricant.



Une filature

CERTIFIÉE OEKO-TEX DEPUIS 2023



*“ Vous avez la garantie
d’un produit sain pour
la famille et bébé !*

Depuis 2023, Bergère de France est certifié OEKO-TEX Classe 1. Cela indique que nos fils à tricoter sont fabriqués dans notre filature en l’absence de substances nocives dans des proportions pouvant présenter un risque pour la santé. Vous pouvez être assuré(e) de disposer d’un produit sain pour vous, votre famille et votre bébé.

Flasher-moi !



STANDARD
100

CQ 1317/1
IFTH

Édité par Bergère de France

bergeredefrance.fr

bergere-de-france.be

nl.bergere-de-france.nl

bergeredefrance.co.uk



M 6 1 9 6

Pull raglan à torsades

Le niveau de difficulté

BBBBB Intermédiaire

Les tailles

2 3 4 6 8 ans

Le nombre de pelotes en, ECOTON

5 5 5 6 7 Indigo 28940

Le matériel

Les aiguilles n° 3 et n° 3,5.

L'aiguille à torsades.

4 pressions transparentes Ø 13 mm réf. 60467, les 59.

4 boutons en hêtre Ø 14 mm réf. 32632, les 6.

La légende

Croisée à gauche = CàG

Croisée à droite = CàD

5 m. CàD : Glisser 3 m. sur l'aig. à torsades derrière le travail, tricoter les 2 m. suivantes à l'endroit, puis les 3 m. de l'aig. à torsades à l'endroit.

2 m. CàD sur 1 m. envers : Glisser 1 m. sur l'aig. à torsades derrière le travail, tricoter les 2 m. suivantes à l'endroit, puis la m. de l'aig. à torsades à l'envers.

2 m. CàG sur 1 m. envers : Glisser 2 m. sur l'aig. à torsades devant le travail, tricoter la m. suivante à l'envers, puis les 2 m. de l'aig. à torsades à l'endroit.

Les points employés

CÔTES 1/1, aig. n° 3.

JERSEY ENDROIT, aig. n° 3 et n° 3,5.

JERSEY ENVERS, aig. n° 3,5.

TORSADE, aig. n° 3,5. Sur 5 m.

1er rg (endroit du travail) : endroit.

2ème rg et tous les rgs pair suivants : envers.

3ème rg : 5 m. CàD.

5ème et 7ème rgs : endroit.

9ème rg : reprendre au 3ème rg.

POINT DE LOSANGE, aig. n° 3,5. Sur un nombre de m. divisible par 16 + 2. Suivre la grille.

Les échantillons

Pour réussir votre modèle, il est important de tricoter les échantillons (consulter nos astuces et conseils sur bergeredefrance.fr/apprendre-tricot-crochet).

Un carré de 10 cm jersey endroit aig. n° 3,5 = 22 m. et 30 rgs.

Un carré de 10 cm point de losange = 29 m. et 30 rgs.

La réalisation

DOS :

Monter **89-93-97-103-109** m. aig. n° 3. Tricoter **3 cm (10 rgs)** côtes 1/1, **mais** au dernier rg augmenter 1 m. (= **90-94-98-104-110** m.).

Continuer aig. n° 3,5 en tricotant :

6-8-10-13-16 m. jersey endroit,

2 m. jersey envers,

5 m. torsade,

2 m. jersey envers,

5 m. torsade,

50 m. point de losanges,

5 m. torsade,

2 m. jersey envers,

5 m. torsade,

2 m. jersey envers,

6-8-10-13-16 m. jersey endroit.

Raglan :

A **20-21,5-23-26-28** cm (**62-66-70-80-88** rgs) de hauteur totale, de chaque côté rabattre tous les 2 rgs (les diminutions de 2 m. et d'1 m. se font à 1 m. du bord) :

2 ans : 1 x 3 m., * 1 x 1 m., 1 x 2 m. *, tricoter 8 fois de * à *, puis 4 x 1 m.

3 ans : 1 x 5 m., 1 x 2 m., * 2 x 1 m., 1 x 2 m. *, tricoter 5 fois de * à *, puis 5 x 1 m.

4 ans : 1 x 6 m., * 2 x 1 m., 1 x 2 m. *, tricoter 6 fois de * à *, puis 4 x 1 m.

6 ans : 1 x 7 m., * 2 x 1 m., 1 x 2 m. *, tricoter 6 fois de * à *, puis 5 x 1 m.

8 ans : 1 x 7 m., * 3 x 1 m., 1 x 2 m. *, tricoter 5 fois de * à *, puis 5 x 1 m.

Pour diminuer 1 m. à 1 m. du bord : tricoter 1 m. endroit, 2 m. ensemble endroit, continuer le rg et lorsqu'il reste 3 m. sur l'aig. gauche, tricoter 1 surjet simple, 1 m. endroit.

Pour diminuer 2 m. à 1 m. du bord : tricoter 1 m. endroit, 3 m. ensemble endroit, continuer le rg et lorsqu'il reste 4 m. sur l'aig. gauche, tricoter 1 surjet double, 1 m. endroit.

Après la dernière diminution de raglan, tricoter **1** rg sur les **28-30-30-32-36** m. restantes et les rabattre **pour l'encolure**.

DEVANT :

Tricoter comme au dos jusqu'au raglan.

Raglan et encolure :

A **20-21,5-23-26-28** cm (**62-66-70-80-88** rgs) de hauteur totale, de chaque côté rabattre tous les 2 rgs (les diminutions de 2 m. et d'1 m. se font à 1 m. du bord) :

2 ans : 3 x 3 m., 11 x 2 m.,

3 ans : 1 x 5 m., 13 x 2 m., 1 x 1 m.,

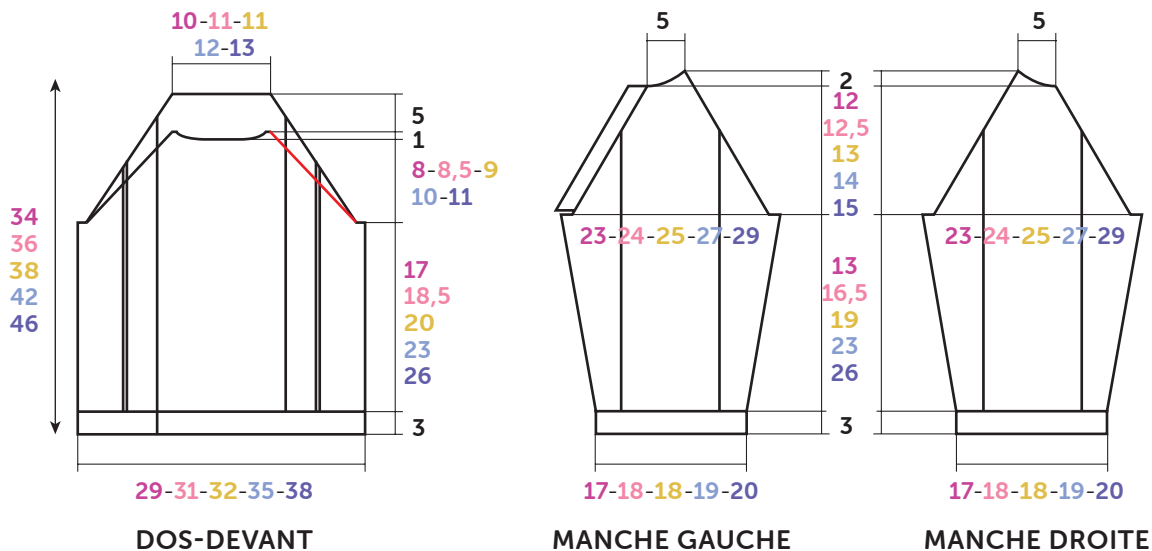

Croquis, mesures en cm

4 ans : 1 x 6 m., 11 x 2 m., * 1 x 1 m., 1 x 2 m. *, tricoter 2 fois de * à *,

6 ans : 1 x 7 m., 10 x 2 m., * 1 x 1 m., 1 x 2 m. *, tricoter 3 fois de * à *,

8 ans : 1 x 7 m., 6 x 2 m., * 1 x 1 m., 1 x 2 m. *, tricoter 6 fois de * à *,

mais entre-temps à 28-30-32-36-40 cm (86-92-98-110-122 rgs) de hauteur totale, **pour l'encolure** rabattre les 14-16-16-18-22 m. centrales, continuer chaque côté séparément en rabattant côté encolure 1 x 3 m. et les 4 m. restantes.

MANCHE DROITE :

Monter 49-51-51-53-55 m. aig. n° 3. Tricoter 3 cm (10 rgs) côtes 1/1, **mais** au dernier rg augmenter 1 m. (= 50-52-52-54-56 m.).

Continuer aig. n° 3,5 en tricotant :

8-9-9-10-11 m. jersey endroit,

34 m. point de losanges,

8-9-9-10-11 m. jersey endroit.

A 6 cm (18 rgs) de hauteur totale, augmenter de chaque côté à 2 m. du bord :

2 ans : 4 x 1 m. tous les 6 rgs, 2 x 1 m. tous les 4 rgs.

3 ans : 3 x 1 m. tous les 8 rgs, 3 x 1 m. tous les 6 rgs.

4 ans : 4 x 1 m. tous les 8 rgs, 3 x 1 m. tous les 6 rgs.

6 ans : 6 x 1 m. tous les 8 rgs, 2 x 1 m. tous les 6 rgs.

8 ans : 7 x 1 m. tous les 8 rgs, 2 x 1 m. tous les 6 rgs.

Puis, continuer sur les 62-64-66-70-74 m. obtenues.

Raglan :

A 16-19,5-22-26-29 cm (50-60-68-80-88 rgs) de hauteur totale, de chaque côté rabattre 3-5-6-7-7 m., puis diminuer à 1 m. du bord :

à droite :

2 ans : tous les 4 rgs 1 x 1 m., tous les 2 rgs 18 x 1 m., puis rabattre tous les 2 rgs 1 x 7 m., 2 x 2 m. et les 4 m. restantes,

3 ans : * tous les 2 rgs 3 x 1 m., tous les 4 rgs 1 x 1 m. *, tricoter 3 fois de * à *, puis tous les 2 rgs 6 x 1 m., puis rabattre tous les 2 rgs 1 x 7 m., 2 x 2 m. et les 4 m. restantes,

4 ans : * tous les 2 rgs 3 x 1 m., tous les 4 rgs 1 x 1 m. *, tricoter

4 fois de * à *, puis tous les 2 rgs 2 x 1 m., puis rabattre tous les 2 rgs 1 x 7 m., 2 x 2 m. et les 4 m. restantes,

6 ans : * tous les 2 rgs 3 x 1 m., tous les 4 rgs 1 x 1 m. *, tricoter 4 fois de * à *, puis tous les 2 rgs 3 x 1 m., puis rabattre tous les 2 rgs 1 x 7 m., 2 x 2 m. et les 4 m. restantes,

8 ans : * tous les 2 rgs 3 x 1 m., tous les 4 rgs 1 x 1 m. *, tricoter 4 fois de * à *, puis tous les 2 rgs 5 x 1 m., puis rabattre tous les 2 rgs 1 x 7 m., 2 x 2 m. et les 4 m. restantes,

en même temps, à gauche :

2 ans : tous les 4 rgs 1 x 1 m., tous les 2 rgs 21 x 1 m.

3 ans : * tous les 2 rgs 3 x 1 m., tous les 4 rgs 1 x 1 m. *, tricoter 3 fois de * à *, puis tous les 2 rgs 9 x 1 m.

4 ans : * tous les 2 rgs 3 x 1 m., tous les 4 rgs 1 x 1 m. *, tricoter 4 fois de * à *, puis tous les 2 rgs 5 x 1 m.

6 ans : * tous les 2 rgs 3 x 1 m., tous les 4 rgs 1 x 1 m. *, tricoter 4 fois de * à *, puis tous les 2 rgs 6 x 1 m.

8 ans : * tous les 2 rgs 3 x 1 m., tous les 4 rgs 1 x 1 m. *, tricoter 4 fois de * à *, puis tous les 2 rgs 8 x 1 m.

MANCHE GAUCHE :

Tricoter comme la manche droite jusqu'au raglan.

Raglan et bordure de raglan :

A 16-19,5-22-26-29 cm (50-60-68-80-88 rgs) de hauteur totale, rabattre 3-5-6-7-7 m., continuer le rg et lorsqu'il reste 3-5-6-7-7 m. sur l'aig. gauche, les rabattre.

Au rg suivant, sur l'aig. vide monter 5 nouvelles m. **pour la bordure de raglan**, puis tricoter le rg (= 61-59-59-61-65 m.). Puis :

à droite, diminuer à 1 m. du bord :

2 ans : tous les 4 rgs 1 x 1 m., tous les 2 rgs 21 x 1 m.,

3 ans : * tous les 2 rgs 3 x 1 m., tous les 4 rgs 1 x 1 m. *, tricoter 3 fois de * à *, puis tous les 2 rgs 9 x 1 m.,

4 ans : * tous les 2 rgs 3 x 1 m., tous les 4 rgs 1 x 1 m. *, tricoter 4 fois de * à *, puis tous les 2 rgs 5 x 1 m.,

6 ans : * tous les 2 rgs 3 x 1 m., tous les 4 rgs 1 x 1 m. *, tricoter 4 fois de * à *, puis tous les 2 rgs 6 x 1 m.,

8 ans : * tous les 2 rgs 3 x 1 m., tous les 4 rgs 1 x 1 m. *, tricoter 4 fois de * à *, puis tous les 2 rgs 8 x 1 m.,

en même temps à gauche diminuer à 5 m. du bord :

2 ans : tous les 4 rgs 1 x 1 m., tous les 2 rgs 18 x 1 m., puis rabattre tous les 2 rgs 1 x 12 m., 2 x 2 m. et les 4 m. restantes.

3 ans : * tous les 2 rgs 3 x 1 m., tous les 4 rgs 1 x 1 m. *, tricoter 3 fois de * à *, puis tous les 2 rgs 6 x 1 m., puis rabattre tous les 2 rgs 1 x 12 m., 2 x 2 m. et les 4 m. restantes.

4 ans : * tous les 2 rgs 3 x 1 m., tous les 4 rgs 1 x 1 m. *, tricoter 4 fois de * à *, puis tous les 2 rgs 2 x 1 m., puis rabattre tous les 2 rgs 1 x 12 m., 2 x 2 m. et les 4 m. restantes.

6 ans : * tous les 2 rgs 3 x 1 m., tous les 4 rgs 1 x 1 m. *, tricoter 4 fois de * à *, puis tous les 2 rgs 3 x 1 m., puis rabattre tous les 2 rgs 1 x 12 m., 2 x 2 m. et les 4 m. restantes.

8 ans : * tous les 2 rgs 3 x 1 m., tous les 4 rgs 1 x 1 m. *, tricoter 4 fois de * à *, puis tous les 2 rgs 5 x 1 m., puis rabattre tous les 2 rgs 1 x 12 m., 2 x 2 m. et les 4 m. restantes.

Pour diminuer 1 m. à 5 m. du bord : tricoter le rg et lorsqu'il reste 7 m. sur l'aig. gauche, tricoter 1 surjet simple, 5 m. endroit.

COL :

Monter **85-89-89-93-97** m. aig. n° 3. Tricoter **3 cm (10 rgs)** côtes 1/1 et laisser les m. en attente.

FINITIONS :

Bordure raglan du devant :

Sur le devant, le long du raglan (= trait rouge sur le croquis)

en tricotant aig. n° 3 relever **33-35-37-39-41** m. Tricoter **6 rgs** jersey endroit et rabattre toutes les m.

Assembler les raglan en laissant libre celui entre le devant et la manche gauche.

Poser le col à points arrière au bord de l'encolure du bord de la bordure point mousse et en laissant libre la bordure de raglan du devant.

Puis, plier la bordure de raglan du devant sur l'envers du travail et ourler.

Faire la couture des manches et des côtés du pull.

Coudre **4** pressions régulièrement réparties le long des bordures de raglan.

Sur l'endroit du devant, coudre **1** bouton au dessus de chaque pression.

POINT DE LOSANGES

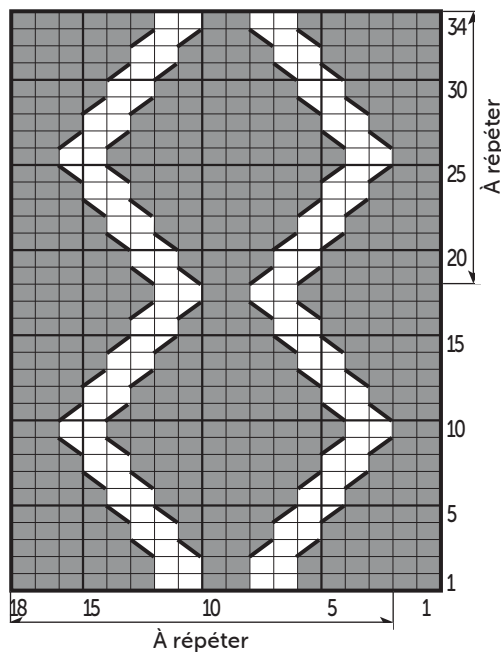

■	= 1 m. jersey envers
□	= 1 m. jersey endroit
▨	= 2 m. CàD sur 1 m. envers
▩	= 2 m. CàG sur 1 m. envers

TORSADE

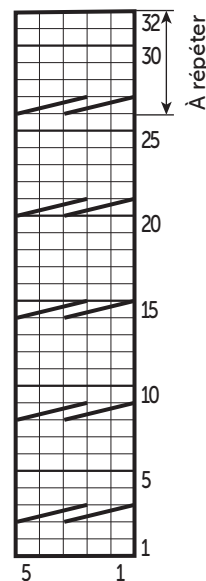

□	= 1 m. jersey endroit
▨	= 5 m. CàD



M 6 1 9 6

Raglantrui met kabels

Moeilijkheidsgraad

BBBBB Intermediair

Maten

2 3 4 6 8 jaar

Aantal ballen in ECOTON

5 5 5 6 7 Indigo 28940

Benodigheden

Breinaalden nr. 3 en nr. 3,5.

Kabelnaald.

4 doorzichtige drukkertjes Ø 13 mm art. 60467, per 59.

4 beukenhouten knopen Ø 14 mm art. 32632, per 6.

Toelichting

Links kruisen = lkr.

Rechts kruisen = rkr.

5 st. rkr. : 3 st. op de kabelnld. achter het werk plaatsen, de volgende 2 st. recht breien, dan de 3 st. van de kabelnld. recht breien.

2 st. rkr. over 1 st. averecht : 1 st. op de kabelnld. achter het werk plaatsen, de volgende 2 st. recht breien, dan de st. van de kabelnld. averecht breien.

2 st. lkr. over 1 st. averecht : 2 st. op de kabelnld. voor het werk plaatsen, de volgende st. averecht breien, dan de 2 st. van de kabelnld. recht breien.

Gebruikte steken

BOORDSTEEK 1/1, nld. nr. 3.

RECHTE TRICOTSTEEK, nld. nr. 3 en nr. 3,5.

AVERECHTE TRICOTSTEEK, nld. nr. 3,5.

KABEL, nld. nr. 3,5. Over 5 st.

1e nld. (goede kant van het werk) : recht.

2e nld. en alle volgende even nld. : averecht.

3e nld. : 5 st. rkr.

5e en 7e nld. : recht.

9e nld. : herhalen vanaf de 3e nld.

RUITSTEEK, nld. nr. 3,5. Over een aantal st. deelbaar door 16 + 2. De teltekening volgen.

Proeflapjes

Voor het slagen van je model is het belangrijk om de proeflapjes te breien (zie tips en raad op bergeredefrance.nl/conseils).

Een vierkant van 10 cm in rechte tricotsteek met nld. nr. 3,5 = 22 st. en 30 nld.

Een vierkant van 10 cm in ruitsteek = 29 st. en 30 nld.

Uitvoering

RUGPAND :

89-93-97-103-109 st. met nld. nr. 3 opzetten, **3 cm (10 nld.)** boordsteek 1/1 breien, **maar** in de laatste nld. 1 st. meerderen (= **90-94-98-104-110** st.).

Als volgt met nld. nr. 3,5 verder breien :

6-8-10-13-16 st. rechte tricotsteek,

2 st. averechte tricotsteek,

5 st. kabel,

2 st. averechte tricotsteek,

5 st. kabel,

50 st. ruitsteek,

5 st. kabel,

2 st. averechte tricotsteek,

5 st. kabel,

2 st. averechte tricotsteek,

6-8-10-13-16 st. rechte tricotsteek.

Raglan :

Op **20-21,5-23-26-28** cm (**62-66-70-80-88** nld.) totale hoogte aan beide kanten elke 2e nld. afkanten (de minderingen van 2 st. en van 1 st. worden op 1 st. uit de kant gemaakt) voor :

2 jaar : 1 x 3 st., * 1 x 1 st., 1 x 2 st. *, 8 keer breien van * tot *, dan 4 x 1 st.

3 jaar : 1 x 5 st., 1 x 2 st., * 2 x 1 st., 1 x 2 st. *, 5 keer breien van * tot *, dan 5 x 1 st.

4 jaar : 1 x 6 st., * 2 x 1 st., 1 x 2 st. *, 6 keer breien van * tot *, dan 4 x 1 st.

6 jaar : 1 x 7 st., * 2 x 1 st., 1 x 2 st. *, 6 keer breien van * tot *, dan 5 x 1 st.

8 jaar : 1 x 7 st., * 3 x 1 st., 1 x 2 st. *, 5 keer breien van * tot *, dan 5 x 1 st.

Voor het minderen van 1 st. op 1 st. uit de kant : 1 st. recht, 2 st. samen recht breien, de nld. verder breien en als er nog 3 st. op de linkernld. over zijn, dan 1 overhaling en 1 st. recht breien.

Voor het minderen van 2 st. op 1 st. uit de kant : 1 st. recht, 3 st. samen recht breien, de nld. verder breien en als er nog 4 st. op de linkernld. over zijn, dan 1 dubbele overhaling en 1 st. recht breien.

Na de laatste raglanmindering **1** nld. breien over de overige **28-30-30-32-36** st. en ze dan afkanten **voor de hals**.

VOORPAND :

Breien als het rugpand tot aan de raglan.

Raglan en hals :

Op **20-21,5-23-26-28** cm (**62-66-70-80-88** nld.)

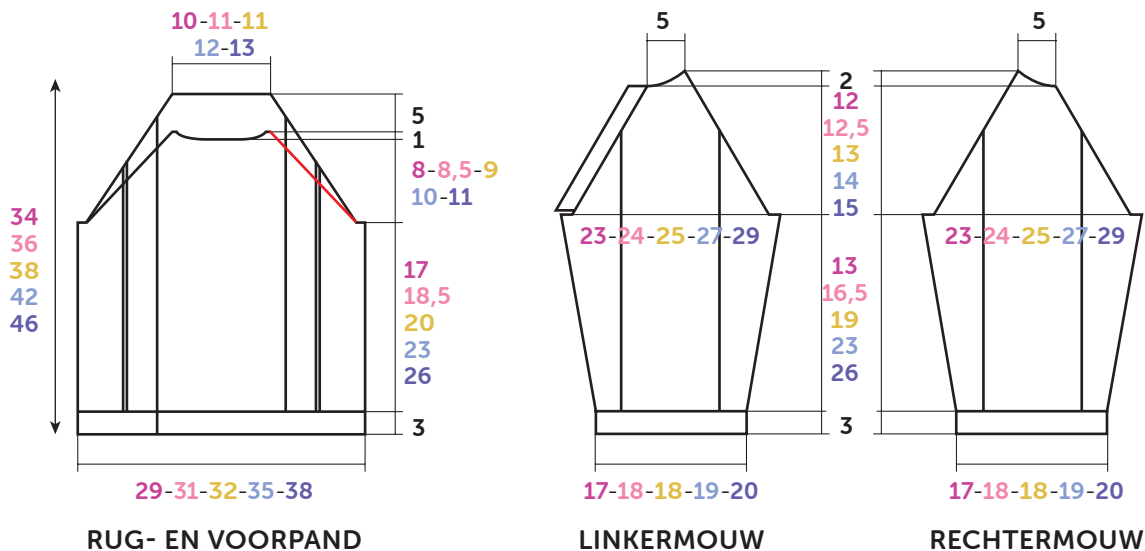

Tekening, maten in cm

totale hoogte aan beide kanten elke 2e nld. afkanten (de minderingen van 2 st. en van 1 st. worden op 1 st. uit de kant gemaakt) voor :

2 jaar : 3 x 3 st., 11 x 2 st.,

3 jaar : 1 x 5 st., 13 x 2 st., 1 x 1 st.,

4 jaar : 1 x 6 st., 11 x 2 st., * 1 x 1 st., 1 x 2 st. *, 2 keer breien van * tot *,

6 jaar : 1 x 7 st., 10 x 2 st., * 1 x 1 st., 1 x 2 st. *, 3 keer breien van * tot *,

8 jaar : 1 x 7 st., 6 x 2 st., * 1 x 1 st., 1 x 2 st. *, 6 keer breien van * tot *,

maar ondertussen op **28-30-32-36-40** cm (**86-92-98-110-122** nld.) totale hoogte **voor de hals** de middelste **14-16-16-18-22** st. afkanten, elke kant apart verder breien en hierbij aan de halskant 1 x 3 st. en de overige 4 st. afkanten.

RECHTERMOUW :

49-51-51-53-55 st. met nld. nr. 3 opzetten, **3** cm (**10** nld.) boordsteek 1/1 breien, **maar** in de laatste nld. 1 st. meerderen (= **50-52-52-54-56** st.).

Als volgt met nld. nr. 3,5 verder breien :

8-9-9-10-11 st. rechte tricotsteek,

34 st. ruitsteek,

8-9-9-10-11 st. rechte tricotsteek.

Op **6** cm (**18** nld.) totale hoogte aan beide kanten op 2 st. uit de kant meerderen voor :

2 jaar : 4 x 1 st. elke 6e nld., 2 x 1 st. elke 4e nld.

3 jaar : 3 x 1 st. elke 8e nld., 3 x 1 st. elke 6e nld.

4 jaar : 4 x 1 st. elke 8e nld., 3 x 1 st. elke 6e nld.

6 jaar : 6 x 1 st. elke 8e nld., 2 x 1 st. elke 6e nld.

8 jaar : 7 x 1 st. elke 8e nld., 2 x 1 st. elke 6e nld.

Dan verder breien over de verkregen **62-64-66-70-74** st.

Raglan :

Op **16-19,5-22-26-29** cm (**50-60-68-80-88** nld.) totale hoogte aan beide kanten **3-5-6-7-7** st. afkanten, dan op 1 st. uit de kant minderen :

rechts voor :

2 jaar : elke 4e nld. 1 x 1 st., elke 2e nld. 18 x 1 st.; dan elke 2e nld. 1 x 7 st., 2 x 2 st. en de overige 4 st. afkanten,

3 jaar : * elke 2e nld. 3 x 1 st., elke 4e nld. 1 x 1 st. *, 3 keer breien van * tot *, dan elke 2e nld. 6 x 1 st.; dan elke 2e nld. 1 x 7 st., 2 x 2 st. en de overige 4 st. afkanten,

4 jaar : * elke 2e nld. 3 x 1 st., elke 4e nld. 1 x 1 st. *, 4 keer breien van * tot *, dan elke 2e nld. 2 x 1 st.; dan elke 2e nld. 1 x 7 st., 2 x 2 st. en de overige 4 st. afkanten,

6 jaar : * elke 2e nld. 3 x 1 st., elke 4e nld. 1 x 1 st. *, 4 keer breien van * tot *, dan elke 2e nld. 3 x 1 st.; dan elke 2e nld. 1 x 7 st., 2 x 2 st. en de overige 4 st. afkanten,

8 jaar : * elke 2e nld. 3 x 1 st., elke 4e nld. 1 x 1 st. *, 4 keer breien van * tot *, dan elke 2e nld. 5 x 1 st.; dan elke 2e nld. 1 x 7 st., 2 x 2 st. en de overige 4 st. afkanten,

tegelijk links voor :

2 jaar : elke 4e nld. 1 x 1 st., elke 2e nld. 21 x 1 st.

3 jaar : * elke 2e nld. 3 x 1 st., elke 4e nld. 1 x 1 st. *, 3 keer breien van * tot *, dan elke 2e nld. 9 x 1 st.

4 jaar : * elke 2e nld. 3 x 1 st., elke 4e nld. 1 x 1 st. *, 4 keer breien van * tot *, dan elke 2e nld. 5 x 1 st.

6 jaar : * elke 2e nld. 3 x 1 st., elke 4e nld. 1 x 1 st. *, 4 keer breien van * tot *, dan elke 2e nld. 6 x 1 st.

8 jaar : * elke 2e nld. 3 x 1 st., elke 4e nld. 1 x 1 st. *, 4 keer breien van * tot *, dan elke 2e nld. 8 x 1 st.

LINKERMOUW :

Breien als de rechtermouw tot aan de raglan.

Raglan en raglanbies :

Op **16-19,5-22-26-29** cm (**50-60-68-80-88** nld.) totale hoogte **3-5-6-7-7** st. afkanten, de nld. verder breien en als er nog **3-5-6-7-7** st. op de linkernld. over zijn, deze afkanten, .

In de volgende nld. op de lege breinld. **5** nieuwe st. opzetten **voor de raglanbies**, dan de nld. breien (= **61-59-59-61-65** st.).

Dan :

rechts op 1 st. uit de kant minderen voor :

2 jaar : elke 4e nld. 1 x 1 st., elke 2e nld. 21 x 1 st.,

3 jaar : * elke 2e nld. 3 x 1 st., elke 4e nld. 1 x 1 st. *, 3 keer breien van * tot *, dan elke 2e nld. 9 x 1 st.,

4 jaar : * elke 2e nld. 3 x 1 st., elke 4e nld. 1 x 1 st. *, 4 keer breien van * tot *, dan elke 2e nld. 5 x 1 st.,

6 jaar : * elke 2e nld. 3 x 1 st., elke 4e nld. 1 x 1 st. *, 4 keer breien van * tot *, dan elke 2e nld. 6 x 1 st.,

8 jaar : * elke 2e nld. 3 x 1 st., elke 4e nld. 1 x 1 st. *, 4 keer breien van * tot *, dan elke 2e nld. 8 x 1 st.,

tegelijk links op 5 st. uit de kant minderen voor :

2 jaar : elke 4e nld. 1 x 1 st., elke 2e nld. 18 x 1 st.; dan elke 2e nld. 1 x 12 st., 2 x 2 st. en de overige 4 st. afkanten.

3 jaar : * elke 2e nld. 3 x 1 st., elke 4e nld. 1 x 1 st. *, 3 keer breien van * tot *, dan elke 2e nld. 6 x 1 st.; dan elke 2e nld. 1 x 12 st., 2 x 2 st. en de overige 4 st. afkanten.

4 jaar : * elke 2e nld. 3 x 1 st., elke 4e nld. 1 x 1 st. *, 4 keer breien van * tot *, dan elke 2e nld. 2 x 1 st.; dan elke 2e nld. 1 x 12 st., 2 x 2 st. en de overige 4 st. afkanten.

6 jaar : * elke 2e nld. 3 x 1 st., elke 4e nld. 1 x 1 st. *, 4 keer breien van * tot *, dan elke 2e nld. 3 x 1 st.; dan elke 2e nld. 1 x 12 st., 2 x 2 st. en de overige 4 st. afkanten.

8 jaar : * elke 2e nld. 3 x 1 st., elke 4e nld. 1 x 1 st. *, 4 keer breien van * tot *, dan elke 2e nld. 5 x 1 st.; dan elke 2e nld. 1 x 12 st., 2 x 2 st. en de overige 4 st. afkanten.

Voor het minderen van 1 st. op 5 st. uit de kant: de nld. breien en als er nog 7 st. op de linkernld. over zijn, dan 1 overhaling, 5 st. recht breien.

Voor het minderen van 2 st. op 5 st. uit de kant: de nld. breien en als er nog 8 st. op de linkernld. over zijn, dan 1

dubbele overhaling, 5 st. recht breien.

HALSBIES :

85-89-89-93-97 st. met nld. nr. 3 opzetten, **3 cm (10 nld.)** boordsteek 1/1 breien en dan de st. laten wachten.

AFWERKING :

Raglanbies van het voorpand :

Op het voorpand langs de raglan (= rode lijn op de tekening) met nld. nr. 3 al breiend **33-35-37-39-41** st. opnemen, **6** nld. rechte tricotsteek breien en dan alle st. afkanten.

De raglannaden aan elkaar naaien en hierbij de raglan tussen het voorpand en de linkermouw open laten.

De halsbies met de stiksteek langs de hals naaien, vanaf de rand van de bies in ribbelsteek en hierbij de raglanbies van het voorpand vrij laten.

Dan de raglanbies van het voorpand naar binnen vouwen en vastzomen.

De mouw- en zijnaden van de trui aan elkaar naaien.

Regelmatige verdeeld **4** drukkertjes langs de raglanbiezen naaien.

Op de goede kant van het voorpand **1** knoop naaien boven elk drukkertje.

RUITSTEEK

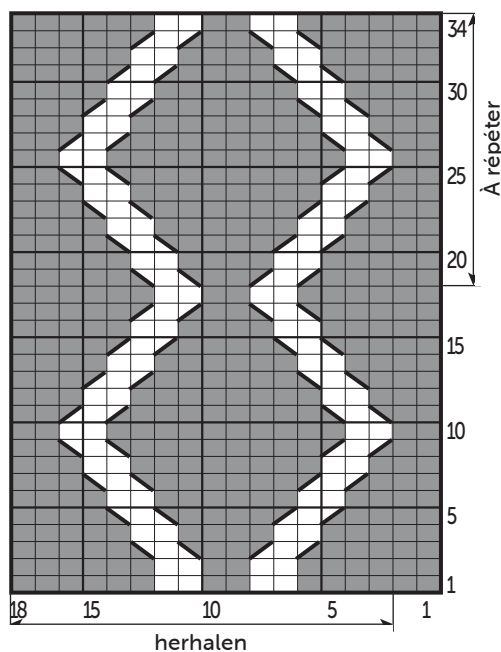

- = 1 st. averechte tricotsteek
- = 1 st. rechte tricotsteek
- ▨ = 2 st. rkr. over 1 st. averecht
- ▩ = 2 st. lkr. over 1 st. averecht

KABEL

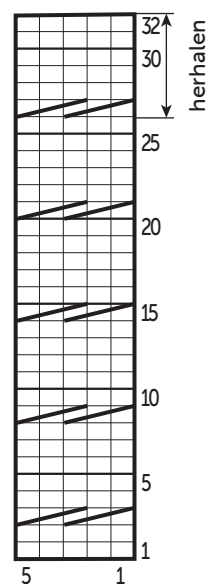

- = 1 st. rechte tricotsteek
- ▨ = 5 st. rkr.



M 6 1 9 6

Raglan cable sweater

Level of difficulty

BBBBBB Intermediate

Sizes

2 3 4 6 8 yrs

The number of balls in, ECOTON

5 5 5 6 7 Indigo 28940

Materials

3 mm & 3.5 mm needles.

Cable needle (cn).

4 transparent press studs Ø 13 mm ref. 60467, pk of 59.

4 beechwood buttons Ø 14 mm ref. 32632, pk of 6.

Abbreviations

Left cross = CL

Right cross = CR

5CR : sl 3 sts onto cn at back of work, k2, k3 from cn.

CR1P : sl 1 st onto cn at back of work, k2, p1 from cn.

2CL1P : sl 2 sts onto cn at front of work, p1, k2 from cn.

Stitches used

1/1 RIB, using 3 mm needles.

STOCKING STITCH (ST ST), using 3 mm & 3.5 mm needles.

REVERSE STOCKING STITCH (REV ST ST), using 3.5 mm needles.

CABLE, using 3.5 mm needles. Over 5 sts.

Row 1 (RS) : knit.

Row 2 & every foll alt row : purl.

Row 3 : 5CR.

Rows 5 & 7 : knit.

Repeat rows 3 to 8.

DIAMOND STITCH, using 3.5 mm needles. Over a number of sts divisible by 16 + 2. Foll the chart.

Tension/gauge

To achieve a good result it is essential to make a tension square (see our hints & tips at bergeredefrance.com/learn-knit-crochet).

A 10 cm (4 in) square measured over st st using 3.5 mm needles = 22 sts & 30 rows.

A 10 cm (4 in) square measured over diamond st using 3.5 mm needles = 29 sts & 30 rows.

To make

BACK :

Using 3 mm needles, CO 89-93-97-103-109 sts. Work 3 cm [1 in] (10 rows) 1/1 rib, but on the final row inc 1 st (= 90-94-98-104-110 sts).

Change to 3.5 mm needles & cont as foll :

6-8-10-13-16 sts st st,

2 sts rev st st,

5 sts cable,

2 sts rev st st,

5 sts cable,

50 sts diamond st,

5 sts cable,

2 sts rev st st,

5 sts cable,

2 sts rev st st,

6-8-10-13-16 sts st st.

Raglan :

When work measures 20-21.5-23-26-28 cm [8-8½-9-10¼-11 in] (62-66-70-80-88 rows) total, work raglan dec as foll : cast off 3-5-6-7-7 sts at beg of next 2 rows. 84-84-86-90-96 sts rem.

Now, dec at each end of next & every alt row 1 st in from the edge (see instructions below to dec 2 sts & 1 st 1 st in from the edge) :

2 yrs : * work 1 st dec row once, work 2 st dec row once *, work from * to * 8 times, then work 1 st dec row 4 times.

3 yrs : work 2 st dec row once, * work 1 st dec row 2 times, work 2 st dec row once *, work from * to * 5 times, then work 1 st dec row 5 times.

4 yrs : * work 1 st dec row 2 times, work 2 st dec row once * work from * to * 6 times, then work 1 st dec row 4 times.

6 yrs : * work 1 st dec row 2 times, work 2 st dec row once *, work from * to * 6 times, then work 1 st dec row 5 times.

8 yrs : * work 1 st dec row 3 times, work 2 st dec row once *, work from * to * 5 times, then work 1 st dec row 5 times.

To work 1 st dec 1 st in from the edge : k1, k2tog, work along the row until 3 sts rem on LH needle, sl1, k1, pssso, k1.

To work 2 st dec 1 st in from the edge : k1, k3tog, work along the row until 4 sts rem on LH needle, sl1, k2tog, pssso, k1.

After the final raglan dec, work 1 row on the rem 28-30-30-32-36 sts & cast off for the neck.

FRONT :

Work the same as back up to the raglan.

Raglan & neck :

When work measures 20-21.5-23-26-28 cm [8-8½-9-10¼-11 in] (62-66-70-80-88 rows) total, work raglan dec as foll : cast off 3-5-6-7-7 sts at beg of next 6-2-2-2-2 rows.

Now, dec at each end of next & every alt row 1 st in from the edge as for back :

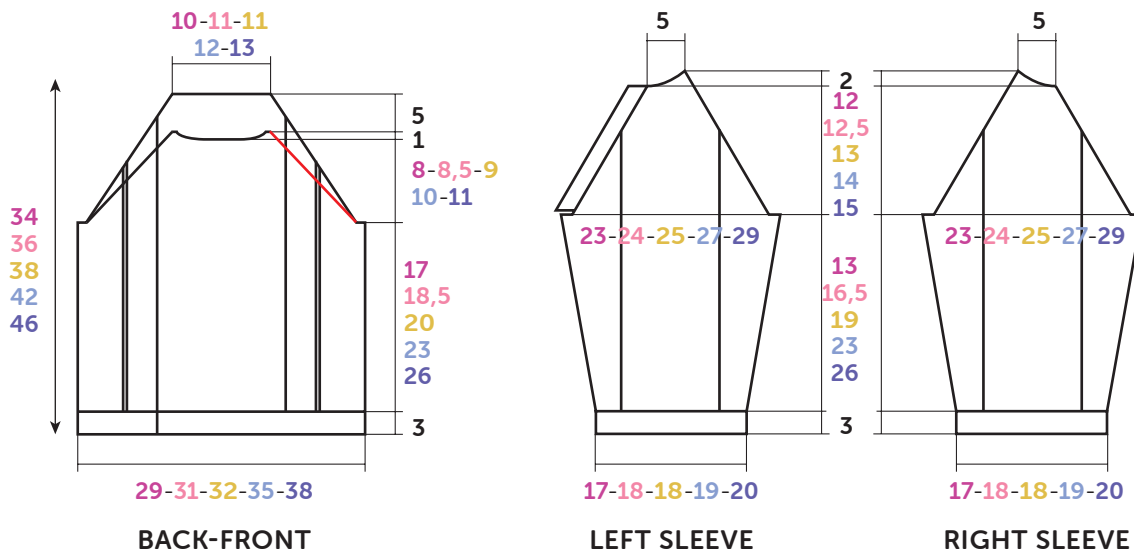

Diagram, measured in cm

2 yrs : work the 2 st dec row 11 times.

3 yrs : work the 2 st dec row 13 times, work the 1 st dec row once,

4 yrs : work the 2 st dec row 11 times, * work the 1 st dec row once, work the 2 st dec row once *, work from * to * 2 times.

6 yrs : work the 2 st dec row 10 times, * work the 1 st dec row once, work the 2 st dec row once *, work from * to * 3 times.

8 yrs : work the 2 st dec row 6 times, * work the 1 st dec row once, work the 2 st dec row once *, work from * to * 6 times.

but at the same time when work measures **28-30-32-36-40** cm [**11-11¼-12¼-14¼-15¾** in] (**86-92-98-110-122** rows) total, **for the neck** cast off the central **14-16-16-18-22** sts, cont to work each side of neck separately, casting off 3 sts at neck edge & the rem 4 sts.

RIGHT SLEEVE :

Using 3 mm needles, CO **49-51-51-53-55** sts. Work **3** cm [**1** in] (**10** rows) 1/1 rib, **but** on the final row inc 1 st (= **50-52-52-54-56** sts).

Change to 3.5 mm needles & cont as foll :

8-9-9-10-11 sts st st,

34 sts diamond st,

8-9-9-10-11 sts st st.

When work measures **6** cm [**2¼** in] (**18** rows) total cont as foll :

Next row (RS - inc) : patt 2, inc 1, patt until 2 sts rem on LH needle, inc 1, patt 2. Rep the inc row on every foll **6th-8th-8th-8th-8th** row **3-2-3-5-6** times, then on every **4th-6th-6th-6th-6th** row **2-3-3-2-2** times.

Cont on the **62-64-66-70-74** sts obtained.

Raglan :

When work measures **16-19.5-22-26-29** cm [**6¼-7¾-8½-10¼-11½** in] (**50-60-68-80-88** rows) total, cast off **3-5-6-7-7** sts at beg of next 2 rows, then dec 1 st in from the edge :

at the beginning of RS rows :

2 yrs : 1 st on foll 4th row, 1 st on every alt row 18 times, then cast off on every alt row : 7 sts once, 2 sts twice & the rem 4 sts,

3 yrs : * 1 st on every alt row 3 times, 1 st on foll 4th row once

*, work from * to * 3 times, then 1 st on every alt row 6 times, then cast off on every alt row : 7 sts once, 2 sts twice & the 4 rem sts.

4 yrs : * 1 st on every alt row 3 times, 1 st on foll 4th row once *, work from * to * 4 times, then 1 st on every alt row twice, then cast off on every alt row : 7 sts once, 2 sts twice & the rem 4 sts,

6 yrs : * 1 st on every alt row 3 times, 1 st on foll 4th row once *, work from * to * 4 times, then 1 st on every alt row 3 times, then cast off on every alt row : 7 sts once, 2 sts twice & the rem 4 sts,

8 yrs : * 1 st on every alt row 3 times, 1 st on foll 4th row once *, work from * to * 4 times, then 1 st on every alt row 5 times, then cast off on every alt row : 7 sts once, 2 sts twice & the rem 4 sts,

at the same time, at the end of RS rows :

2 yrs : 1 st on foll 4th row once, 1 st on every alt row 21 times.

3 ans : * 1 st on every alt row 3 times, 1 st on foll 4th row once *, work from * to * 3 times, then 1 st on every alt row 9 times.

4 yrs : * 1 st on every alt row 3 times, 1 st on foll 4th row once *, work from * to * 4 times, then 1 st on every alt row 5 times.

6 yrs : * 1 st on every alt row 3 times, 1 st on foll 4th row once *, work from * to * 4 times, then 1 st on every alt row 6 times

8 yrs : * 1 st on every alt row 3 times, 1 st on foll 4th row once *, work from * to * 4 times, then 1 st on every alt row 8 times.

LEFT SLEEVE :

Work the same as right sleeve up to the raglan.

Raglan & raglan border :

When work measures **16-19.5-22-26-29** cm [**6¼-7¾-8½-10¼-11½** in] (**50-60-68-80-88** rows) total, cast off **3-5-6-7-7** sts at beg of next row, cont along the row until **3-5-6-7-7** sts rem on LH needle, cast off these sts.

Next row (WS), onto the empty needle, CO **5** new sts **for the raglan border**, then work across the row (= **61-59-59-61-65** sts).

Keeping pattern correct & working raglan border in g st, cont as foll :

at the beginning of RS rows, dec 1 st in from the edge :

2 yrs : 1 st on foll 4th row, 1 st on every alt row 21 times,

3 yrs : * 1 st on every alt row 3 times, 1 st on foll 4th row once *, work from * to * 3 times, then 1 st on every alt row 9 times,
4 yrs : * 1 st on every alt row 3 times, 1 st on foll 4th row once *, work from * to * 4 times, then 1 st on every alt row 5 times,
6 yrs : * 1 st on every alt row 3 times, 1 st on foll 4th row once *, work from * to * 4 times, then 1 st on every alt row 6 times,
8 yrs : * 1 st on every alt row 3 times, 1 st on foll 4th row once *, work from * to * 4 times, then 1 st on every alt row 8 times,
at the same time at the end of RS rows dec 5 sts in from the edge :

2 yrs : 1 st on foll 4th row, 1 st on every alt row 18 times, then cast off on every alt row : 12 sts once, 2 sts twice & the rem 4 sts,

3 yrs : * 1 st on every alt row 3 times, 1 st on foll 4th row once *, work from * to * 3 times, then 1 st on every alt row 6 times, then cast off on every alt row : 12 sts once, 2 sts twice & the 4 rem sts.

4 yrs : * 1 st on every alt row 3 times, 1 st on foll 4th row once *, work from * to * 4 times, then 1 st on every alt row twice, then cast off on every alt row : 12 sts once, 2 sts twice & the rem 4 sts,

6 yrs : * 1 st on every alt row 3 times, 1 st on foll 4th row once *, work from * to * 4 times, then 1 st on every alt row 3 times, then cast off on every alt row : 12 sts once, 2 sts twice & the rem 4 sts,

8 yrs : * 1 st on every alt row 3 times, 1 st on foll 4th row once *, work from * to * 4 times, then 1 st on every alt row 5 times, then cast off on every alt row : 12 sts once, 2 sts twice & the rem 4 sts.

To dec 1 st 5 sts in from the edge : work along the row until 7 sts rem on LH needle, sl1, k1, pssso, k5.

NECKBAND :

Using 3 mm needles, CO **85-89-89-93-97** sts. Work **3 cm [1 in]** (**10 rows**) 1/1 rib & leave the sts on a spare needle.

FINISHING :

Front raglan border :

On the front along the raglan edge (= red line on the

diagram) with RS of work facing & using a 3 mm needle, pick up & knit **33-35-37-39-41** sts. Work **6 rows** in st st & cast off all the sts.

Join the raglans leaving the one between the front and the left sleeve open.

Using back stitch graft the neckband around the neck edge starting at the edge of the garter stitch raglan border & finishing before the front raglan border (see grafting a border at bergeredefrance.com/learn-knit-crochet).

Then, fold the front raglan border to the WS of work & hem in place.

Sew the side & sleeve seams.

Sew on **4** press studs at regular intervals along the raglan borders.

On the right front sew on **1** button above each press stud. Secure & weave in all ends.

DIAMOND STITCH

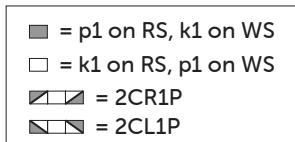
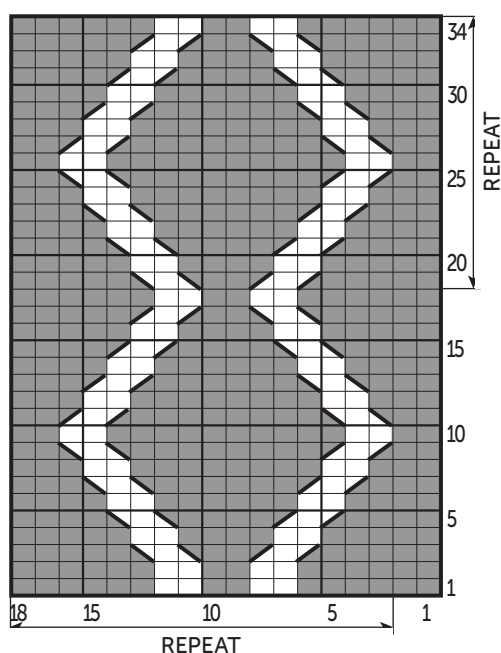

CABLE

