

M 6 1 9 8

Pull raglan manches courte

Raglantrui met korte mouwen — Raglan short sleeves sweater

Un savoir-faire depuis 1946

La fabrication de la laine à tricoter est un savoir-faire chez Bergère de France depuis 1946. Depuis tout ce temps, nous préparons les matières premières et les transformons dans nos ateliers. En choisissant la laine Bergère de France, vous achetez directement chez le fabricant.



Une filature

CERTIFIÉE OEKO-TEX DEPUIS 2023



*“ Vous avez la garantie
d’un produit sain pour
la famille et bébé !*

Depuis 2023, Bergère de France est certifié OEKO-TEX Classe 1. Cela indique que nos fils à tricoter sont fabriqués dans notre filature en l’absence de substances nocives dans des proportions pouvant présenter un risque pour la santé. Vous pouvez être assuré(e) de disposer d’un produit sain pour vous, votre famille et votre bébé.

Flasher-moi !



STANDARD
100

CQ 1317/1
IFTH

Édité par Bergère de France

bergeredefrance.fr

bergere-de-france.be

nl.bergere-de-france.nl

bergeredefrance.co.uk



M 6 1 9 8

Pull raglan manches courtes

Le niveau de difficulté

BBBBBB Facile

Les tailles

3 4 6 8 10 ans

Le nombre de pelotes en, MAYA

3 3 4 4 5 Rosée 10960

Le matériel

Les aiguilles n° 3,5 et n° 4.

Les points employés

CÔTES 2/2, aig. n° 3,5.

JERSEY ENDROIT, aig. n° 4.

L'échantillon

Pour réussir votre modèle, il est important de tricoter l'échantillon (consulter nos astuces et conseils sur bergeredefrance.fr/apprendre-tricot-crochet).

Un carré de 10 cm jersey endroit = 22 m. et 27 rgs.

La réalisation

DOS :

Monter 62-66-74-82-86 m. aig. n° 3,5. Tricoter 4 cm (12 rgs) côtes 2/2, mais au dernier rg pour 4 ans augmenter 1 m. de chaque côté, 8 ans diminuer 1 m., 10 ans augmenter 1 m. (= 62-68-74-81-87 m.).

Continuer jersey endroit aig. n° 4.

Raglan :

A 19-22-25-28-31 cm (54-62-68-78-86 rgs) de hauteur totale, de chaque côté rabattre 3-4-4-5-6 m., puis diminuer à 2 m. du bord :

3 ans : * 2 x 1 m. tous les 2 rgs, 1 x 1 m. tous les 4 rgs *, tricoter 4 fois de * à *, puis 3 x 1 m. tous les 2 rgs.

4 ans : 2 x 1 m. tous les 2 rgs, * 1 x 1 m. tous les 4 rgs, 2 x 1 m. tous les 2 rgs *, tricoter 2 fois de * à *, puis • 1 x 1 m. tous les 4 rgs, 3 x 1 m. tous les 2 rgs •, tricoter 2 fois de • à •.

6 ans : 2 x 1 m. tous les 2 rgs, * 1 x 1 m. tous les 4 rgs, 3 x 1 m. tous les 2 rgs *, tricoter 4 fois de * à *.

8 ans : 3 x 1 m. tous les 2 rgs, * 1 x 1 m. tous les 4 rgs, 3 x 1 m. tous les 2 rgs *, tricoter 4 fois de * à *.

10 ans : 4 x 1 m. tous les 2 rgs, * 1 x 1 m. tous les 4 rgs, 3 x 1 m. tous les 2 rgs *, tricoter 4 fois de * à *.

Pour diminuer 1 m. à 2 m. du bord : tricoter 2 m. endroit, 2 m. ensemble endroit, continuer le rg et lorsqu'il reste 4 m. sur l'aig. gauche, tricoter 1 surjet simple, 2 m. endroit.

Après la dernière diminution de raglan, tricoter 1 rg sur les 26-28-30-33-35 m. restantes et les rabattre pour l'encolure.

DEVANT :

Tricoter comme au dos jusqu'au raglan.

Raglan et encolure :

A 19-22-25-28-31 cm (54-62-68-78-86 rgs) de hauteur totale, pour le raglan de chaque côté rabattre 3-4-4-5-6 m., puis diminuer à 2 m. du bord :

3 ans : * 2 x 1 m. tous les 2 rgs, 1 x 1 m. tous les 4 rgs *, tricoter 4 fois de * à *,

4 ans : * 2 x 1 m. tous les 2 rgs, 1 x 1 m. tous les 4 rgs *, tricoter 3 fois de * à *, puis 3 x 1 m. tous les 2 rgs, 1 x 1 m. tous les 4 rgs,

6 ans : 2 x 1 m. tous les 2 rgs, * 1 x 1 m. tous les 4 rgs, 3 x 1 m. tous les 2 rgs *, tricoter 3 fois de * à *, 1 x 1 m. tous les 4 rgs,

8 ans : * 3 x 1 m. tous les 2 rgs, 1 x 1 m. tous les 4 rgs *, tricoter 4 fois de * à *,

10 ans : 4 x 1 m. tous les 2 rgs, * 1 x 1 m. tous les 4 rgs, 3 x 1 m. tous les 2 rgs *, tricoter 3 fois de * à *, 1 x 1 m. tous les 4 rgs,

mais entre-temps, pour l'encolure à 29-33-37-41-45 cm (80-90-100-112-122 rgs) de hauteur totale, rabattre les 12-14-16-19-21 m. centrales, continuer chaque côté séparément en rabattant côté encolure tous les 2 rgs 1 x 3 m., 1 x 2 m., 1 x 1 m. et les 4 m. restantes.

MANCHE GAUCHE :

Monter 42-46-50-54-58 m. aig. n° 3,5. Tricoter 2,5 cm (8 rgs) côtes 1/1.

Continuer jersey endroit aig. n° 4 en augmentant de chaque côté à 2 m. du bord. dès le 1er rg puis, tous les 2 rgs 2 x 1 m.

Puis, continuer sur les 46-50-54-58-62 m. obtenues.

Raglan :

A 5-6-7-8-9 cm (14-18-20-22-26 rgs) de hauteur totale, de chaque côté rabattre, puis diminuer à droite comme au dos, en même temps à gauche comme au devant, puis rabattre à gauche tous les 2 rgs 1 x 5 m., 1 x 3 m., 1 x 1 m. et les 4 m. restantes.

MANCHE DROITE :

Comme la manche gauche en tricotant le raglan en sens inverse.

COL :

Monter 82-86-90-94-98 m. aig. n° 3,5. Tricoter 2,5 cm (8 rgs) côtes 2/2 et laisser les m. en attente.

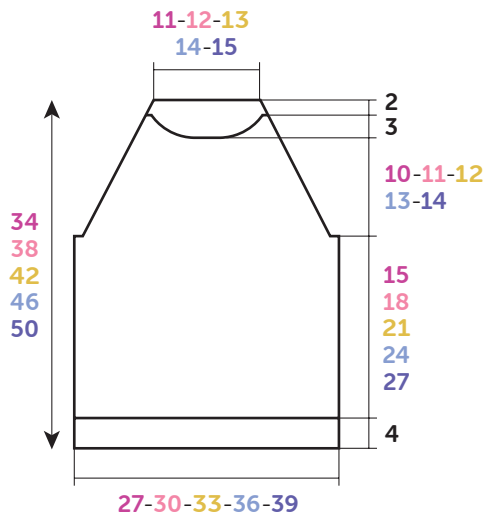

DOS-DEVANT

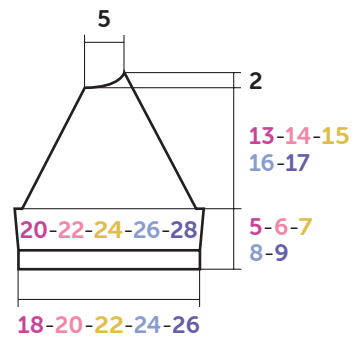

MANCHE GAUCHE

Croquis, mesures en cm

FINITIONS :

Assembler les raglans.

Poser à points arrière le col au bord de l'encolure. Puis, assembler les petits côtés.

Faire les coutures des manches et des côtés du pull.



M 6 1 9 8

Raglantrui met korte mouwen

Moeilijkheidsgraad

BBB Makkelijk

Maten

3 4 6 8 10 jaar

Aantal bollen in MAYA

3 3 4 4 5 Rosée 10960

Benodigheden

Breinaalden nr. 3,5 en nr. 4.

Gebruikte steken

BOORDSTEEK 2/2, nld. nr. 3,5.

RECHTE TRICOTSTEEK, nld. nr. 4.

Proefflapje

Voor het slagen van je model is het belangrijk om het proefflapje te breien (zie tips en raad op bergeredefrance.nl/conseils).

Een vierkant van 10 cm in rechte tricotsteek = 22 st. en 27 nld.

Uitvoering

RUGPAND :

62-66-74-82-86 st. met nld. nr. 3,5 opzetten, 4 cm (12 nld.) boordsteek 2/2 breien, **maar** in de laatste nld. **voor 4 jaar** aan beide kanten 1 st. meerderen, **8 jaar** 1 st. minderen, **10 jaar** 1 st. meerderen (= 62-68-74-81-87 st.).

Verder breien met nld. nr. 4 in rechte tricotsteek.

Raglan :

Op 19-22-25-28-31 cm (54-62-68-78-86 nld.) totale hoogte aan beide kanten 3-4-4-5-6 st. afkanten, dan op 2 st. uit de kant minderen voor :

3 jaar : * 2 x 1 st. elke 2e nld., 1 x 1 st. elke 4e nld. *, 4 keer breien van * tot *, dan 3 x 1 st. elke 2e nld.

4 jaar : 2 x 1 st. elke 2e nld., * 1 x 1 st. elke 4e nld., 2 x 1 st. elke 2e nld. *, 2 keer breien van * tot *, dan • 1 x 1 st. elke 4e nld., 3 x 1 st. elke 2e nld. •, 2 keer breien van • tot •.

6 jaar : 2 x 1 st. elke 2e nld., * 1 x 1 st. elke 4e nld., 3 x 1 st. elke 2e nld. *, 4 keer breien van * tot *.

8 jaar : 3 x 1 st. elke 2e nld., * 1 x 1 st. elke 4e nld., 3 x 1 st. elke 2e nld. *, 4 keer breien van * tot *.

10 jaar : 4 x 1 st. elke 2e nld., * 1 x 1 st. elke 4e nld., 3 x 1 st. elke 2e nld. *, 4 keer breien van * tot *.

Voor het minderen van 1 st. op 2 st. uit de kant : 2 st. recht, 2 st. samen recht breien, de nld. verder breien en als er nog 4 st. op de linkernld. over zijn, dan 1 overhaling en 2 st. recht breien.

Na de laatste raglanmindering 1 nld. breien over de overige 26-28-30-33-35 st. en ze dan afkanten **voor de hals**.

VOORPAND :

Breien als het rugpand tot aan de raglan.

Raglan en hals :

Op 19-22-25-28-31 cm (54-62-68-78-86 nld.) totale hoogte **voor de raglan** aan beide kanten 3-4-4-5-6 st. afkanten, dan op 2 st. uit de kant minderen voor :

3 jaar : * 2 x 1 st. elke 2e nld., 1 x 1 st. elke 4e nld. *, 4 keer breien van * tot *,

4 jaar : * 2 x 1 st. elke 2e nld., 1 x 1 st. elke 4e nld. *, 3 keer breien van * tot *, dan 3 x 1 st. elke 2e nld., 1 x 1 st. elke 4e nld.,

6 jaar : 2 x 1 st. elke 2e nld., * 1 x 1 st. elke 4e nld., 3 x 1 st. elke 2e nld. *, 3 keer breien van * tot *, 1 x 1 st. elke 4e nld.,

8 jaar : * 3 x 1 st. elke 2e nld., 1 x 1 st. elke 4e nld. *, 4 keer breien van * tot *,

10 jaar : 4 x 1 st. elke 2e nld., * 1 x 1 st. elke 4e nld., 3 x 1 st. elke 2e nld. *, 3 keer breien van * tot *, 1 x 1 st. elke 4e nld.,

maar ondertussen, voor de hals op 29-33-37-41-45 cm (80-90-100-112-122 nld.) totale hoogte de middelste 12-14-16-19-21 st. afkanten, elke kant apart verder breien en hierbij aan de halskant elke 2e nld. 1 x 3 st., 1 x 2 st., 1 x 1 st. en de overige 4 st. afkanten.

LINKERMOUW :

42-46-50-54-58 st. met nld. nr. 3,5 opzetten en 2,5 cm (8 nld.) boordsteek 2/2 breien.

Verder breien met nld. nr. 4 in rechte tricotsteek en hierbij aan beide kanten op 2 st. uit de kant vanaf de 1e nld., dan elke 2e nld. 2 x 1 st. meerderen.

Dan verder breien over de verkregen 46-50-54-58-62 st.

Raglan :

Op 5-6-7-8-9 cm (14-18-20-22-26 nld.) totale hoogte aan beide kanten afkanten, dan minderen **rechts** als voor het rugpand, **tegelijk links** als voor het voorpand, dan links elke 2e nld. 1 x 5 st., 1 x 3 st., 1 x 1 st. en de overige 4 st. afkanten.

RECHTERMOUW :

Als de linkermouw, maar de raglan in spiegelbeeld breien.

HALSBIES :

82-86-90-94-98 st. met nld. nr. 3,5 opzetten, 2,5 cm (8 nld.) boordsteek 2/2 breien en dan de st. laten wachten.

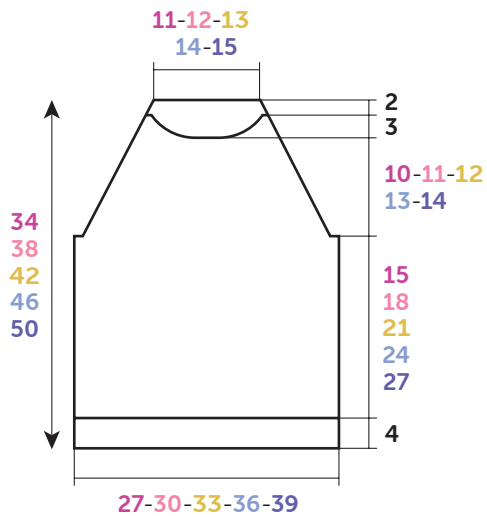

RUG- EN VOORPAND

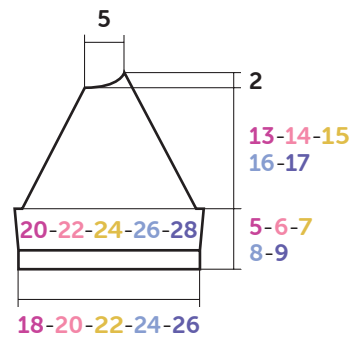

LINKERMOUW

Tekening, maten in cm

AFWERKING :

- De raglannaden aan elkaar naaien.
- De bies met de stiksteek langs de hals naaien. Dan de zijkantjes aan elkaar naaien.
- De mouw- en zijnaden van de trui aan elkaar naaien.



M 6 1 9 8

Raglan short sleeves sweater

Level of difficulty

BBB Easy

Sizes

3 4 6 8 10 years

Number of balls, using MAYA

3 3 4 4 5 Rosée 10960

Needles and notions

3.5 and 4.0 mm needles

Stitches used

2/2 RIB, using 3.5 mm needles.

STOCKING STITCH, using 4.0 mm needles.

Tension/Gauge

To achieve a good result, it is essential to make a tension square (see our tips and tricks on bergeredefrance.com/ advices).

22 sts and 27 rows in Stocking stitch = 10 cm (4 in) square.

To make

BACK:

Cast on 62-66-74-82-86 sts using 3.5 mm needles. Work 4 cm (1½ in) [12 rows] in 2/2 Rib, **but** on last row for 4 years increase 1 st at each end, 8 years decrease 1 st, 10 years increase 1 st (= 62-68-74-81-87 sts).

Continue in Stocking stitch using 4.0 mm needles until work

measures 19-22-25-28-31 cm (7½-8¾-9¾-11-12¼ in) [54-62-68-78-86 rows] total.

Raglan:

Cast off 3-4-4-5-6 sts at the beginning of the next 2 rows, then decrease at each end, 2 sts in from edge:

3 years: * twice 1 st every 2nd row, once 1 st every 4th row *, work 4 times total from * to *, then 3 times 1 st every 2nd row.

4 years: twice 1 st every 2nd row, * once 1 st every 4th row, twice 1 st every 2nd row *, work twice total from * to *, then • once 1 st every 4th row, 3 times 1 st every 2nd row •, work twice from • to •.

6 years: twice 1 st every 2nd row, * once 1 st every 4th row, 3 times 1 st every 2nd row *, work 4 times total from * to *.

8 years: 3 times 1 st every 2nd row, * once 1 st every 4th row, 3 times 1 st every 2nd row *, work 4 times total from * to *.

10 years: 4 times 1 st every 2nd row, * once 1 st every 4th row, 3 times 1 st every 2nd row *, work 4 times total from * to *.

To decrease 1 st, 2 sts in from edge: k 2, k 2 sts together, continue row until 4 sts remain on left needle, slip 1 st, k 1, pass slipped st over, k 2.

After the last raglan decrease, work 1 row on the 26-28-30-33-35 remaining sts and cast them off for neck.

FRONT:

Work as for back up to raglan.

Raglan and neck:

When work measures 19-22-25-28-31 cm (7½-8¾-9¾-11-12¼ in) [54-62-68-78-86 rows] total, **for the raglan** cast off 3-4-4-5-6 sts at the beginning of the next 2 rows, then decrease at each end, 2 sts in from edge:

3 years: * twice 1 st every 2nd row, once 1 st every 4th row *, work 4 times total from * to *,

4 years: * twice 1 st every 2nd row, once 1 st every 4th row *, work 3 times total from * to *, then 3 times 1 st every 2nd row, once 1 st every 4th row,

6 years: twice 1 st every 2nd row, * once 1 st every 4th row, 3 times 1 st every 2nd row *, work 3 times total from * to *, once 1 st every 4th row,

8 years: * 3 times 1 st every 2nd row, once 1 st every 4th row *, work 4 times total from * to *,

10 years: 4 times 1 st every 2nd row, * once 1 st every 4th row, 3 times 1 st every 2nd row *, work 3 times total from * to *, once 1 st every 4th row,

but meanwhile, for neck when work measures 29-33-37-41-45 cm (11½-13-14½-16¼-17¾ in) [80-90-100-112-122 rows] total, cast off the 12-14-16-19-21 center sts, continue each side separately and cast off on neck side every 2nd row once 3 sts, once 2 sts, once 1 st and the 4 remaining sts.

LEFT SLEEVE:

Cast on 42-46-50-54-58 sts using 3.5 mm needles. Work 2.5 cm (1 in) [8 rows] in 1/1 Rib.

Continue in Stocking stitch using 4.0 mm needles and increase at each end, 2 sts in from edge, starting on 1st row then every 2nd row: twice 1 st.

Then continue on the 46-50-54-58-62 sts obtained until work measures 5-6-7-8-9 cm (2-2¼-2¾-3¼-3½ in) [14-18-20-22-26 rows] total.

Raglan:

Cast off at each end, then decrease **on right edge** as for back, **at the same time on left edge** as for front, then cast off on left edge every 2nd row once 5 sts, once 3 sts, once 1 st and the 4 remaining sts.

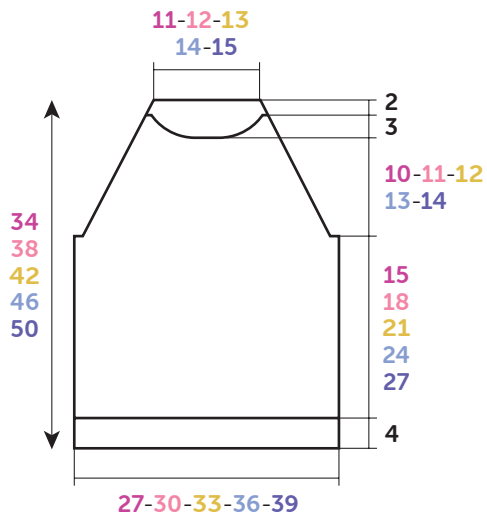

BACK-FRONT

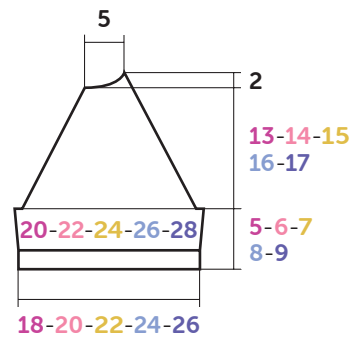

LEFT SLEEVE

Diagram, measurements in cm

RIGHT SLEEVE:

Work as for left sleeve, reversing raglan shapings.

COLLAR:

Cast on 82-86-90-94-98 sts using 3.5 mm needles. Work 2.5 cm (1 in) [8 rows] in 2/2 Rib and leave the sts on hold.

FINISHING:

Join raglans.

Graft (see Grafting instructions on bergeredefrance.com/advice) the collar to edge of neck. Then, join the shorter sides.

Sew sleeve seams and sides of sweater. Secure and weave in ends.