

M 6 2 1 2

## *Pull tricolore manches courtes point fantaisie*

*Driekleurentrui met korte mouwen in fantasiesteek — Short sleeve Tricolour sweater in pattern stitch*

### *Un savoir-faire depuis 1946*

La fabrication de la laine à tricoter est un savoir-faire chez Bergère de France depuis 1946. Depuis tout ce temps, nous préparons les matières premières et les transformons dans nos ateliers. En choisissant la laine Bergère de France, vous achetez directement chez le fabricant.



### *Une filature*

CERTIFIÉE OEKO-TEX DEPUIS 2023



*“ Vous avez la garantie  
d'un produit sain pour  
la famille et bébé !*

Depuis 2023, Bergère de France est certifié OEKO-TEX Classe 1. Cela indique que nos fils à tricoter sont fabriqués dans notre filature en l'absence de substances nocives dans des proportions pouvant présenter un risque pour la santé. Vous pouvez être assuré(e) de disposer d'un produit sain pour vous, votre famille et votre bébé.

*Flasher-moi !*



STANDARD  
100

CQ 1317/1  
IFTH

Édité par Bergère de France

[bergeredefrance.fr](http://bergeredefrance.fr)

[bergere-de-france.be](http://bergere-de-france.be)

[nl.bergere-de-france.nl](http://nl.bergere-de-france.nl)

[bergeredefrance.co.uk](http://bergeredefrance.co.uk)

ECOTON





M 6 2 1 2

## Pull tricolore manches courtes point fantaisie

*Le niveau de difficulté*

BBBBB Intermédiaire

*Les tailles*

S M L XL XXL

*Le nombre de pelotes en, ECOTON*

3 3 4 4 4 Indigo 28940

2 3 3 3 3 Ozone 28919

2 3 3 3 3 Pacifique 28942

*Le matériel*

Les aiguilles n° 3 et n° 3,5.

### La légende

**1 m. glissée** : fil sur l'envers du travail, glisser 1 m. en la prenant comme pour la tricoter envers.

### Les points employés

**CÔTES 1/1**, aig. n° 3.

**POINT FANTAISIE RAYÉ**, aig. n° 3,5. Sur un nombre de m. impair.

**1er rg (endroit du travail)** : envers.

**2ème rg** : 1 m. endroit, \* 1 m. glissée, 1 m. endroit \*, répéter de \* à \*.

**3ème rg** : 1 m. envers, \* 1 m. endroit, 1 m. envers \*, répéter de \* à \*.

**4ème rg** : endroit.

**5ème rg** : envers.

**6ème rg** : reprendre au 2ème rg.

**Rayures** : tricoter 1 rg Ozone, \* 2 rgs Indigo, 2 rgs Pacifique, 2 rgs Ozone \*, répéter de \* à \*.

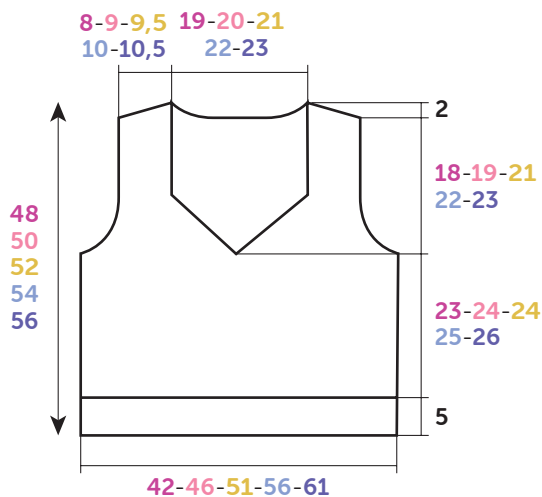

**DOS-DEVANT  
RUG - EN VOORPAND**

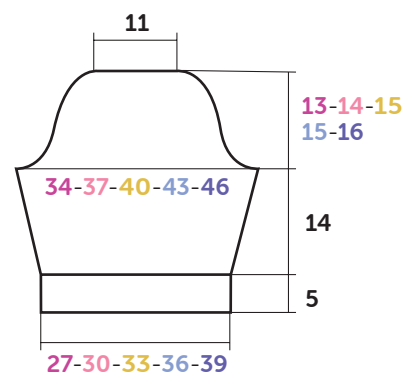

**MANCHE  
MOUV**

Croquis, mesures en cm / Tekening, maten in cm

## L'échantillon

Pour réussir votre modèle, il est important de tricoter l'échantillon (consulter nos astuces et conseils sur [bergeredefrance.fr/apprendre-tricot-crochet](http://bergeredefrance.fr/apprendre-tricot-crochet)).

Un carré de 10 cm point fantaisie rayé = 24 m. et 32 rgs.

## La réalisation du pull

### DOS :

Monter **103-113-125-137-149** m. **Indigo** aig. n° 3. Tricoter **5** cm (**16** rgs) côtes 1/1.

Continuer point fantaisie rayé aig. n° 3,5.

### Emmanchures :

À **28-29-29-30-31** cm (**90-92-92-96-100** rgs) de hauteur totale, rabattre de chaque côté tous les 2 rgs :

**S** : 1 x 3 m., 1 x 2 m., 4 x 1 m.

**M** : 1 x 3 m., 2 x 2 m., 3 x 1 m.

**L** : 2 x 3 m., 2 x 2 m., 4 x 1 m.

**XL** : 1 x 4 m., 1 x 3 m., 3 x 2 m., 4 x 1 m.

**XXL** : 1 x 4 m., 2 x 3 m., 3 x 2 m., 5 x 1 m.

Puis, continuer sur les **85-93-97-103-107** m. restantes.

### Épaules et encolure :

À **46-48-50-52-54** cm (**148-154-160-166-174** rgs) de hauteur totale, **pour les épaules** rabattre de chaque côté tous les 2 rgs :

**S** : 3 x 5 m., 1 x 6 m.,

**M** : 1 x 5 m., 3 x 6 m.,

**L** : 4 x 6 m.,

**XL** : 2 x 6 m., 2 x 7 m.,

**XXL** : 1 x 6 m., 3 x 7 m.,

**en même temps** que la 1ère diminution d'épaule, **pour l'encolure** rabattre les **33-37-39-41-43** m. centrales, continuer chaque côté séparément en rabattant côté encolure tous les 2 rgs 1 x 3 m., 1 x 2 m.

### DEVANT :

Tricoter comme au dos jusqu'aux emmanchures.

### Emmanchures et encolure :

À **28-29-29-30-31** cm (**90-92-92-96-100** rgs) de hauteur totale, **pour les emmanchures** rabattre comme au dos, **en même temps** que la 1ère diminution d'emmanchure, **pour l'encolure** rabattre la m. centrale, continuer chaque côté séparément en rabattant côté encolure tous les 2 rgs à 2 m. bord :

**S** : 10 x 2 m., 1 x 1 m.

**M** : 11 x 2 m., 1 x 1 m.

**L** : 12 x 2 m.

**XL** : 12 x 2 m., 1 x 1 m.

**XXL** : 13 x 2 m.

### Pour diminuer 2 m. à 2 m. du bord :

- **au début du rg, côté encolure** : tricoter 2 m. point fantaisie rayé, 3 m. ensemble envers ou 3 m. ensemble endroit selon le point et continuer le rg.

- **à la fin du rg, côté encolure** : tricoter le rg et lorsqu'il reste 5 m. sur l'aig. gauche, tricoter 3 m. ensemble envers ou 1 surjet double selon le point, 2 m. point fantaisie rayé.

### Pour diminuer 1 m. à 2 m. du bord :

- **au début du rg, côté encolure** : tricoter 2 m. point fantaisie rayé, 2 m. ensemble envers ou 2 m. ensemble endroit selon le point et continuer le rg.

- **à la fin du rg, côté encolure** : tricoter le rg et lorsqu'il reste 4 m. sur l'aig. gauche, tricoter 2 m. ensemble envers ou 1 surjet simple selon le point, 2 m. point fantaisie rayé.

### Épaules :

Rabattre comme au dos.

### MANCHES :

Monter **67-75-81-89-95** m. **Indigo** aig. n° 3. Tricoter **5** cm (**16** rgs) côtes 1/1.

Continuer point fantaisie rayé aig. n° 3,5 en augmentant de chaque côté 4 x 1 m. tous les 6 rgs, 4 x 1 m. tous les 4 rgs.

Puis, continuer sur les **83-91-97-105-111** m. obtenues.

### Tête de manche :

À **19** cm (**62** rgs) de hauteur totale, rabattre de chaque côté : **S** : tous les 2 rgs 1 x 3 m., 2 x 2 m., 4 x 1 m. ; tous les 4 rgs 3 x 1 m. ; tous les 2 rgs 4 x 1 m., 2 x 2 m., 2 x 3 m. et les 27 m. restantes.

**M** : tous les 2 rgs 2 x 3 m., 2 x 2 m., 3 x 1 m. ; tous les 4 rgs 3 x 1 m. ; tous les 2 rgs 4 x 1 m., 3 x 2 m., 2 x 3 m. et les 27 m. restantes.

**L** : tous les 2 rgs 1 x 4 m., 1 x 3 m., 2 x 2 m., 4 x 1 m. ; tous les 4 rgs 3 x 1 m. ; tous les 2 rgs 5 x 1 m., 3 x 2 m., 2 x 3 m. et les 27 m. restantes.

**XL** : tous les 2 rgs 1 x 4 m., 2 x 3 m., 2 x 2 m., 3 x 1 m. ; tous les 4 rgs 4 x 1 m. ; tous les 2 rgs 2 x 1 m., 3 x 2 m., 2 x 3 m., 1 x 4 m. et les 27 m. restantes.

**XXL** : tous les 2 rgs 2 x 4 m., 1 x 3 m., 1 x 2 m., 5 x 1 m. ; tous les 4 rgs 4 x 1 m. ; tous les 2 rgs 3 x 1 m., 3 x 2 m., 1 x 3 m., 2 x 4 m. et les 27 m. restantes.

### FINITIONS :

Assembler une épaule.

Au bord de l'encolure, en tricotant relever **143-153-163-**

171-179 m. **Indigo** aig. n° 3. Puis, rabattre toutes les m. en les tricotant endroit sur l'envers du travail.

Assembler la 2ème épaule.

Coudre la tête des manches au bord des emmanchures.

Faire la couture des manches et des côtés du pull.



## *Driekleurentrui met korte mouwen in fantasiesteek*

### *Toelichting*

**1 st. afhaken** : draad achter het werk, 1 st. afhaken en hierbij insteken alsof je de st. averecht gaat breien.

### *Gebruikte steken*

**BOORDSTEEK 1/1**, nld. nr. 3.

**GESTREEPTE FANTASIESTEEK**, nld. nr. 3,5. Over een oneven aantal st.

**1e nld. (goede kant van het werk)** : averecht.

**2e nld.** : 1 st. recht, \* **1 st. afhaken**, 1 st. recht \*, herhalen van \* tot \*.

**3e nld.** : 1 st. averecht, \* 1 st. recht, 1 st. averecht \*, herhalen van \* tot \*.

**4e nld.** : recht.

**5e nld.** : averecht.

**6e nld.** : herhalen vanaf de 2e nld.

**Strepen** : breien : **1** nld. **Ozone**, \* **2** nld. **Indigo**, **2** nld. **Pacifique**, **2** nld. **Ozone** \*, herhalen van \* tot \*.

### *Proeflapje*

Voor het slagen van je model is het belangrijk om het proeflapje te breien (zie tips en raad op [bergeredefrance.nl/conseils](http://bergeredefrance.nl/conseils)).

Een vierkant van 10 cm in gestreepte fantasiesteek = 24 st. en 32 nld.

### *Uitvoering*

#### **RUGPAND :**

Met nld. nr. 3 en **Indigo 103-113-125-137-149** st. opzetten en **5** cm (**16** nld.) boordsteek 1/1 breien.

Verder breien met nld. nr. 3,5 in gestreepte fantasiesteek.

#### **Armsgaten :**

OP **28-29-29-30-31** cm (**90-92-92-96-100** nld.) totale hoogte aan beide kanten elke 2e nld. afkanten voor :

**S** : 1 x 3 st., 1 x 2 st., 4 x 1 st.

**M** : 1 x 3 st., 2 x 2 st., 3 x 1 st.

**L** : 2 x 3 st., 2 x 2 st., 4 x 1 st.

**XL** : 1 x 4 st., 1 x 3 st., 3 x 2 st., 4 x 1 st.

**XXL** : 1 x 4 st., 2 x 3 st., 3 x 2 st., 5 x 1 st.

Dan verder breien over de overige **85-93-97-103-107** st.

#### **Schouders en hals :**

OP **46-48-50-52-54** cm (**148-154-160-166-174** nld.) totale hoogte **voor de schouders** aan beide kanten elke 2e nld. afkanten voor :

**S** : 3 x 5 st., 1 x 6 st.,

**M** : 1 x 5 st., 3 x 6 st.,

**L** : 4 x 6 st.,

**XL** : 2 x 6 st., 2 x 7 st.,

**XXL** : 1 x 6 st., 3 x 7 st.,

**tegelijk** met de 1e schoudermindering **voor de hals** de middelste **33-37-39-41-43** st. afkanten, elke kant apart verder

breien en hierbij aan de halskant elke 2e nld. 1 x 3 st., 1 x 2 st. afkanten.

#### **VOORPAND :**

Breien als het rugpand tot aan de armsgaten.

#### **Armsgaten en hals :**

OP **28-29-29-30-31** cm (**90-92-92-96-100** nld.) totale hoogte **voor de armsgaten** afkanten als voor het rugpand, **tegelijk** met de 1e armsgatmindering **voor de hals** de middelste st. afkanten, elke kant apart verder breien en hierbij aan de halskant elke 2e nld. op 2 st. uit de kant minderen voor :

**S** : 10 x 2 st., 1 x 1 st.

**M** : 11 x 2 st., 1 x 1 st.

**L** : 12 x 2 st.

**XL** : 12 x 2 st., 1 x 1 st.

**XXL** : 13 x 2 st.

#### **Voor het minderen van 2 st. op 2 st. uit de kant :**

- **in het begin van de nld., aan de halskant** : 2 st. gestreepte fantasiesteek, 3 st. samen averecht of 3 st. samen recht breien alnaargelang de steek en de nld. verder breien.

- **aan het eind van de nld., aan de halskant** : de nld. breien en als er nog 5 st. op de linkernld. over zijn, dan 3 st. samen averecht of 1 dubbele overhaling breien alnaargelang de steek, 2 st. gestreepte fantasiesteek.

#### **Voor het minderen van 1 st. op 2 st. uit de kant :**

- **in het begin van de nld., aan de halskant** : 2 st. gestreepte fantasiesteek, 2 st. samen averecht of 2 st. samen recht alnaargelang de steek en de nld. verder breien.

- **aan het eind van de nld., aan de halskant** : de nld. breien en als er nog 4 st. op de linkernld. over zijn, dan 2 st. samen averecht of 1 overhaling breien alnaargelang de steek, 2 st. gestreepte fantasiesteek.

#### **Schouders :**

Afkanten als voor het rugpand.

#### **MOUWEN :**

Met nld. nr. 3 en **Indigo 67-75-81-89-95** st. opzetten en **5** cm (**16** nld.) boordsteek 1/1 breien.

Verder breien met nld. nr. 3,5 in gestreepte fantasiesteek en hierbij aan beide kanten 4 x 1 st. elke 6e nld., 4 x 1 st. elke 4e nld. meerderen.

Dan verder breien over de verkregen **83-91-97-105-111** st.

#### **Mouwkop :**

Op **19** cm (**62** nld.) totale hoogte aan beide kanten afkanten voor :

**S** : elke 2e nld. 1 x 3 st., 2 x 2 st., 4 x 1 st. ; elke 4e nld. 3 x 1 st. ; elke 2e nld. 4 x 1 st., 2 x 2 st., 2 x 3 st. en de overige 27 st.

**M** : elke 2e nld. 2 x 3 st., 2 x 2 st., 3 x 1 st. ; elke 4e nld. 3 x 1 st. ; elke 2e nld. 4 x 1 st., 3 x 2 st., 2 x 3 st. en de overige 27 st.

**L** : elke 2e nld. 1 x 4 st., 1 x 3 st., 2 x 2 st., 4 x 1 st. ; elke 4e nld. 3 x 1 st. ; elke 2e nld. 5 x 1 st., 3 x 2 st., 2 x 3 st. en de overige 27 st.

**XL** : elke 2e nld. 1 x 4 st., 2 x 3 st., 2 x 2 st., 3 x 1 st. ; elke 4e nld. 4 x 1 st. ; elke 2e nld. 2 x 1 st., 3 x 2 st., 2 x 3 st., 1 x 4 st. en de overige 27 st.

**XXL** : elke 2e nld. 2 x 4 st., 1 x 3 st., 1 x 2 st., 5 x 1 st. ; elke 4e nld. 4 x 1 st. ; elke 2e nld. 3 x 1 st., 3 x 2 st., 1 x 3 st., 2 x 4 st. en de overige 27 st.

#### **AFWERKING :**

Een schouder aan elkaar naaien.

Met nld. nr. 3 en **Indigo** langs de hals, al breiend, **143-153-163-171-179** st. opnemen. Dan alle st. afkanten en ze hierbij recht breien op de achterkant van het werk.

De 2e schouder aan elkaar naaien.

De mouwkoppen langs de armsgaten naaien.

De mouw- en zijnaden van de trui aan elkaar naaien.



M 6 2 1 2

## Short sleeve Tricolour sweater in pattern stitch

### Level of difficulty

BBBBBB Intermediate

### Sizes

S M L XL XXL

### The number of balls in, ECOTON

3	3	4	4	4	Indigo	28940 (A)
2	3	3	3	3	Ozone	28919 (B)
2	3	3	3	3	Pacifique	28942 (C)

### Materials

3 mm & 3.5 mm needles.

### Abbreviations

**sl1** : with yarn on WS of work, sl1 st purlwise.

### Stitches used

**1/1 RIB**, using 3 mm needles.

**STRIPED PATTERN STITCH**, using 3.5 mm needles over an odd number of sts.

**Row 1 (RS)** : purl.

**Row 2** : k1, \* sl1, k1 \*, rep from \* to \*.

**Row 3** : p1, \* k1, p1 \*, rep from \* to \*.

**Row 4** : knit.

**Row 5** : purl.

Repeat rows 2 to 5.

**Stripes** : work 1 row Ozone, \* 2 rows Indigo, 2 rows Pacifique, 2 rows Ozone \*, rep from \* to \*.

### Tension/gauge

To achieve a good result it is essential to make a tension square (see our hints & tips at [bergeredefrance.com/learn-knit-crochet](http://bergeredefrance.com/learn-knit-crochet)).

A 10 cm square measured over striped pattern stitch using 3.5 mm needles = 24 sts & 32 rows.

### To make

#### BACK :

Using 3 mm needles & Indigo, CO 103-113-125-137-149 sts. Work 5 cm [2 in] (16 rows) 1/1 rib.

Change to 3.5 mm needles & cont in striped pattern stitch.

#### Armholes :

When work measures 28-29-29-30-31 cm [11-11½-11½-11¾-12¼ in] (90-92-92-96-100 rows) total, cast off at beg of every row : 4 sts 0-0-0-2-2 times, 3 sts 2-2-4-2-4 times, 2 sts 2-4-4-6-6 times, 1 st 8-6-8-8-10 times.

Cont on the rem 85-93-97-103-107 sts.

#### Shoulders & neck :

When work measures 46-48-50-52-54 cm [18-19-19¾-20½-21¼ in] (148-154-160-166-174 rows) total, cont as foll:

**Next row (RS)** : cast off 5-5-6-6-6 sts, patt 21-23-23-25-26, cast off 33-37-39-41-43 sts patt to end.

**Next row** : cast off 5-5-6-6-6 sts, patt to cast-off sts & place rem sts on a spare needle.

Each side of neck will now be worked separately.

\* Cast off at neck edge on next & foll alt row : 3 sts once, 2 sts once, cont to cast off at shoulder edge on every alt row: 5-6-6-6-7 sts 2-3-3-1-3 times, 6-0-0-7-0 sts 1-0-0-2-0 times \*.

With WS of work facing rejoin yarn to rem sts & work from \* to \* as above

#### FRONT :

Work the same as back up to the armholes.

#### Armholes & neck :

When work measures 28-29-29-30-31 cm [11-11½-11½-11¾-12¼ in] (90-92-92-96-100 rows) total, cast off at **armhole edge** in the same way as for back, **at the same time** as the 1st armhole decrease, **for the neck** cast off the central stitch, now cont to work each side of neck separately dec at neck edge on every alt row 2 sts in from the edge :

**S** : 2 sts 10 times, 1 st once.

**M** : 2 sts 11 times, 1 st once

**L** : 2 sts 12 times.

**XL** : 2 sts 12 times, 1 st once.

**XXL** : 2 sts 13 times.

#### To dec 2 sts 2 sts in from the edge :

- **at the start of the row, neck edge** : work 2 sts in striped pattern stitch, p3tog or k3tog according to the stitch & cont to end.

- **at the end of the row, neck edge** : work along the row until 5 sts rem on LH needle, p3tog or sl1, k2tog, pssso according to the stitch, 2 sts striped pattern stitch.

#### To dec 1 st 2 sts in from the edge :

- **at the start of the row, neck edge** : work 2 sts striped pattern stitch, p2tog or k2tog according to the stitch & cont to end.

- **at the end of the row, neck edge** : work along the row until 4 sts rem on LH needle, p2tog or sl1, k1, pssso according to the stitch, 2 sts striped pattern stitch.

#### Shoulders :

At same measurement as for back, cast off at beg of every alt row (shoulder edge) : 5-5-6-6-6 sts 3-1-4-2-1 times, 6-6-0-7-7 sts 1-3-0-2-3 times.

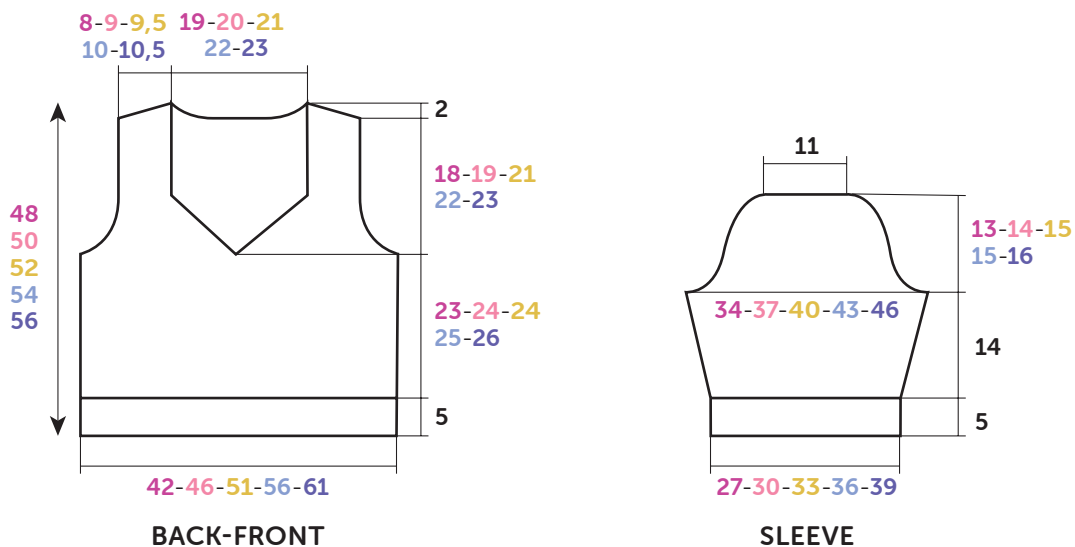

Diagram, measured in cm

#### SLEEVES :

Using 3 mm needles & Indigo CO 67-75-81-89-95 sts. Work 5 cm [2 in] (16 rows) 1/1 rib.

Change to 3.5 mm needles & cont in striped pattern stitch inc 1 st : at each end of every 6th row 4 times, then at each end of every 4th row 4 times.

Cont on the 83-91-97-105-111 sts obtained.

#### Top of sleeve :

When work measures 19 cm [7½ in] (62 rows) total cast off at beg of every row : 4 sts 0-0-2-2-4 times, 3 sts 2-4-2-4-2 times, 2 sts 4-4-4-4-2 times, 1 st 8-6-8-6-10 times, then dec 1 st at each end of every 4th row 3-3-3-4-4 times, cast off at beg of every row : 1 st 8-8-10-4-6 times, 2 sts 4-6-6-6-6 times, 3 sts 4-4-4-4-2 times, 4 sts 0-0-0-2-4 times & the rem 27 sts.

#### FINISHING :

Join one shoulder seam.

With RS facing, using 3 mm needles & Indigo, pick up & knit 143-153-163-171-179 sts. Then, cast off all the sts knitwise on the WS of work.

Join the 2nd shoulder.

Sew the top of the sleeves into the armholes.

Sew the side & sleeve seams, secure & weave in all ends.