

M 6 2 1 4

Gilet col tombant

Vest met kraag – Drop collar cardigan

Un savoir-faire depuis 1946

La fabrication de la laine à tricoter est un savoir-faire chez Bergère de France depuis 1946. Depuis tout ce temps, nous préparons les matières premières et les transformons dans nos ateliers. En choisissant la laine Bergère de France, vous achetez directement chez le fabricant.



Une filature

CERTIFIÉE OEKO-TEX DEPUIS 2023



*“ Vous avez la garantie
d'un produit sain pour
la famille et bébé !*

Depuis 2023, Bergère de France est certifié OEKO-TEX Classe 1. Cela indique que nos fils à tricoter sont fabriqués dans notre filature en l'absence de substances nocives dans des proportions pouvant présenter un risque pour la santé. Vous pouvez être assuré(e) de disposer d'un produit sain pour vous, votre famille et votre bébé.

Flasher-moi !



STANDARD
100

CQ 1317/1
IFTH

Édité par Bergère de France

bergeredefrance.fr

bergere-de-france.be

nl.bergere-de-france.nl

bergeredefrance.co.uk

COTON MÉRINOS



M 6 2 1 4

Gilet col tombant

Le niveau de difficulté

BBBBBB Facile

Les tailles

S M L XL XXL

Le nombre de pelotes en, COLOMBINE

11 12 14 15 16 Fleur 11079

Le matériel

Les aiguilles n° 3,5 et n° 4.

6 boutons en hêtre naturel Ø 18 mm réf. 32774, les 6.

La légende

1 m. endroit double : piquer l'aig. droite au milieu de la m. située sous la m. à tricoter et faire 1 m. endroit, lâcher ensuite la m. de l'aig. gauche.

1 m. glissée : fil sur l'envers du travail, glisser 1 m. en la prenant comme pour la tricoter envers.

Les points employés

CÔTES 1/1, aig. n° 3,5.

POINT FANTAISIE, aig. n° 4. Sur un nombre de m. impair.

1er rg (endroit du travail) : endroit.

2ème rg : endroit.

3ème rg : 1 m. endroit, * 1 m. endroit double, 1 m. endroit *, répéter de * à *.

4ème rg : endroit.

5ème rg : 1 m. glissée, * 1 m. endroit, 1 m. endroit double *, répéter de * à * en terminant par 2 m. endroit.

6ème rg : 1 m. glissée, puis tricoter toutes les m. à l'endroit.

7ème rg : reprendre au 3ème rg.

L'échantillon

Pour réussir votre modèle, il est important de tricoter l'échantillon (consulter nos astuces et conseils sur bergeredefrance.fr/apprendre-tricot-crochet).

Un carré de 10 cm point fantaisie = 18 m. et 40 rgs.

La réalisation du gilet

DOS :

Monter **107-115-125-137-147** m. aig. n° 3,5. Tricoter **10** cm (**36** rgs) côtes 1/1, **mais** au dernier rg répartir **18-20-22-24-26** diminutions (= **89-95-103-113-121** m.).

Continuer point fantaisie aig. n° 4.

Emmanchures :

À **39-40-40-41-42** cm (**152-156-156-160-164** rgs) de hauteur totale, rabattre de chaque côté tous les 2 rgs :

S : 1 x 3 m., 2 x 2 m., 4 x 1 m.

M : 1 x 3 m., 2 x 2 m., 5 x 1 m.

L : 1 x 3 m., 3 x 2 m., 4 x 1 m.

XL : 2 x 3 m., 2 x 2 m., 6 x 1 m.

XXL : 1 x 4 m., 1 x 3 m., 2 x 2 m., 7 x 1 m.

Puis, continuer sur les **67-71-77-81-85** m. restantes.

Épaules et encolure :

À **58-60-62-64-66** cm (**228-236-244-252-260** rgs) de hauteur totale, **pour les épaules** rabattre de chaque côté tous les 2 rgs :

S : 3 x 4 m., 2 x 5 m.,

M : 2 x 4 m., 3 x 5 m.,

L : 5 x 5 m.,

XL : 4 x 5 m., 1 x 6 m.,

XXL : 3 x 5 m., 2 x 6 m.,

en même temps que la 1ère diminution d'épaules, **pour l'encolure** rabattre les **11-13-15-17-19** m. centrales, continuer chaque côté séparément en rabattant côté encolure tous les 2 rgs 1 x 3 m., 1 x 2 m., 1 x 1 m.

DEVANT GAUCHE :

Monter **51-55-59-67-71** m. aig. n° 3,5. Tricoter **10** cm (**36** rgs) côtes 1/1, **mais** au dernier rg répartir **8-10-10-12-12** diminutions (= **43-45-49-55-59** m.).

Continuer point fantaisie aig. n° 4.

Emmanchure :

Rabattre à droite comme au dos, puis continuer sur les **32-33-36-39-41** m. restantes.

Encolure :

À **53-55-57-59-61** cm (**208-216-224-232-240** rgs) de hauteur totale, rabattre à gauche tous les 2 rgs 1 x **4-4-5-7-8** m., 1 x 2 m., 2 x 1 m., puis tous les 4 rgs 2 x 1 m.

Épaule :

Rabattre à droite comme au dos.

DEVANT DROIT :

Monter **51-55-59-67-71** m. aig. n° 3,5. Tricoter **10** cm (**36** rgs) côtes 1/1, **mais** au dernier rg répartir **8-10-10-12-12** diminutions (= **43-45-49-55-59** m.).

Continuer point fantaisie aig. n° 4.

Emmanchure :

Rabattre à gauche comme au dos, puis continuer sur les **32-33-36-39-41** m. restantes.

Encolure :

Rabattre à droite comme au devant gauche.

Épaule :

Rabattre à gauche comme au dos.

MANCHES :

Monter **49-51-53-55-57** m. aig. n° 3,5. Tricoter **10** cm (**36** rgs) côtes 1/1, **mais** au dernier rg augmenter 1 m. de chaque côté (= **51-53-55-57-59** m.).

Continuer point fantaisie aig. n° 4 en augmentant de chaque côté :

S : 5 x 1 m. tous les 24 rgs.

M : 6 x 1 m. tous les 20 rgs.

L : 8 x 1 m. tous les 16 rgs.

XL : 9 x 1 m. tous les 14 rgs.

XXL : 11 x 1 m. tous les 12 rgs.

Puis, continuer sur les **61-65-71-75-81** m. restantes.

Tête de manche :

À **46** cm (**180** rgs) de hauteur totale, rabattre de chaque côté :

S : tous les 2 rgs 1 x 3 m., 1 x 2 m., 1 x 1 m. ; tous les 4 rgs 10 x 1 m. ; tous les 2 rgs 2 x 2 m., 1 x 3 m. et les 15 m. restantes.

M : tous les 2 rgs 1 x 3 m., 1 x 2 m., 2 x 1 m. ; tous les 4 rgs 10 x 1 m. ; tous les 2 rgs 1 x 1 m., 2 x 2 m., 1 x 3 m. et les 15 m. restantes.

L : tous les 2 rgs 1 x 3 m., 2 x 2 m., 2 x 1 m. ; tous les 4 rgs 10 x 1 m. ; tous les 2 rgs 2 x 1 m., 2 x 2 m., 1 x 3 m. et les 15 m. restantes.

XL : tous les 2 rgs 1 x 3 m., 2 x 2 m., 3 x 1 m. ; tous les 4 rgs 10 x 1 m. ; tous les 2 rgs 3 x 1 m., 2 x 2 m., 1 x 3 m. et les 15 m. restantes.

XXL : tous les 2 rgs 2 x 3 m., 2 x 2 m., 2 x 1 m. ; tous les 4 rgs 10 x 1 m. ; tous les 2 rgs 2 x 1 m., 3 x 2 m., 1 x 3 m. et les 15 m. restantes.

COL :

Monter **111-115-119-123-127** m. aig. n° 4. Tricoter point

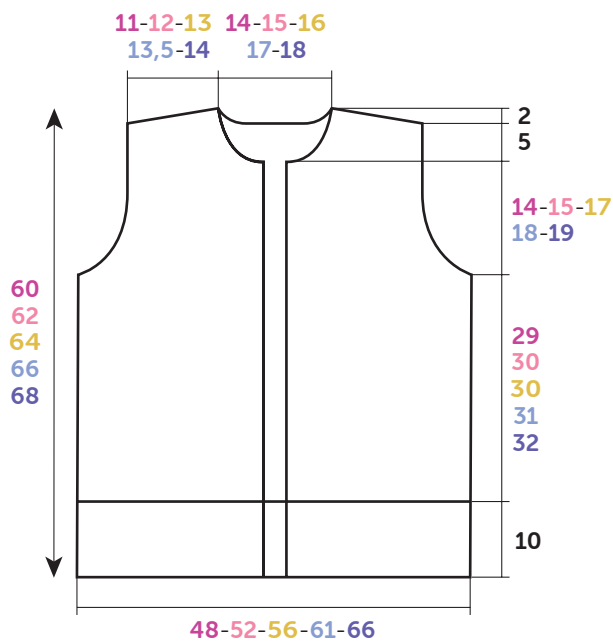

DOS-DEVANTS
RUG - EN VOORPAND

Croquis, mesures en cm / Tekening, maten in cm

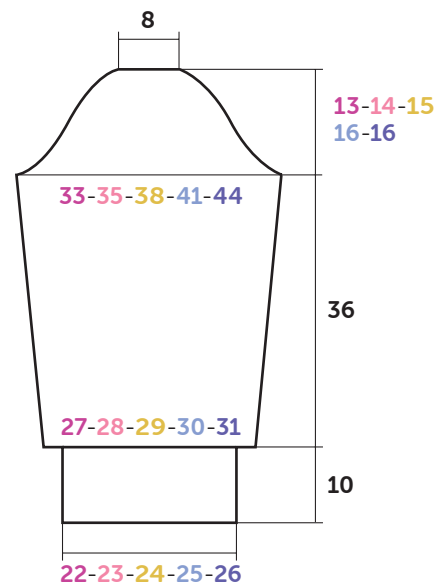

MANCHE
MOUW

fantasie.

À 2 cm (8 rgs) de haut, diminuer de chaque côté à 1 m. du bord 12 x 1 m. tous les 6 rgs.

Pour diminuer 1 m. à 1 m. du bord : tricoter 1 m. endroit, 1 surjet simple, continuer le rg et lorsqu'il reste 3 m. sur l'aig. gauche, tricoter 2 m. ensemble endroit, 1 m. endroit.

Puis, continuer sur les 87-91-95-99-103 m. restantes.

À 20 cm (80 rgs) de hauteur totale, laisser les m. en attente.

BORDURE DES DEVANTS (2) :

Monter 11 m. aig. n° 3,5. Tricoter côtes 1/1 en commençant et terminant par 2 m. endroit.

À 73-75-77-79-81 cm de haut, rabattre toutes les m.

FINITIONS :

Assembler les épaules.

Sur l'envers du travail, placer l'endroit du col au bord de l'encolure et assembler à points arrière (= couture visible sur l'endroit du travail).

Coudre une bordure le long de chaque devant et le long du col en inversant la couture le long du col.

Coudre la tête des manches au bord des emmanchures.

Faire les coutures des manches et des côtés du gilet.

Sur le devant droit, former 6 boutons sans couper les fils à 6 m. du bord (consulter nos astuces et conseils sur bergeredefrance.fr/apprendre-tricot-crochet), la 1ère à 2,5 cm du bas, la 2ème au début de l'encolure, les autres régulièrement espacées.

Coudre les boutons.

de st. van de linkernld. laten vallen.

1 st. afhaken : draad achter het werk, 1 st. afhaken en hierbij insteken alsof je de st. averecht gaat breien.

Gebruikte steken

BOORDSTEEK 1/1, nld. nr. 3,5.

FANTASIESTEEK, nld. nr. 4. Over een oneven aantal st.

1e nld. (goede kant van het werk) : recht.

2e nld. : recht.

3e nld. : 1 st. recht, * 1 dubbele st. recht, 1 st. recht *, herhalen van * tot *.

4e nld. : recht.

5e rg : 1 st. afhaken, * 1 st. recht, 1 dubbele st. recht *, herhalen van * tot * en eindigen met 2 st. recht.

6e nld. : 1 st. afhaken, dan alle st. recht breien.

7e nld. : herhalen vanaf de 3e nld.

Proeflapje

Voor het slagen van je model is het belangrijk om het proeflapje te breien (zie tips en raad op bergeredefrance.nl/conseils).

Een vierkant van 10 cm in fantasiesteek = 18 st. en 40 nld.

Uitvoering van het vest

RUGPAND :

107-115-125-137-147 st. met nld. nr. 3,5 opzetten, 10 cm (36 nld.) boordsteek 1/1 breien, maar over de laatste nld. 18-20-22-24-26 minderingen verdelen (= 89-95-103-113-121 st.).

Verder breien met nld. nr. 4 in fantasiesteek.

Armsgaten :

Op 39-40-40-41-42 cm (152-156-156-160-164 nld.) totale hoogte aan beide kanten elke 2e nld. afkanten voor :

S : 1 x 3 st., 2 x 2 st., 4 x 1 st.

M : 1 x 3 st., 2 x 2 st., 5 x 1 st.

L : 1 x 3 st., 3 x 2 st., 4 x 1 st.

XL : 2 x 3 st., 2 x 2 st., 6 x 1 st.

XXL : 1 x 4 st., 1 x 3 st., 2 x 2 st., 7 x 1 st.

 NEDERLANDS

Vest met kraag

Toelichting

1 dubbele st. recht : de rechternld. in het midden van de st. steken die onder de te breien st. ligt en 1 st. recht breien, dan

Dan verder breien over de overige **67-71-77-81-85** st.

Schouders en hals :

Op **58-60-62-64-66** cm (**228-236-244-252-260** nld.) totale hoogte **voor de schouders** aan beide kanten elke 2e nld. afkanten voor :

S : 3 x 4 st., 2 x 5 st.,

M : 2 x 4 st., 3 x 5 st.,

L : 5 x 5 st.,

XL : 4 x 5 st., 1 x 6 st.,

XXL : 3 x 5 st., 2 x 6 st.,

tegelijk met de 1e schoudermindering **voor de hals** de middelste **11-13-15-17-19** st. afkanten, elke kant apart verder breien en hierbij aan de halskant elke 2e nld. 1 x 3 st., 1 x 2 st., 1 x 1 st. afkanten.

LINKERVOORPAND :

51-55-59-67-71 st. met nld. nr. 3,5 opzetten, **10** cm (**36** nld.) boordsteek 1/1 breien, **maar** over de laatste nld. **8-10-10-12-12** minderingen verdelen (= **43-45-49-55-59** st.).

Verder breien met nld. nr. 4 in fantasiesteek.

Armsgat :

Rechts afkanten als voor het rugpand, dan verder breien over de overige **32-33-36-39-41** st.

Hals :

Op **53-55-57-59-61** cm (**208-216-224-232-240** nld.) totale hoogte links elke 2e nld. 1 x **4-4-5-7-8** st., 1 x 2 st., 2 x 1 st., dan elke 4e nld. 2 x 1 st. afkanten.

Schouder :

Rechts afkanten als voor het rugpand.

RECHTERVOORPAND :

51-55-59-67-71 st. met nld. nr. 3,5 opzetten, **10** cm (**36** nld.) boordsteek 1/1 breien, **maar** over de laatste nld. **8-10-10-12-12** minderingen verdelen (= **43-45-49-55-59** st.).

Verder breien met nld. nr. 4 in fantasiesteek.

Armsgat :

Links afkanten als voor het rugpand, dan verder breien over de overige **32-33-36-39-41** st.

Hals :

Rechts afkanten als voor het linkervoorpand.

Schouder :

Links afkanten als voor het rugpand.

MOUWEN :

49-51-53-55-57 st. met nld. nr. 3,5 opzetten, **10** cm (**36** nld.) boordsteek 1/1 breien, **maar** in de laatste nld. aan elke kant 1 st. meerderen (= **51-53-55-57-59** st.).

Verder breien met nld. nr. 4 in fantasiesteek en hierbij aan beide kanten meerderen voor :

S : 5 x 1 st. elke 24e nld.

M : 6 x 1 st. elke 20e nld.

L : 8 x 1 st. elke 16e nld.

XL : 9 x 1 st. elke 14e nld.

XXL : 11 x 1 st. elke 12e nld.

Dan verder breien over de overige **61-65-71-75-81** st.

Mouwkop :

Op **46** cm (**180** nld.) totale hoogte aan beide kanten afkanten voor :

S : elke 2e nld. 1 x 3 st., 1 x 2 st., 1 x 1 st. ; elke 4e nld. 10 x 1 st. ; elke 2e nld. 2 x 2 st., 1 x 3 st. en de overige 15 st.

M : elke 2e nld. 1 x 3 st., 1 x 2 st., 2 x 1 st. ; elke 4e nld. 10 x 1 st. ; elke 2e nld. 1 x 1 st., 2 x 2 st., 1 x 3 st. en de overige 15 st.

L : elke 2e nld. 1 x 3 st., 2 x 2 st., 2 x 1 st. ; elke 4e nld. 10 x 1 st. ; elke 2e nld. 2 x 1 st., 2 x 2 st., 1 x 3 st. en de overige 15 st.

XL : elke 2e nld. 1 x 3 st., 2 x 2 st., 3 x 1 st. ; elke 4e nld. 10 x 1 st. ; elke 2e nld. 3 x 1 st., 2 x 2 st., 1 x 3 st. en de overige 15 st.

XXL : elke 2e nld. 2 x 3 st., 2 x 2 st., 2 x 1 st. ; elke 4e nld. 10 x 1 st. ; elke 2e nld. 2 x 1 st., 3 x 2 st., 1 x 3 st. en de overige 15 st.

KRAAG :

111-115-119-123-127 st. met nld. nr. 4 opzetten en

fantasiesteek breien.

Op **2** cm (**8** nld.) hoogte aan beide kanten op 1 st. uit de kant 12 x 1 st. elke 6e nld. minderen.

Voor het minderen van 1 st. op 1 st. uit de kant : 1 st. recht, 1 overhaling breien, de nld. verder breien en als er nog 3 st. op de linkernld. over zijn, dan 2 st. samen recht, 1 st. recht breien.

Dan verder breien over de overige **87-91-95-99-103** st.

Op **20** cm (**80** nld.) totale hoogte de st. laten wachten.

VOORPANDBIEZEN (2) :

11 st. met nld. nr. 3,5 opzetten, boordsteek 1/1 breien en hierbij beginnen en eindigen met 2 st. recht.

Op **73-75-77-79-81** cm hoogte alle st. afkanten.

AFWERKING :

De schouders aan elkaar naaien.

De goede kant van de kraag op de achterkant van het werk langs de hals plaatsen en met de stiksteek aannaaien (= naad zichtbaar op de goede kant van het werk).

Een bies langs elk voorpand en langs de kraag naaien en hierbij de naad langs de kraag aan de andere kant maken.

De mouwkoppen langs de armsgaten naaien.

De mouw- en zijnaden van het vest aan elkaar naaien.

In het rechtervoorpand, op **6** st. uit de kant, **6** knoopsgaten vormen zonder de draden door te knippen (zie tips en raad op bergeredefrance.nl/conseils), het 1e op **2,5** cm van de onderkant, het 2e aan het begin van de hals, de andere op een regelmatige afstand van elkaar.

De knopen aannaaien.



M 6 2 1 4

Drop collar cardigan

Level of difficulty

BBB Easy

Sizes

S M L XL XXL

The number of balls in, COLOMBINE

11 12 14 15 16 Fleur 11079

Materials

3.5 mm & 4 mm needles.

6 natural beech buttons Ø 18 mm ref. 32774, pk of 6.

Abbreviations

k1 below : place the RH needle in the middle of the st below the next st to knit & k1 dropping the st from the LH needle.

sl1 : with the yarn on the WS of work, sl1 st purlwise.

Stitches used

1/1 RIB, using 3.5 mm needles.

PATTERN STITCH, using 4 mm needles. Over an odd number of sts.

Row 1 (RS) : knit.

Row 2 : knit.

Row 3 : k1, * k1 below, k1 *, rep from * to *.

Row 4 : knit.

Row 5 : sl1, * k1, k1 below *, rep from * to * ending with k2.

Row 6 : sl1, then knit all the sts.

Repeat rows 3 to 6.

Tension/gauge

To achieve a good result it is essential to make a tension

square (see our hints & tips at bergeredefrance.com/learn-knit-crochet).

A 10 cm square measured over pattern stitch using 4 mm needles = 18 sts & 40 rows.

To make

BACK :

Using 3.5 mm needles CO 107-115-125-137-147 sts. Work 10 cm [4 in] (36 rows) 1/1 rib, **but** on the final row, dec 18-20-22-24-26 sts evenly across the row (= 89-95-103-113-121 sts).

Change to 4 mm needles & cont in pattern stitch.

Armholes :

When work measures 39-40-40-41-42 cm [15¼-15¾-15¾-16-16½ in] (152-156-156-160-164 rows) total, cast off at beg of every row : 4 sts 0-0-0-0-2 times, 3 sts 2-2-2-4-2 times, 2 sts 4-4-6-4-4 times, 1 st 8-10-8-12-14 times.

Cont on the rem 67-71-77-81-85 sts.

Shoulders & neck :

When work measures 58-60-62-64-66 cm [22¾-23½-24½-25¼-26 in] (228-236-244-252-260 rows) total, cont at foll :

Next row (RS) : cast off 4-4-5-5-5 sts, patt 24-25-26-27-28, cast off the central 11-13-15-17-19 sts work to end.

Next row : cast off 4-4-5-5-5 sts, patt to cast-off sts & leave rem sts on a spare needle.

Each side of neck will now be worked separately.

* Cont to cast off at neck edge on next & every alt row : 3 sts once, 2 sts once & 1 st once & cast off at shoulder edge on every alt row : 4-4-5-5-5 sts 2-1-4-3-2 times, 5-5-0-6-6 sts 2-3-0-1-2 times *.

With WS of work facing rejoin yarn to rem sts & work from * to * as above.

LEFT FRONT :

Using 3.5 mm needles, CO 51-55-59-67-71 sts. Work 10 cm [4 in] (36 rows) 1/1 rib, **but** on the final row dec 8-10-10-12-12 sts evenly across the row (= 43-45-49-55-59 m.).

Change to 4 mm needles & cont in pattern stitch.

Armhole :

Cast off at beg of every RS row in the same way as for back then cont on the rem 32-33-36-39-41 sts.

Neck :

When work measures 53-55-57-59-61 cm [21-21½-22½-23¼-24 in] (208-216-224-232-240 rows) total, cast off at beg of every WS row 4-4-5-7-8 sts once, 2 sts once, 1 st twice, then on every 4th row : 1 st twice. 22-23-25-26-27 sts rem.

Shoulder :

Cast off at beg of every RS row: 4-4-5-5-5 sts 3-2-5-4-3 times, 5-5-0-6-6 sts 2-3-0-1-2 times.

RIGHT FRONT :

Using 3.5 mm needles, CO 51-55-59-67-71 sts. Work 10 cm [4 in] (36 rows) 1/1 rib, **but** on the final row dec 8-10-10-12-12 sts evenly across the row (= 43-45-49-55-59 m.).

Change to 4 mm needles & cont in pattern stitch.

Armhole :

Cast off at beg of every WS row in the same way as for back then cont on the rem 32-33-36-39-41 sts.

Neck :

When work measures the same as left front, cast off at beg of every RS row in the same way as for left front.

Shoulder :

When work measures the same as left front, cast off at beg of every WS row as for left front.

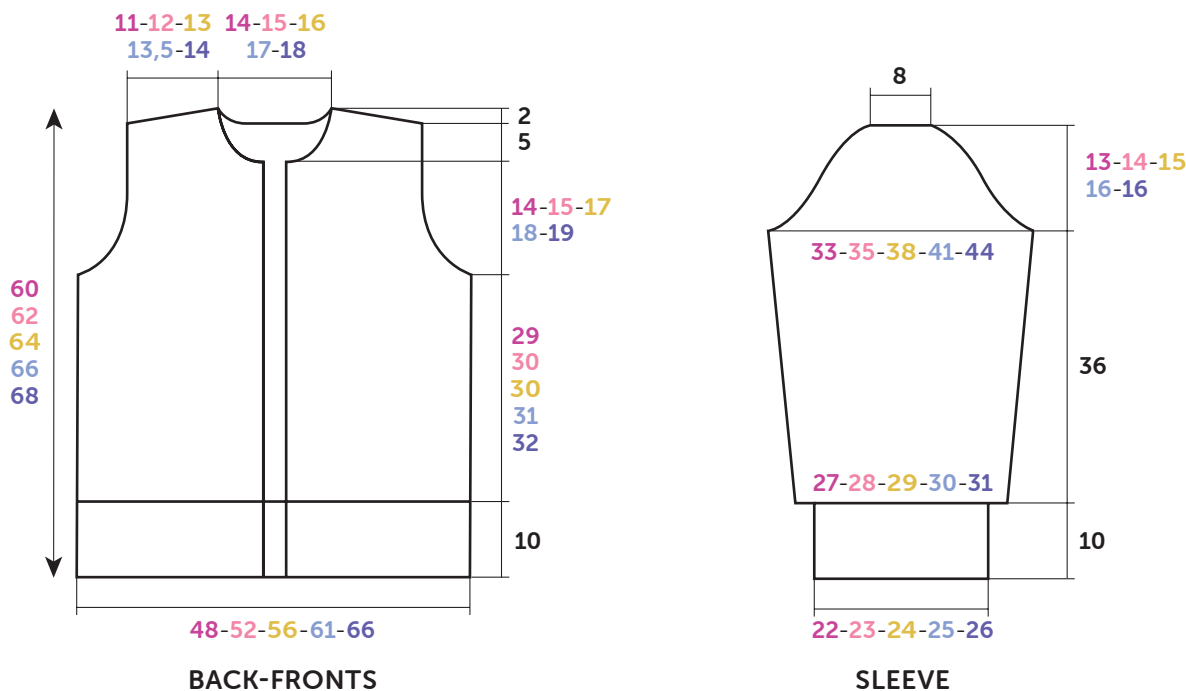

Diagram, measured in cm

SLEEVES :

Using 3.5 mm needles CO 49-51-53-55-57 sts. Work 10 cm [4 in] (36 rows) 1/1 rib, but on the final row inc 1 st at each end of the row (= 51-53-55-57-59 sts).

Change to 4 mm needles & cont in pattern stitch inc 1 st at each end of the row on every 24th-20th-16th-14th-12th row 5-6-8-9-11 times.

Cont on the 61-65-71-75-81 sts obtained.

Top of sleeve:

When work measures 46 cm [18 in] (180 rows) total, cast off at beg of every row : 3 sts 2-2-2-2-4 times, 2 sts 2-2-4-4-4 times, 1 st 2-4-4-6-4 times, then dec 1 st at each end of every 4th RS row 10 times, work 1 row straight, then cast off at beg of every row : 1 st 0-2-4-6-4 times, 2 sts 4-4-4-4-6 times, 3 sts 2 times, rem 15 sts.

COLLAR :

Using 4 mm needles CO 111-115-119-123-127 sts. Work in pattern stitch.

When work measures 2 cm [$\frac{3}{4}$ in] (8 rows) total, dec 1 st, 1 st in from the edge on every next & every foll 6th row 12 times.

To dec 1 st, 1 st in from the edge : k1, sl1, k1, pssso, work along the row until 3 sts rem on LH needle, k2tog, k1.

Cont on the rem 87-91-95-99-103 sts.

When work measures 20 cm [8 in] (80 rows) total, leave the sts on a spare needle.

FRONT BORDERS (2) :

using 3.5 mm needles CO 11 sts, work in 1/1 rib starting with k2.

When work measures 73-75-77-79-81 cm ($28\frac{3}{4}$ - $29\frac{1}{2}$ - $30\frac{1}{4}$ -31-32 in) total, cast off all the sts.

FINISHING :

Join the shoulder seams.

On the WS of work, place the RS of collar around the neck edge & graft in place using back stitch (= seam visible on the RS of work) (see grafting a border at bergeredefrance.com/learn-knit-crochet).

Sew a border along each front edge & along the collar

stitching the seam on the RS of work on the collar.

Sew the top of the sleeves into the armholes.

Sew the side & sleeve seams.

On the right front make 6 buttonholes without cutting the yarn 6 sts from the edge (see our hints & tips at bergeredefrance.com/learn-knit-crochet), the 1st 2,5 cm (1 in) from the bottom, the 2nd at the start of the collar & the others spaced at regular intervals.

Sew on the buttons, secure & weave in all ends.