

M 6 2 3 7

Gilet col V

V-halsvest – V neck cardigan

Un savoir-faire depuis 1946

La fabrication de la laine à tricoter est un savoir-faire chez Bergère de France depuis 1946. Depuis tout ce temps, nous préparons les matières premières et les transformons dans nos ateliers. En choisissant la laine Bergère de France, vous achetez directement chez le fabricant.



Une filature

CERTIFIÉE OEKO-TEX DEPUIS 2023



*“ Vous avez la garantie
d’un produit sain pour
la famille et bébé !*

Depuis 2023, Bergère de France est certifié OEKO-TEX Classe 1. Cela indique que nos fils à tricoter sont fabriqués dans notre filature en l’absence de substances nocives dans des proportions pouvant présenter un risque pour la santé. Vous pouvez être assuré(e) de disposer d’un produit sain pour vous, votre famille et votre bébé.

Flasher-moi !



STANDARD
100

CQ 1317/1
IFTH

Édité par Bergère de France

bergeredefrance.fr

bergere-de-france.be

nl.bergere-de-france.nl

bergeredefrance.co.uk



M 6 2 3 7

Gilet col V

Le niveau de difficulté

BBB BBB Facile

Les tailles

S M L XL XXL

Nombre de pelotes en, coton MÉRINOS

12 12 13 14 15 Châtaigne 10921

Le matériel

Les aiguilles n° 3,5 et n° 4.

5 boutons en acacia Ø 22 mm réf. 50352, les 6.

Les points employés

CÔTES 2/2, aig. n° 3,5.

JERSEY ENDROIT, aig. n° 4.

CÔTES 1/1, aig. n° 3,5 et 4.

L'échantillon

Pour réussir votre modèle, il est important de tricoter l'échantillon (consulter nos astuces et conseils sur bergeredefrance.fr/apprendre-tricot-crochet).

Un carré de 10 cm jersey endroit = 20 m. et 26 rgs.

La réalisation du gilet

DOS :

Monter 94-102-110-118-126 m. aig. n° 3,5. Tricoter 7 cm (20 rgs) côtes 2/2, **mais** au dernier rg augmenter 1 m. de chaque côté (= 96-104-112-120-128 m.).

Continuer jersey endroit aig. n° 4.

Emmanchures :

À 40-41-42-42-43 cm (106-108-110-110-114 rgs) de hauteur totale, de chaque côté rabattre tous les 2 rgs (les diminutions d'1 m. se font à 2 m. du bord) :

S : 1 x 3 m., 1 x 2 m., 4 x 1 m.

M : 1 x 3 m., 2 x 2 m., 3 x 1 m.

L : 2 x 3 m., 1 x 2 m., 3 x 1 m.

XL : 1 x 4 m., 1 x 3 m., 1 x 2 m., 3 x 1 m.

XXL : 1 x 4 m., 1 x 3 m., 1 x 2 m., 4 x 1 m.

Pour diminuer 1 m. à 2 m. du bord : Tricoter 2 m. endroit, 2 m. ensemble endroit, continuer le rg et lorsqu'il reste 4 m. sur l'aig. gauche, tricoter 1 surjet simple, 2 m. endroit.

Puis, continuer sur les 78-84-90-96-102 m. restantes.

Épaules et encolure :

À 62-64-66-68-70 cm (162-168-172-178-184 rgs) de hauteur totale, **pour les épaules** de chaque côté rabattre tous les 2 rgs :

S : 4 x 6 m.,

M : 2 x 6 m., 2 x 7 m.,

L : 4 x 7 m.,

XL : 2 x 7 m., 2 x 8 m.,

XXL : 4 x 8 m.,

en même temps que la 1ère diminution d'épaule, **pour l'encolure** rabattre les 20-22-24-26-28 m. centrales, continuer chaque côté séparément en rabattant côté encolure tous les 2 rgs 1 x 3 m., 1 x 2 m.

DEVANT GAUCHE :

Monter 55-59-63-67-71 m. aig. n° 3,5. Tricoter 46-50-54-58-62 m. côtes 2/2, 9 m. côtes 1/1 **pour la bordure** en commençant par 1 m. envers et en terminant par 2 m. endroit.

A la fin du 20ème rg, diminuer 1 m. (= 54-58-62-66-70 m.).

Continuer aig. n° 4 en tricotant 45-49-53-57-61 m. jersey endroit, 9 m. côtes 1/1.

Emmanchure et biais d'encolure :

À 40-41-42-42-43 cm (106-108-110-110-114 rgs) de hauteur totale, **pour l'emmanchure** rabattre à droite comme au dos, **en même temps pour le biais d'encolure** diminuer à gauche à 9 m. du bord :

S : 5 x 1 m. tous les 6 rgs, 7 x 1 m. tous les 4 rgs.

M : 5 x 1 m. tous les 6 rgs, 8 x 1 m. tous les 4 rgs.

L : 4 x 1 m. tous les 6 rgs, 10 x 1 m. tous les 4 rgs.

XL : 5 x 1 m. tous les 6 rgs, 10 x 1 m. tous les 4 rgs.

XXL : 4 x 1 m. tous les 6 rgs, 12 x 1 m. tous les 4 rgs.

Pour diminuer 1 m. à 9 m. du bord : Tricoter le rg et lorsqu'il reste 11 m. sur l'aig. gauche, tricoter 1 surjet simple, 9 m. côtes 1/1.

Épaule et demi-col dos :

À 62-64-66-68-70 cm (162-168-172-178-184 rgs) de hauteur totale, **pour l'épaule** rabattre à droite comme au dos, puis **pour le demi-col dos**, continuer sur les 9 m. restantes en montant 1 nouvelle m. pour la couture (= 10 m.).

À 8,5-9-9,5-10-10,5 cm de hauteur de demi-col dos, rabattre toutes les m.

DEVANT DROIT :

Monter 55-59-63-67-71 m. aig. n° 3,5. Tricoter 9 m. côtes 1/1 en commençant par 2 m. endroit **pour la bordure**, 46-50-54-58-62 m. côtes 2/2.

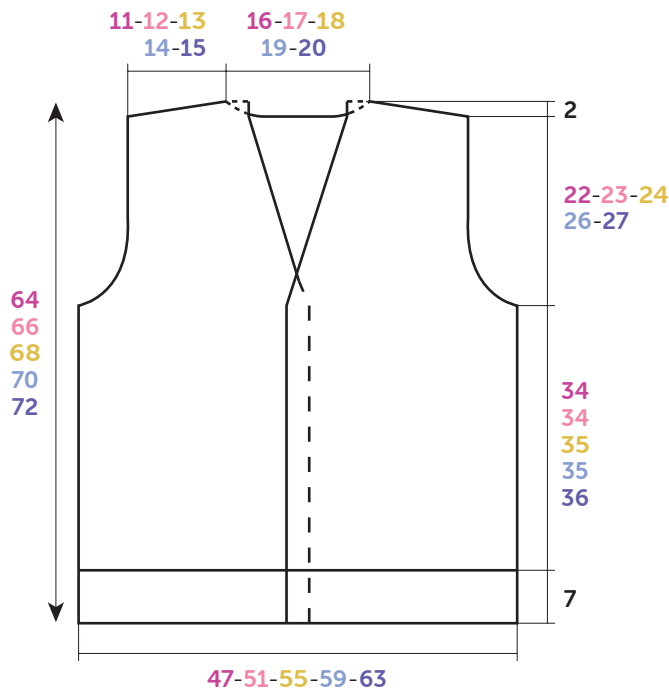

**DOS-DEVANTS
RUGPAND - VOORPANDEN**

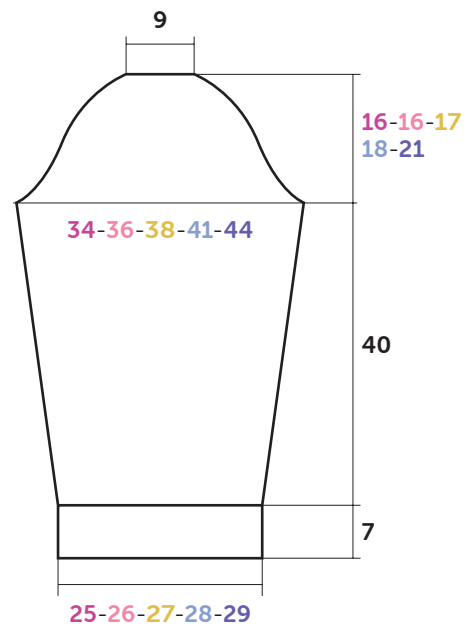

**MANCHE
MOUW**

Croquis, mesures en cm / Tekening, maten in cm

Au début du **20ème rg**, diminuer **1 m.** (= **54-58-62-66-70 m.**).

Continuer aig. n° 4 en tricotant **9 m.** côtes 1/1, **45-49-53-57-61 m.** jersey endroit.

Biais d'encolure et emmanchure :

À **40-41-42-42-43 cm** (**106-108-110-110-114 rgs**) de hauteur totale, **pour le biais d'encolure** diminuer à **droite** comme au devant gauche, **en même temps pour l'emmanchure** rabattre à **gauche** comme au dos.

Pour diminuer 1 m. à 9 m. du bord : Tricoter **9 m.** côtes 1/1, **2 m.** ensemble endroit et terminer le rg.

Épaule et demi-col dos :

À **62-64-66-68-70 cm** (**162-168-172-178-184 rgs**) de hauteur totale, **pour l'épaule** rabattre à gauche comme au dos, puis **pour le demi-col dos**, continuer sur les **9 m.** restantes en montant **1** nouvelle m. pour la couture (= **10 m.**).

À **8,5-9-9,5-10-10,5 cm** de hauteur de demi-col dos, rabattre toutes les m.

MANCHES :

Monter **50-50-54-58-58 m.** aig. n° 3,5. Tricoter **7 cm** (**20 rgs**) côtes 2/2, **mais** au dernier rg **pour S - M - L et XXL** augmenter **1 m.** de chaque côté (= **52-54-56-58-60 m.**).

Continuer jersey endroit aig. n° 4 en augmentant de chaque côté à **2 m.** du bord :

S : 9 x 1 m. tous les 10 rgs.

M : 7 x 1 m. tous les 10 rgs, 3 x 1 m. tous les 8 rgs.

L : 3 x 1 m. tous les 10 rgs, 8 x 1 m. tous les 8 rgs.

XL : 9 x 1 m. tous les 8 rgs, 4 x 1 m. tous les 6 rgs.

XXL : 3 x 1 m. tous les 8 rgs, 12 x 1 m. tous les 6 rgs.

Puis, continuer sur les **70-74-78-84-90 m.** obtenues.

Tête de manche :

À **47 cm** (**124 rgs**) de hauteur totale, de chaque côté rabattre (les diminutions d'1 m. se font à **2 m.** du bord) :

S : tous les 2 rgs 1 x 3 m., 2 x 2 m., 3 x 1 m. ; tous les 4 rgs 4 x 1 m., tous les 2 rgs 4 x 1 m., 2 x 2 m., 1 x 3 m. et les 20 m. restantes.

M : tous les 2 rgs 2 x 3 m., 1 x 2 m., 3 x 1 m. ; tous les 4 rgs 4 x 1 m., tous les 2 rgs 4 x 1 m., 1 x 2 m., 2 x 3 m. et les 20 m.

restantes.

L : tous les 2 rgs 1 x 4 m., 1 x 3 m., 1 x 2 m., 4 x 1 m. ; tous les 4 rgs 4 x 1 m., tous les 2 rgs 4 x 1 m., 1 x 2 m., 2 x 3 m. et les 20 m. restantes.

XL : tous les 2 rgs 1 x 4 m., 1 x 3 m., 2 x 2 m., 4 x 1 m. ; tous les 4 rgs 4 x 1 m., tous les 2 rgs 4 x 1 m., 1 x 2 m., 1 x 3 m., 1 x 4 m. et les 20 m. restantes.

XXL : tous les 2 rgs 1 x 4 m., 1 x 3 m., 2 x 2 m., 5 x 1 m. ; tous les 4 rgs 5 x 1 m., tous les 2 rgs 5 x 1 m., 1 x 2 m., 1 x 3 m., 1 x 4 m. et les 20 m. restantes.

FINITIONS :

Assembler les épaules.

Assembler les petits côtés des bordures d'encolure, puis coudre la bordure ainsi obtenue au bord de l'encolure dos.

Coudre la tête des manches au bord des emmanchures.

Faire les coutures des manches et des côtés du gilet.

Sur la bordure du devant gauche, former **5** boutonnières sans couper les fils à **2 cm** du bord (consulter nos astuces et conseils sur bergeredefrance.fr/apprendre-tricot-crochet), la 1ère à **5 cm** du bas, la 2ème au début du biais d'encolure, les autres régulièrement espacées.

Coudre les boutons.



V-halsvest

Gebruikte steken

BOORDSTEEK 2/2, nld. nr. 3,5.

RECHTE TRICOTSTEEK, nld. nr. 4.

BOORDSTEEK 1/1, nld. nr. 3,5 en 4.

Proeflapje

Voor het slagen van je model is het belangrijk om het proeflapje te breien (zie tips en raad op bergeredefrance.nl/conseils).

Een vierkant van 10 cm in rechte tricotsteek = 20 st. en 26 nld.

Uitvoering

RUGPAND :

94-102-110-118-126 st. met nld. nr. 3,5 opzetten, 7 cm (20 nld.) boordsteek 2/2 breien, **maar** in de laatste nld. aan beide kanten 1 st. meerderen (= **96-104-112-120-128** st.).

Verder breien met nld. nr. 4 in rechte tricotsteek.

Armsgaten :

Op **40-41-42-42-43** cm (**106-108-110-110-114** nld.) totale hoogte aan beide kanten elke 2e nld. afkanten (de minderingen van 1 st. worden op 2 st. uit de kant gemaakt) voor :

S : 1 x 3 st., 1 x 2 st., 4 x 1 st.

M : 1 x 3 st., 2 x 2 st., 3 x 1 st.

L : 2 x 3 st., 1 x 2 st., 3 x 1 st.

XL : 1 x 4 st., 1 x 3 st., 1 x 2 st., 3 x 1 st.

XXL : 1 x 4 st., 1 x 3 st., 1 x 2 st., 4 x 1 st.

Voor het minderen van 1 st. op 2 st. uit de kant : 2 st. recht, 2 st. samen recht breien, de nld. verder breien en als er nog 4 st. op de linkernld. over zijn, dan 1 overhaling en 2 st. recht breien.

Dan verder breien over de overige **78-84-90-96-102** st.

Schouders en hals :

Op **62-64-66-68-70** cm (**162-168-172-178-184** nld.) totale hoogte **voor de schouders** aan beide kanten elke 2e nld. afkanten voor :

S : 4 x 6 st.,

M : 2 x 6 st., 2 x 7 st.,

L : 4 x 7 st.,

XL : 2 x 7 st., 2 x 8 st.,

XXL : 4 x 8 st.,

tegelijk met de 1e schoudermindering **voor de hals** de middelste **20-22-24-26-28** st. afkanten, elke kant apart verder breien en hierbij aan de halskant elke 2e nld 1 x 3 st., 1 x 2 st. afkanten.

LINKERVOORPAND :

55-59-63-67-71 st. met nld. nr. 3,5 opzetten en breien : **46-50-54-58-62** st. boordsteek 2/2, **9** st. boordsteek 1/1 **voor de bies** en hierbij beginnen met 1 st. averecht en eindigen met 2 st. recht.

Aan het eind van de **20e nld.** 1 st. minderen (= **54-58-62-66-70** st.).

Als volgt met nld. nr. 4 verder breien : **45-49-53-57-61** st. rechte tricotsteek, **9** st. boordsteek 1/1.

Armsgat en schuine halskant :

Op **40-41-42-42-43** cm (**106-108-110-110-114** nld.) totale hoogte **voor het armsgat** rechts afkanten als voor het rugpand, **tegelijk voor de schuine halskant** links op 9 st. uit de kant minderen voor :

S : 5 x 1 st. elke 6e nld., 7 x 1 st. elke 4e nld.

M : 5 x 1 st. elke 6e nld., 8 x 1 st. elke 4e nld.

L : 4 x 1 st. elke 6e nld., 10 x 1 st. elke 4e nld.

XL : 5 x 1 st. elke 6e nld., 10 x 1 st. elke 4e nld.

XXL : 4 x 1 st. elke 6e nld., 12 x 1 st. elke 4e nld.

Voor het minderen van 1 st. op 9 st. uit de kant : de nld. breien en als er nog 11 st. op de linkernld. over zijn, dan 1 overhaling en 9 st. boordsteek 1/1 breien.

Schouder en halve halsbies :

Op **62-64-66-68-70** cm (**162-168-172-178-184** nld.) totale hoogte **voor de schouder** rechts afkanten als voor het rugpand, dan **voor de halve halsbies van het rugpand**, verder breien over de overige **9** st. en **1** nieuwe st. opzetten voor de naad (= **10** st.).

Op **8,5-9-9,5-10-10,5** cm hoogte van de halve halsbies rugpand alle st. afkanten.

RECHTERVOORPAND :

55-59-63-67-71 st. met nld. nr. 3,5 opzetten en breien : **9** st. boordsteek 1/1 en hierbij beginnen met 2 st. recht **voor de bies**, dan **46-50-54-58-62** st. boordsteek 2/2.

In het begin van de **20e nld.** 1 st. minderen (= **54-58-62-66-70** st.).

Als volgt met nld. nr. 4 verder breien : **9** st. boordsteek 1/1, **45-49-53-57-61** st. rechte tricotsteek.

Schuine halsrand en armsgat :

Op **40-41-42-42-43** cm (**106-108-110-110-114** nld.) totale hoogte **voor de schuine halsrand** rechts minderen als voor het linkervoorpand, **tegelijk voor het armsgat** links als voor het rugpand.

Voor het minderen van 1 st. op 9 st. uit de kant : 9 st. boordsteek 1/1, 2 st. samen recht breien, dan de nld. uitbreien.

Schouder en halve halsbies rugpand :

Op **62-64-66-68-70** cm (**162-168-172-178-184** nld.) totale hoogte **voor de schouder** links afkanten als voor het rugpand, dan **voor de halve halsbies rugpand** verder breien over de overige **9** st. en **1** nieuwe st. opzetten voor de naad (= **10** st.).

Op **8,5-9-9,5-10-10,5** cm hoogte van de halve halsbies rugpand alle st. afkanten.

MOUWEN :

50-50-54-58-58 st. met nld. nr. 3,5 opzetten, 7 cm (20 nld.) boordsteek 2/2 breien, **maar** in de laatste nld. **voor S - M - L en XXL** aan beide kanten 1 st. meerderen (= **52-54-56-58-60** st.).

Verder breien met nld. nr. 4 in rechte tricotsteek en hierbij aan beide kanten op 2 st. uit de kant meerderen voor :

S : 9 x 1 st. elke 10e nld.

M : 7 x 1 st. elke 10e nld., 3 x 1 st. elke 8e nld.

L : 3 x 1 st. elke 10e nld., 8 x 1 st. elke 8e nld.

XL : 9 x 1 st. elke 8e nld., 4 x 1 st. elke 6e nld.

XXL : 3 x 1 st. elke 8e nld., 12 x 1 st. elke 6e nld.

Dan verder breien over de verkregen **70-74-78-84-90** st.

Mouwkap :

Op **47** cm (**124** nld.) totale hoogte aan beide kanten afkanten (de minderingen van 1 st. worden op 2 st. uit de kant gemaakt) voor :

S : elke 2e nld. 1 x 3 st., 2 x 2 st., 3 x 1 st. ; elke 4e nld. 4 x 1 st., elke 2e nld. 4 x 1 st., 2 x 2 st., 1 x 3 st. en de overige 20 st.

M : elke 2e nld. 2 x 3 st., 1 x 2 st., 3 x 1 st. ; elke 4e nld. 4 x 1 st., elke 2e nld. 4 x 1 st., 1 x 2 st., 2 x 3 st. en de overige 20 st.

L : elke 2e nld. 1 x 4 st., 1 x 3 st., 1 x 2 st., 4 x 1 st. ; elke 4e nld. 4 x 1 st., elke 2e nld. 4 x 1 st., 1 x 2 st., 2 x 3 st. en de overige 20 st.

XL : elke 2e nld. 1 x 4 st., 1 x 3 st., 2 x 2 st., 4 x 1 st. ; elke 4e nld. 4 x 1 st., elke 2e nld. 4 x 1 st., 1 x 2 st., 1 x 3 st., 1 x 4 st. en de overige 20 st.

XXL : elke 2e nld. 1 x 4 st., 1 x 3 st., 2 x 2 st., 5 x 1 st. ; elke 4e nld. 5 x 1 st., elke 2e nld. 5 x 1 st., 1 x 2 st., 1 x 3 st., 1 x 4 st. en de overige 20 st.

AFWERKING :

De schouders aan elkaar naaien.

De smalle kanten van de halsbiezen aan elkaar naaien, dan de zo verkregen halsbies langs de hals van het rugpand naaien.

De mouwkoppen langs de armsgaten naaien.

De mouw- en zijnaden van het vest aan elkaar naaien.

In de bies van het linkervoorpand, op **2** cm uit de kant, **5** knoopsgaten vormen zonder de draden door te knippen (zie tips en raad op bergeredefrance.nl/conseils), het 1e op **5** cm van de onderkant, het 2e aan het begin van de schuine halsrand, de andere regelmatig verdeeld.

De knopen aannaaien.

M 6 2 3 7

V neck cardigan

Level of difficulty

BBB Easy

Sizes

S M L XL XXL

The number of balls in, COTON MÉRINOS

12 12 13 14 15 Châtaigne 10921

Materials

3.5 mm & 4 mm needles.

5 acacia buttons Ø 22 mm ref. 50352, pk of 6.

Stitches used

2/2 RIB, using 3.5 mm needles.

STOCKING STITCH, using 4 mm needles.

1/1 RIB, using 3.5 mm & 4 mm needles.

Tension/gauge

To achieve a good result it is essential to make a tension square (see our hints & tips at bergeredefrance.com/advices). A 10 cm (4 in) square measured over st st using 4 mm needles = 20 sts & 26 rows.

To make

BACK :

Using 3.5 mm needles, CO **94-102-110-118-126** sts. Work **7 cm [2¾ in] (20 rows)** 2/2 rib, **but** on the final row inc 1 st at each end of the row (= **96-104-112-120-128** sts).

Change to 4 mm needles & starting with a knit row cont in st st.

Armholes :

When work measures **40-41-42-42-43 cm [15¾-16-16½-16½-17 in] (106-108-110-110-114 rows)** total cast off at beg of every row: 4 sts **0-0-0-2-2** times, 3 sts **2-2-4-2-2** times, 2 sts **2-4-2-2-2** times.

Next row (RS - dec): k2, k2tog, work along the row until 4 sts rem on LH needle, k2tog, k2.

Rep the dec row on every alt row **3-2-2-2-3** times.

Cont on the rem **78-84-90-96-102** sts.

Shoulders & neck :

When work measures **62-64-66-68-70 cm [24-25-26-26¾-27½ in] (162-168-172-178-184 rows)** total, cont as foll:

Next row (RS) : cast off **6-6-7-7-8** sts, k**23-25-26-28-29**, cast off the central **20-22-24-26-28** sts, work to end.

Next row (WS) : cast off **6-6-7-7-8** sts, work to cast-off sts & place rem sts on a spare needle.

Each side of work will now be worked separately.

* Cont to dec at neck edge on next & foll alt row : **3** sts once, **2** sts once and **at the same time** cast off at shoulder edge on every alt row : **6-6-7-7-8** sts **3-1-3-1-3** times, **0-7-0-8-0** sts 2 times *.

With WS of work facing rejoin yarn to rem sts & work from * to * as above.

LEFT FRONT :

Using 3.5 mm needles CO **55-59-63-67-71** sts. Work **46-50-54-58-62** sts 2/2 rib, **9** sts 1/1 rib **for the border** starting with p1 & ending with k2.

At the end of the **20th row**, dec 1 st (= **54-58-62-66-70** sts). Change to 4 mm needles & cont to work **45-49-53-57-61** sts st st, **9** sts 1/1 rib.

Armhole & neck shaping :

When work measures **40-41-42-42-43 cm [15¾-16-16½-16½-17 in] (106-108-110-110-114 rows)** total, **for the armhole** cast off at beg of every RS row in the same way as for back, **at the same time** as 1st armhole dec, **for the neck shaping** dec at the end of RS rows as foll : work along the row until 11 sts rem on LH needle, sl1, k1, pssso, work 9 sts 1/1 rib.

Rep the neck dec on every foll 6th row **4-4-3-4-3** more times, then on every 4th row **7-8-10-10-12** times. **33-35-37-39-41** sts rem.

Shoulder & half back-neckband :

When work measures **62-64-66-68-70 cm [24-25-26-26¾-27½ in] (162-168-172-178-184 rows)** total, cast off at shoulder edge on every RS row : **6-6-7-7-8** sts **4-2-4-2-4** times, **0-7-0-8-0** sts 2 times.

For the back half-neckband, cont on the rem **9** sts in 1/1 rib & casting on **1** new st for the seam (= **10** sts).

When work measures **8.5-9-9.5-10-10.5 cm (3¼-3½-3¾-4-4¼ in)** total length of half back-neckband, cast off all the sts.

RIGHT FRONT :

Using 3.5 mm needles CO **55-59-63-67-71** sts. Work **9** sts 1/1 rib **for the border** starting with k2, **46-50-54-58-62** sts 2/2 rib, .

At the start of the **20th row**, dec 1 st (= **54-58-62-66-70** sts). Change to 4 mm needles & cont to work **9** sts 1/1 rib, **45-49-53-57-61** sts st st.

Neck shaping & armhole :

When work measures **40-41-42-42-43 cm [15¾-16-16½-16½-17 in] (106-108-110-110-114 rows)** total, **for the neck shaping** dec at the beg of RS rows as foll : work 9 sts 1/1 rib, k2tog, knit to end **at the same time for the armhole** cast off at beg of every WS row in the same way as for back.

Shoulder & half back-neckband :

When work measures **62-64-66-68-70 cm [24-25-26-26¾-27½ in] (162-168-172-178-184 rows)** total, cast off at shoulder edge on every WS row : **6-6-7-7-8** sts **4-2-4-2-4** times, **0-7-0-8-0** sts 2 times.

For the back half-neckband, cont on the rem **9** sts in 1/1 rib & casting on **1** new st for the seam (= **10** sts).

When work measures **8.5-9-9.5-10-10.5 cm (3¼-3½-3¾-4-4¼ in)** total length of half back-neckband, cast off all the sts.

SLEEVES :

Using 3.5 mm needles, CO **50-54-54-58-58** sts. Work **7 cm [2¾ in] (20 rows)** 2/2 rib, **but** on the final row **for S - L & XXL** inc 1 st at each end of the row (= **52-54-56-58-60** sts).

Change to 4 mm needles & cont in st st for **10-10-10-8-8** rows.

Next row (RS - inc) : k2, inc 1, work along the row until 2 sts rem on LH needle, inc 1, k2.

Rep the dec row on every foll **10th-10th-10th-8th-8th** row **8-6-2-8-2** times, then on every **0-8th-8th-6th-6th** row **0-3-8-4-12** times.

Cont on the **70-74-78-84-90** sts obtained.

Top of sleeve :

When work measures **47 cm [18½ in] (124 rows)** total cast off at beg of every row **4** sts **0-0-2-2-2** times, **3** sts **2-4-2-2-2** times, **2** sts **4-2-2-4-4** times.

Next row (RS - dec) : k2, k2tog, work along the row until 2 sts rem, sl1, k1, pssso, k2.

Rep the dec row on every alt row **2-2-3-3-4** more times,

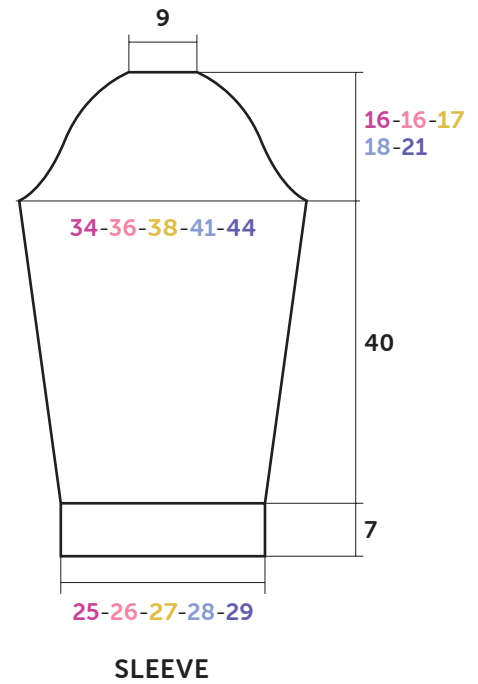
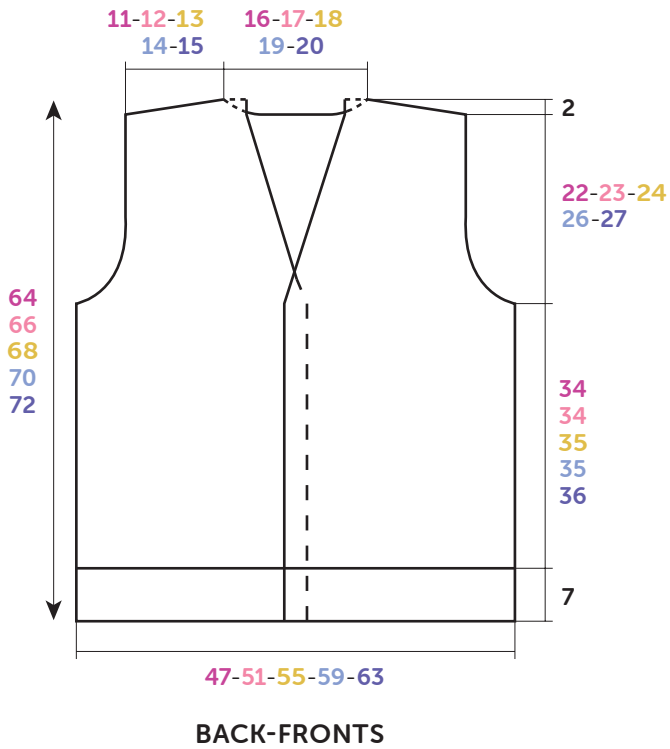

Diagram, measured in cm

then on every 4th row 4-4-4-4-5 times, then on every alt row 4-4-4-4-5 times. work 1 row straight. 34-36-36-38-38 sts rem.

Cast off at beg of every row : 2 sts 4-2-2-2-2 times, 3 sts 2-4-4-2-2 times, 4 sts 0-0-0-2-2 times & the rem 20 sts.

FINISHING :

Join the shoulder seams.

Join the short edges of the neckband, then sew the border around the back neck.

Sew the top of the sleeves into the armholes.

Sew the side & sleeve seams.

On the left front border make 5 buttonholes without curring the yarn 2 cm (3/4 in) from the edge (see our hints & tips at bergeredefrance.com/advices), the 1st 5 cm (2 in) from the bottom, the 2nd at the start of the neck shaping, the others spaced at regular intervals.

Sew on the buttons. Secure & weave in all ends.