

Salopette coton bio

Bio katoenen broekje — Coton bio dungarees

BERGERE DE FRANCE

Une laine de qualité fabriquée en France

ENSEMBLE, FAVORISONS LA FABRICATION FRANÇAISE

Bergère de France est une filature familiale, installée à Bar-le-Duc, au cœur de la Lorraine depuis 1946. De la création des fils à l'expédition des pelotes, de la recherche de style à la réalisation des livres et magazines, toutes ces étapes sont réalisées en France dans nos ateliers. En choisissant la laine Bergère de France, vous favorisez une production locale et encouragez le savoir-faire français.



Une fabrication et une qualité maîtrisée

En tant que fabricant, nous apportons un grand soin à la qualité de nos fils. Nous maîtrisons et contrôlons ainsi directement toutes les étapes de la production.

Nous assurons dans notre usine les grandes étapes de fabrication du fil à tricoter : la teinture, la préparation, la filature, l'assemblage, le retordage, la finition et la mise en pelote des fils.

Une filature éthique

Nous avons à cœur de sélectionner des matières premières respectueuses de l'environnement et du bien-être animal. Nos laines proviennent d'élevages d'Uruguay et de Nouvelle-Zélande reconnus pour la qualité de leurs fibres. Nous utilisons du coton d'Égypte issu d'une agriculture biologique. Les matières synthétiques proviennent d'une entreprise Européenne que nous avons sélectionné pour son niveau de qualité.

- La Laine Française -

FABRICANT FRANÇAIS DE LAINE
DEPUIS 1946



M 2 8 1 7

Salopette coton bio

Le niveau de difficulté

BBB BBBB Facile

Les tailles

1 3 6 12 18 mois

Le nombre de pelotes en, 100% COTON BIO

2 2 2 3 3 Grisou 10679

Le matériel

Les aiguilles n° 2,5 et n° 3.
2 pressions transparentes Ø 10 mm réf. 50405, les 20.
2 écussons feutrine réf. 50667, les 3.

Les points employés

CÔTES 1/1, aig. n° 2,5 et 3.

JERSEY ENDROIT, aig. n° 3.

POINT DE RIZ, aig. n° 3.

L'échantillon

Pour réussir votre modèle, il est important de tricoter l'échantillon (consulter nos astuces et conseils sur bergeredefrance.fr/conseils).

Un carré de 10 cm jersey endroit = 26 m. et 32 rgs.

La réalisation de la salopette

DOS :

1ère jambe :

Monter 29-31-35-37-39 m. aig. n° 2,5. Tricoter 2 cm (8 rgs) côtes 1/1, **mais** au dernier rg **pour 1 mois - 3 mois et 18 mois** augmenter 1 m. (= 30-32-35-37-40 m.).

Continuer jersey endroit aig. n° 3.

À 3 cm (12 rgs) de hauteur totale, augmenter à droite à 2 m. du bord :

1 mois : 2 x 1 m. tous les 2 rgs.

3 mois : 2 x 1 m. tous les 4 rgs.

6 mois : 2 x 1 m. tous les 6 rgs.

12 mois et 18 mois : 2 x 1 m. tous les 8 rgs.

Puis, continuer sur les 32-34-37-39-42 m. obtenues.

À 5-6-7-8-9 cm (18-20-24-28-30 rgs) de hauteur totale, laisser les m. en attente.

2ème jambe :

Monter 29-31-35-37-39 m. aig. n° 2,5. Tricoter 2 cm (8 rgs) côtes 1/1, **mais** au dernier rg **pour 1 mois - 3 mois et 18 mois** augmenter 1 m. (= 30-32-35-37-40 m.).

Continuer jersey endroit aig. n° 3 en augmentant à gauche comme à la 1ère jambe.

Puis, continuer sur les 32-34-37-39-42 m. obtenues.

À 5-6-7-8-9 cm (18-20-24-28-30 rgs) de hauteur totale, laisser les m. en attente.

Début du corps :

Reprendre les m. des 2 jambes sur une aig. n° 3, puis continuer le jersey endroit en montant au 1er rg 1 nouvelle m. entre elles (= 65-69-75-79-85 m.).

À 12-15-19-23-27 cm (40-50-62-76-88 rgs) de hauteur totale, diminuer de chaque côté à 2 m. du bord 3 x 1 m. tous les 6 rgs, 2 x 1 m. tous les 4 rgs.

Pour diminuer 1 m. à 2 m. du bord : Tricoter 2 m. endroit, 2 m. ensemble endroit, continuer le rg et lorsqu'il reste 4 m. sur l'aig. gauche, tricoter 1 surjet simple, 2 m. endroit.

Puis, continuer sur les 55-59-65-69-75 m. restantes.

Taille :

À 20-23-27-31-35 cm (66-76-88-102-114 rgs) de hauteur totale, tricoter 2 cm (8 rgs) côtes 1/1 aig. n° 2,5 **mais** au 1er rg répartir 10 diminutions. Puis, rabattre les 45-49-55-59-65 m. restantes.

DEVANT :

Tricoter comme au dos jusqu'à la taille.

Taille :

À 20-23-27-31-35 cm (66-76-88-102-114 rgs) de hauteur totale, continuer en tricotant :

16-17-18-19-21 m. côtes 1/1 en commençant par :

1 mois et 6 mois : 1 m. endroit,

3 mois - 12 mois et 18 mois : 1 m. envers,

23-25-29-31-33 m. jersey endroit,

16-17-18-19-21 m. côtes 1/1 en commençant par 1 m. envers.

Bavette :

À 22-25-29-33-37 cm (74-84-96-110-122 rgs) de hauteur totale, de chaque côté rabattre 8-9-10-11-13 m.

Puis, continuer sur les 39-41-45-47-49 m. restantes.

Bordure de la bavette :

À 29-33-38-43-48 cm (96-110-126-142-158 rgs) de hauteur totale, continuer côtes 1/1 sur toutes les m.

Bretelles :

À 31-35-40-45-50 cm (104-118-134-150-166 rgs) de hauteur totale, rabattre les 21-23-27-29-31 m. centrales, puis continuer chaque bretelle séparément pendant 20-21-22-23-24 cm et rabattre toutes les m.

POCHE :

Monter 27-27-27-31-31 m. aig. n° 3. Tricoter point de riz.

Biais de la poche :

À 4-4-4-5-5 cm (16-16-16-20-20 rgs) de haut, de chaque côté rabattre 2 m., puis diminuer à 2 m. du bord 2 x 2 m. tous les 6 rgs.

Pour diminuer 2 m. à 2 m. du bord : Tricoter 2 m. point de

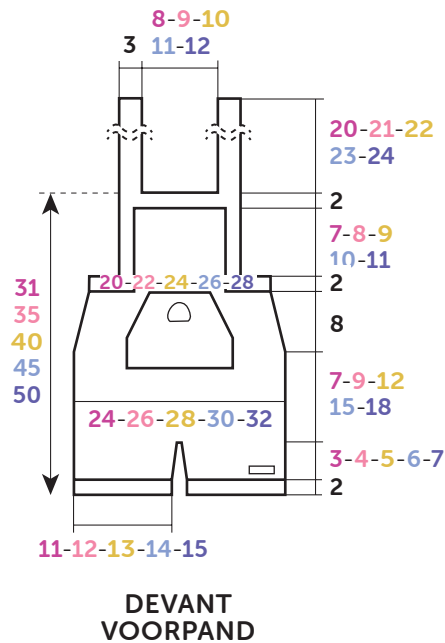
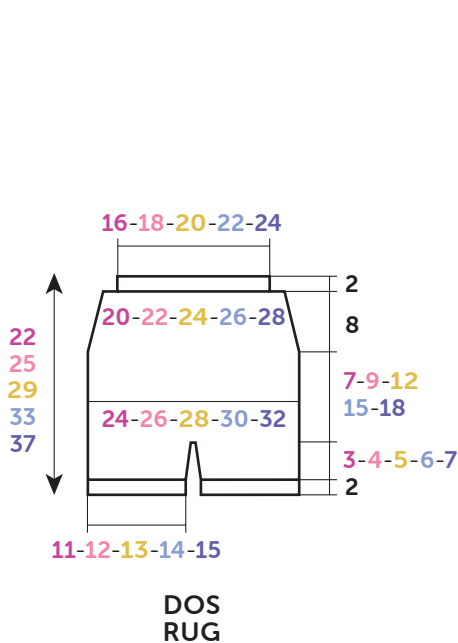

Croquis, mesures en cm / Tekening, maten in cm

riz, 3 m. ensemble endroit, continuer le rg et lorsqu'il reste 5 m. sur l'aig. gauche, tricoter 1 surjet double, 2 m. point de riz.

Puis, continuer sur les 15-15-15-19-19 m. restantes.

À 7-7-7-8-8 cm (28-28-28-32-32 rgs) de hauteur totale, rabattre toutes les m.

FINITIONS :

Sur le devant coudre la poche en laissant libres les biais (voir croquis).

Faire les coutures des côtés de la salopette et de l'entrejambe.

Coudre ou coller (en utilisant de la colle textile) les écussons sur le devant (voir croquis).

Pressions :

À la taille, de chaque côté du dos, sur l'envers du travail, coudre la partie bombée d'1 pression à 5-5,5-6-6,5-7 cm de la couture.

Coudre la partie trouée d'1 pression à l'extrémité sur l'endroit de chaque bretelle.

 NEDERLANDS

Bio katoenen broekje

Gebruikte steken

BOORDSTEEK 1/1, nld. nr. 2,5 en 3.

RECHTE TRICOTSTEEK, nld. nr. 3.

GERSTEKORREL, nld. nr. 3.

Proeflapje

Voor het slagen van je model is het belangrijk om het proeflapje te breien (zie tips en raad op bergeredefrance.nl/conseils).

Een vierkant van 10 cm in rechte tricotsteek = 26 st. en 32 nld.

Uitvoering van het broekje

RUGPAND :

1e pijp :

29-31-35-37-39 st. met nld. nr. 2,5 opzetten, 2 cm (8 nld.) boordsteek 1/1 breien, **maar** in de laatste nld. **voor 1 mnd.** - **3 mnd. en 18 mnd.** 1 st. meerderen (= 30-32-35-37-40 st.).

Verder breien met nld nr. 3 in rechte tricotsteek.

Op 3 cm (12 nld.) totale hoogte rechts op 2 st. uit de kant meerderen voor :

1 mnd. : 2 x 1 st. elke 2e nld.

3 mnd. : 2 x 1 st. elke 4e nld.

6 mnd. : 2 x 1 st. elke 6e nld.

12 mnd. en 18 mnd. : 2 x 1 st. elke 8e nld.

Dan verder breien over de verkregen 32-34-37-39-42 st.

Op 5-6-7-8-9 cm (18-20-24-28-30 nld.) totale hoogte de st. laten wachten.

2e pijp :

29-31-35-37-39 st. met nld. nr. 2,5 opzetten, 2 cm (8 nld.) boordsteek 1/1 breien, **maar** in de laatste nld. **voor 1 mnd.** - **3 mnd. en 18 mnd.** 1 st. meerderen (= 30-32-35-37-40 st.).

Verder breien met nld nr. 3 in rechte tricotsteek en hierbij links meerderen als voor de 1e pijp.

Dan verder breien over de verkregen 32-34-37-39-42 st.

Op 5-6-7-8-9 cm (18-20-24-28-30 nld.) totale hoogte de st. laten wachten.

Bovenkant broekje :

De st. van de 2 pijpen op een breinld. nr. 3 zetten, dan verder breien in rechte tricotsteek en hierbij in de 1e nld. **1** nieuwe st. tussen de 2 pijpen opzetten (= 65-69-75-79-85 st.).

Op 12-15-19-23-27 cm (40-50-62-76-88 nld.) totale hoogte aan beide kanten op 2 st. uit de kant 3 x 1 st. elke 6e nld., 2 x 1 st. elke 4e nld. minderen.

Voor het minderen van 1 st. op 2 st. uit de kant : 2 st. recht, 2 st. samen recht breien, de nld. verder breien en als er nog 4 st. op de linkernld. over zijn, dan 1 overhaling en 2 st. recht breien.

Dan verder breien over de overige 55-59-65-69-75 st.

Taille :

Op 20-23-27-31-35 cm (66-76-88-102-114 nld.) totale hoogte 2 cm (8 nld.) boordsteek 1/1 met nld. nr. 2,5 breien **maar** over de 1e nld. **10** minderingen verdelen. Dan de

overige **45-49-55-59-65** st. afkanten.

VOORPAND :

Breien als het rugpand tot aan de taille.

Taille :

Op **20-23-27-31-35** cm (**66-76-88-102-114** nld.) totale hoogte als volgt verder breien :

16-17-18-19-21 st. boordsteek 1/1 en hierbij beginnen voor :

1 mnd. en 6 mnd. : met 1 st. recht,

3 mnd. - 12 mnd. en 18 mnd. : met 1 st. averecht,

23-25-29-31-33 st. rechte tricotsteek,

16-17-18-19-21 st. boordsteek 1/1 en hierbij beginnen met 1 st. averecht.

Borststuk :

Op **22-25-29-33-37** cm (**74-84-96-110-122** nld.) totale hoogte aan beide kanten **8-9-10-11-13** st. afkanten.

Dan verder breien over de overige **39-41-45-47-49** st.

Bies borststuk :

Op **29-33-38-43-48** cm (**96-110-126-142-158** nld.) totale hoogte verder breien in boordsteek 1/1 over alle st..

Schouderbandjes :

Op **31-35-40-45-50** cm (**104-118-134-150-166** nld.) totale hoogte de middelste **21-23-27-29-31** st. afkanten, dan elk schouderbandje apart verder breien gedurende **20-21-22-23-24** cm, dan alle st. afkanten.

ZAK :

27-27-27-31-31 st. met nld. nr. 3 opzetten en gerstekorrel breien.

Schuine kant van de zak :

Op **4-4-4-5-5** cm (**16-16-16-20-20** nld.) hoogte aan elke kant **2** st. afkanten, dan op 2 st. uit de kant 2 x 2 st. elke 6e nld. minderen.

Voor het minderen van 2 st. op 2 st. uit de kant : 2 st. gerstekorrel, 3 st. samen recht breien, de nld. verder breien en als er nog 5 st. op de linkernld. over zijn, dan 1 dubbele overhaling en 2 st. gerstekorrel breien.

Dan verder breien over de overige **15-15-15-19-19** st.

Op **7-7-7-8-8** cm (**28-28-28-32-32** nld.) totale hoogte alle st. afkanten.

AFWERKING :

De zak op het voorpand naaien en hierbij de schuine zijkanten open laten (zie tekening).

De zijnaden en de kruisnaad aan elkaar naaien.

De applicaties op het voorpand naaien of lijmen (met textiellijm) (zie tekening).

Drukkertjes :

Op de achterkant van het werk, in de taille, aan elke kant van het rugpand het bolle deel van een drukkertje op **5-5,5-6-6,5-7** cm van de naad naaien.

Het holle deel van 1 drukkertje op de goede kant aan het uiteinde van elk schouderbandje naaien.



M 2 8 1 7

Coton bio dungarees

Level of difficulty

BBB Easy

Sizes

1 3 6 12 18 mths

The number of balls in, 100% COTON BIO

2 2 2 3 3 Grisou 10679

Materials

2.5 mm & 3 mm needles.

2 transparent press studs Ø 10 mm ref. 50405, pk of 20.

2 felt patches ref. 50667, pk of 3.

Stitches used

1/1 RIB, 2.5 mm & 3 mm needles.

STOCKING STITCH (ST ST), using 3 mm needles.

MOSS STITCH, using 3 mm needles.

Tension/gauge

To achieve a good result it is essential to make a tension square (see our hints & tips at bergeredefrance.com/advice). A 10 cm (4 in) square measured over st st using 3 mm needles = 26 sts & 32 rows.

To make the dungarees

BACK :

1st leg :

Using 2.5 mm needles, CO 29-31-35-37-39 sts. Work 2 cm [3/4 in] (8 rows) 1/1 rib, **but** on the final row for 1 mth - 3 mths & 18 mths inc 1 st (= 30-32-35-37-40 sts).

Change to 3 mm needles & cont in st st.

When work measures 3 cm [1¼ in] (12 rows) total, cont as foll :

Next row (RS - inc) : k1, inc 1, knit to end.

Rep the inc row on foll RS-4th-6th-8th-8th row once more, then cont on the 32-34-37-39-42 sts obtained.

When work measures 5-6-7-8-9 cm [2-2¼-2¾-7-7½ in] (18-20-24-28-30 rows) total, leave the sts on a spare needle.

2nd leg :

Using 2.5 mm needles, CO 29-31-35-37-39 sts. Work 2 cm [3/4 in] (8 rows) 1/1 rib, **but** on the final row for 1 mth - 3 mths & 18 mths inc 1 st (= 30-32-35-37-40 sts).

Change to 3 mm needles & cont in st st, inc at the end of RS rows in the same way as for 1st leg.

Cont on the 32-34-37-39-42 sts obtained.

When work measures 5-6-7-8-9 cm [2-2¼-2¾-7-7½ in] (18-20-24-28-30 rows) total, leave the sts on a spare needle.

Start of body :

on a 3 mm needle, knit the sts of the 2nd leg, cast on 1 new st & knit across the sts of the 1st leg (= 65-69-75-79-85 sts).

When work measures 12-15-19-23-27 cm [4¾-6-7½-9-10½ in] (40-50-62-76-88 rows) total cont as foll :

Next row (RS - dec) : k2, k2tog, knit along the row until 4 sts rem on LH needle, sl1, k1, pssso, k2.

Rep the dec row on every 6th row 2 more times, then on every 4th row 2 times.

Cont on the rem 55-59-65-69-75 sts.

Waist :

When work measures 20-23-27-31-35 cm [8-9-10½-12¼-13¾ in] (66-76-88-102-114 rows) total, work 2 cm [¾ in] (8 rows) 1/1 rib using 2.5 mm needles **but** on the 1st row dec 10 sts evenly across the row. Then, cast off the rem 45-49-55-59-65 sts.

FRONT :

Work the same as the back up to the waist.

Waist :

When work measures 20-23-27-31-35 cm [8-9-10½-12¼-13¾ in] (66-76-88-102-114 rows) total, cont as foll :

16-17-18-19-21 sts 1/1 rib, starting with :

1 mth & 6 mths : k1,

3 mths - 12 mths & 18 mths : p1,

23-25-29-31-33 sts st st,

16-17-18-19-21 sts 1/1 rib, starting with p1.

Bib :

When work measures 22-25-29-33-37 cm [8¾-9¾-11½-13-14½ in] (74-84-96-110-122 rows) total, cast off 8-9-10-11-13 sts at beg of next 2 rows.

Cont on the rem 39-41-45-47-49 m. restantes.

Bib border :

When work measures 29-33-38-43-48 cm [11½-13-15-17-19 in] (96-110-126-142-158 rows) total, cont in 1/1 rib across all the sts.

Straps :

When work measures 31-35-40-45-50 cm [12¼-13¾-15¾-17¾-19¾ in] (104-118-134-150-166 rows) total, cast off the central 21-23-27-29-31 sts, then cont to work each strap separately for 20-21-22-23-24 cm [8-8¼-8¾-9-9½ in] & cast off all the sts.

POCKET :

Using 3 mm needles, CO 27-27-27-31-31 sts. Work in moss st.

Pocket shaping :

When work measures 4-4-4-5-5 cm [1¾-1¾-1¾-2-2 in] (16-16-16-20-20 rows) total, cast off 2 sts at beg of next 2 rows. Work 4 rows straight.

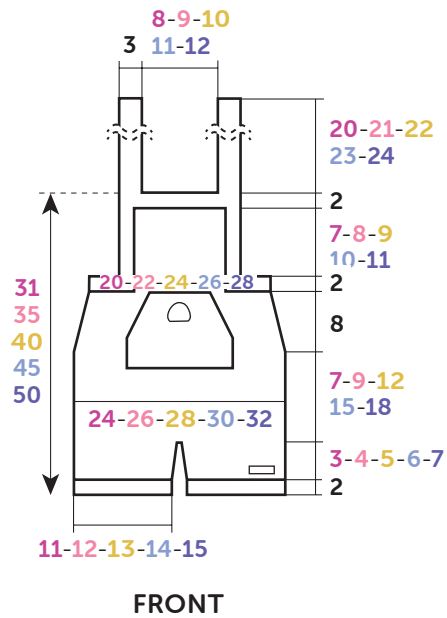
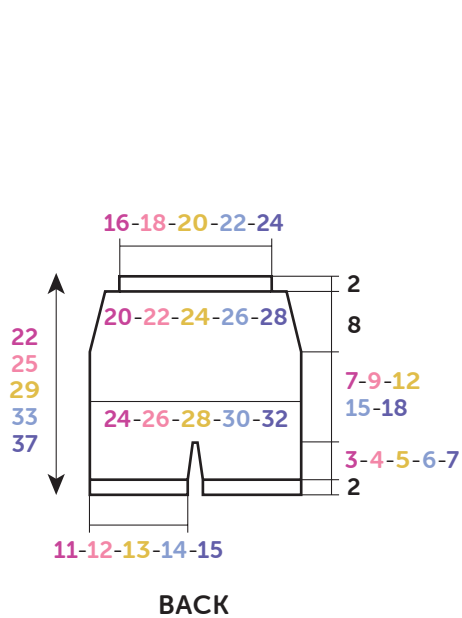

Diagram, measured in cm

Next row (RS - dec) : Patt 2, k3tog, work along the row until 5 sts rem on LH needle, sl1, k2tog, pssso, patt 2.

Rep the dec row on foll 6th row once more.

Cont on the rem 15-15-15-19-19 sts.

When work measures 7-7-7-8-8 cm [$6\frac{3}{4}$ - $6\frac{3}{4}$ - $6\frac{3}{4}$ -7-7 in] (28-28-28-32-32 rows) total, cast off all the sts.

FINISHING :

Sew the pocket onto the front, leaving the shaped edges open (see diagram).

Sew the side seams & the crotch.

Sew or glue (use a textile glue) the patches onto the front (see diagram).

Press studs :

At the waist, on each side of the back, on the WS of work, sew the convex section of 1 press stud 5-5,5-6-6,5-7 cm [$2\frac{1}{4}$ - $2\frac{1}{2}$ - $2\frac{1}{2}$ - $2\frac{3}{4}$ in] from the seam.

Sew the concave section of a press stud onto the end of each strap. Secure & weave in all ends.