

BERGERE

DE FRANCE

Une laine de qualité fabriquée en France

ENSEMBLE, FAVORISONS LA FABRICATION FRANÇAISE

Bergère de France est une filature familiale, installée à Bar-le-Duc, au cœur de la Lorraine depuis 1946. De la création des fils à l'expédition des pelotes, de la recherche de style à la réalisation des livres et magazines, toutes ces étapes sont réalisées en France dans nos ateliers. En choisissant la laine Bergère de France, vous favorisez une production locale et encouragez le savoir-faire français.



Une fabrication et une qualité maîtrisée

En tant que fabricant, nous apportons un grand soin à la qualité de nos fils. Nous maîtrisons et contrôlons ainsi directement toutes les étapes de la production.

Nous assurons dans notre usine les grandes étapes de fabrication du fil à tricoter : la teinture, la préparation, la filature, l'assemblage, le retordage, la finition et la mise en pelote des fils.

Une filature éthique

Nous avons à cœur de sélectionner des matières premières respectueuses de l'environnement et du bien-être animal. Nos laines proviennent d'élevages d'Uruguay et de Nouvelle-Zélande reconnus pour la qualité de leurs fibres. Nous utilisons du coton d'Égypte issu d'une agriculture biologique. Les matières synthétiques proviennent d'une entreprise Européenne que nous avons sélectionné pour son niveau de qualité.

- La Laine Française -

FABRICANT FRANÇAIS DE LAINE
DEPUIS 1946



M 2 8 1 8

Pull

Le niveau de difficulté

BBBBBB Facile

Les tailles

1 3 6 12 18 mois

Le nombre de pelotes en, 100% COTON BIO

2 2 3 3 4 Blanc 10658

Le matériel

Les aiguilles n° 2,5 et n° 3

3 pressions transparentes Ø 10 mm réf. 50405, les 20.

Les points employés

CÔTES 1/1, aig. n° 2,5.

POINT DE RIZ, aig. n° 3.

L'échantillon

Pour réussir votre modèle, il est important de tricoter l'échantillon (consulter nos astuces et conseils sur bergeredefrance.fr/conseils).

Un carré de 10 cm point de riz = 24 m. et 40 rgs.

La réalisation du pull

DOS :

Monter 55-59-65-69-73 m. aig. n° 2,5. Tricoter 2 cm (8 rgs) côtes 1/1.

Continuer point de riz aig. n° 3.

Ouverture :

À 9-10-12-14-15 cm (36-40-48-56-60 rgs) de hauteur totale, le travail se sépare en 2 parties.

1ère partie :

Tricoter 30-32-35-37-39 m., puis laisser en attente les 25-27-30-32-34 m. suivantes pour la 2ème partie.

Raglan :

À 10-11-13-15-16 cm (40-44-52-60-64 rgs) de hauteur totale, à droite rabattre 2-3-4-5-5 m., puis diminuer à 2 m. du bord :

1 mois : 1 x 2 m. tous les 2 rgs, 7 x 2 m. tous les 6 rgs.

3 mois : 8 x 2 m. tous les 6 rgs.

6 mois : 1 x 2 m. tous les 4 rgs, 8 x 2 m. tous les 6 rgs.

12 mois : 1 x 2 m. tous les 8 rgs, 8 x 2 m. tous les 6 rgs.

18 mois : 10 x 2 m. tous les 6 rgs.

Pour diminuer 2 m. à 2 m. du bord : Tricoter 2 m. point de riz, 3 m. ensemble endroit ou 1 surjet double selon le point de riz et continuer le rg.

Après la dernière diminution de raglan, tricoter 3 rgs sur les 12-13-13-14-14 m. restantes, puis les rabattre pour l'encolure.

2ème partie :

Reprendre les 25-27-30-32-34 m. laissées en attente, relever 1 m. derrière chacune des 5 dernières m. de la 1ère partie.

Sur les 30-32-35-37-39 m. obtenues, continuer le point de riz.

Raglan :

À 10-11-13-15-16 cm (40-44-52-60-64 rgs) de hauteur totale, à gauche rabattre, puis diminuer comme à la 1ère partie.

Pour diminuer 2 m. à 2 m. du bord : Tricoter le rg et lorsqu'il reste 5 m. sur l'aig. gauche, tricoter 1 surjet double ou 3 m. ensemble envers selon le point de riz, 2 m. point de riz.

Après la dernière diminution de raglan, tricoter 3 rgs sur les 12-13-13-14-14 m. restantes, puis les rabattre pour l'encolure.

DEVANT :

Monter 55-59-65-69-73 m. aig. n° 2,5. Tricoter 2 cm (8 rgs) côtes 1/1.

Continuer point de riz aig. n° 3.

Raglan et encolure :

À 10-11-13-15-16 cm (40-44-52-60-64 rgs) de hauteur totale, pour le raglan de chaque côté rabattre 2-3-4-5-5 m., puis diminuer à 2 m. du bord :

1 mois : 1 x 2 m. tous les 2 rgs, 6 x 2 m. tous les 6 rgs.

3 mois : 7 x 2 m. tous les 6 rgs.

6 mois : 1 x 2 m. tous les 4 rgs, 7 x 2 m. tous les 6 rgs.

12 mois : 1 x 2 m. tous les 8 rgs, 7 x 2 m. tous les 6 rgs.

18 mois : 9 x 2 m. tous les 6 rgs.

mais entre-temps, à 19-21-24-27-29 cm (76-84-96-108-116 rgs) de hauteur totale, pour l'encolure rabattre les 9-11-11-13-13 m. centrales, puis continuer chaque côté séparément en rabattant côté encolure tous les 2 rgs 1 x 2 m., 1 x 1 m. et les 4 m. restantes.

MANCHE GAUCHE :

Monter 35-37-41-43-43 m. aig. n° 2,5. Tricoter 2 cm (8 rgs) côtes 1/1.

Continuer point de riz aig. n° 3 en augmentant de chaque côté à 1 m. du bord :

1 mois : 3 x 1 m. tous les 6 rgs, 2 x 1 m. tous les 4 rgs.

3 mois : 4 x 1 m. tous les 6 rgs, 2 x 1 m. tous les 4 rgs.

6 mois : 5 x 1 m. tous les 6 rgs, 2 x 1 m. tous les 4 rgs.

12 mois : 8 x 1 m. tous les 6 rgs.

18 mois : 8 x 1 m. tous les 6 rgs, 2 x 1 m. tous les 4 rgs.

Puis, continuer sur les 45-49-55-59-63 m. obtenues.

Raglan :

À 10-12-13-16-18 cm (40-48-52-64-72 rgs) de hauteur totale, de chaque côté rabattre 2-3-4-5-5 m., puis diminuer

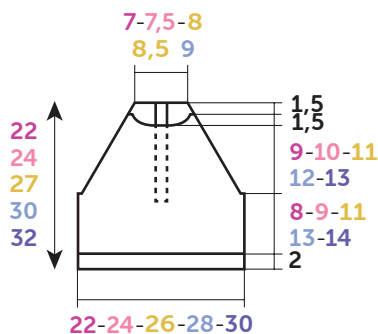

**DOS-DEVANT
RUG-EN VOORPAND**

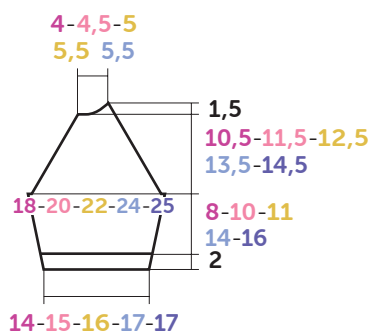

**MANCHE GAUCHE
LINKERMOUW**

Croquis, mesures en cm / Tekening, maten in cm

à droite comme au dos, **en même temps à gauche** comme au devant, puis rabattre à gauche tous les 2 rgs 1 x **5-7-7-9-9** m., 2 x 1 m. et les 4 m. restantes.

MANCHE DROITE :

Comme la manche gauche en tricotant le raglan en sens inverse.

COL :

Monter **77-79-81-83-85** m. aig. n° 2,5. Tricoter **4** rgs côtes 1/1 et laisser les m. en attente.



Trui

Gebruikte steken

BOORDSTEEK 1/1, nld. nr. 2,5.

GERSTEKORREL, nld. nr. 3.

Proefflapje

Voor het slagen van je model is het belangrijk om het proefflapje te breien (zie tips en raad op bergeredefrance.nl/conseils).

Een vierkant van 10 cm in gerstekorrel = 24 st. en 40 nld.

Uitvoering van het truitje

RUGPAND :

55-59-65-69-73 st. met nld. nr. 2,5 opzetten en **2** cm (**8** nld.) boordsteek 1/1 breien.

Verder breien met nld. nr. 3 in gerstekorrel.

Split :

Op **9-10-12-14-15** cm (**36-40-48-56-60** nld.) totale hoogte splitst het werk zich in 2 delen.

1e deel :

30-32-35-37-39 st. breien, dan de volgende **25-27-30-32-34** st. laten wachten **voor het 2e deel**.

Raglan :

Op **10-11-13-15-16** cm (**40-44-52-60-64** nld.) totale hoogte rechts **2-3-4-5-5** st. afkanten, dan op 2 st. uit de kant minderen voor :

1 mnd. : 1 x 2 st. elke 2e nld., 7 x 2 st. elke 6e nld.

3 mnd. : 8 x 2 st. elke 6e nld.

6 mnd. : 1 x 2 st. elke 4e nld., 8 x 2 st. elke 6e nld.

12 mnd. : 1 x 2 st. elke 8e nld., 8 x 2 st. elke 6e nld.

18 mnd. : 10 x 2 st. elke 6e nld.

Voor het minderen van 2 st. op 2 st. uit de kant : 2 st. gerstekorrel, 3 st. samen recht of een dubbele overhaling breien alnaargelang de gerstekorrel en de nld. verder breien.

FINITIONS :

Assembler les raglans.

Poser à points arrière le col au bord de l'encolure.

Faire les coutures des manches et des côtés du pull.

Coudre **3** pressions régulièrement réparties le long de l'ouverture.

Na de laatste raglanmindering **3** nld. breien over de overige **12-13-13-14-14** st. en ze dan afkanten **voor de hals**.

2e deel :

De wachtende **25-27-30-32-34** st. weer opnemen, **1** st. opnemen achter elk van de laatste **5** st. van het 1e deel.

Over de verkregen **30-32-35-37-39** st. verder breien in gerstekorrel.

Raglan :

Op **10-11-13-15-16** cm (**40-44-52-60-64** nld.) totale hoogte **links** afkanten, dan minderen als voor het 1e deel.

Voor het minderen van 2 st. op 2 st. uit de kant : de nld. breien en als er nog 5 st. op de linkernld. over zijn, dan 1 dubbele overhaling of 3 st. samen recht breien alnaargelang de gerstekorrel, 2 st. gerstekorrel.

Na de laatste raglanmindering **3** nld. breien over de overige **12-13-13-14-14** st. en ze dan afkanten **voor de hals**.

VOORPAND :

55-59-65-69-73 st. met nld. nr. 2,5 opzetten en **2** cm (**8** nld.) boordsteek 1/1 breien.

Verder breien met nld. nr. 3 in gerstekorrel.

Raglan en hals :

Op **10-11-13-15-16** cm (**40-44-52-60-64** nld.) totale hoogte **voor de raglan** aan beide kanten **2-3-4-5-5** st. afkanten, dan op 2 st. uit de kant minderen voor :

1 mnd. : 1 x 2 st. elke 2e nld., 6 x 2 st. elke 6e nld.

3 mnd. : 7 x 2 st. elke 6e nld.

6 mnd. : 1 x 2 st. elke 4e nld., 7 x 2 st. elke 6e nld.

12 mnd. : 1 x 2 st. elke 8e nld., 7 x 2 st. elke 6e nld.

18 mnd. : 9 x 2 st. elke 6e nld.

maar ondertussen op **19-21-24-27-29** cm (**76-84-96-108-116** nld.) totale hoogte **voor de hals** de middelste **9-11-11-13-13** st. afkanten, elke kant apart verder breien en hierbij aan de halskant elke 2e nld. 1 x 2 st., 1 x 1 st. en de overige 4 st. afkanten.

LINKERMOUW :

35-37-41-43-43 st. met nld. nr. 2,5 opzetten en **2** cm (**8** nld.)

boordsteek 1/1 breien.

Verder breien met nld. nr. 3 in gerstekorrel en hierbij aan beide kanten op 1 st. uit de kant meerderen voor :

1 mnd. : 3 x 1 st. elke 6e nld., 2 x 1 st. elke 4e nld.

3 mnd. : 4 x 1 st. elke 6e nld., 2 x 1 st. elke 4e nld.

6 mnd. : 5 x 1 st. elke 6e nld., 2 x 1 st. elke 4e nld.

12 mnd. : 8 x 1 st. elke 6e nld.

18 mnd. : 8 x 1 st. elke 6e nld., 2 x 1 st. elke 4e nld.

Verder breien over de verkregen **45-49-55-59-63** st.

Raglan :

Op **10-12-13-16-18** cm (**40-48-52-64-72** nld.) totale hoogte aan beide kanten **2-3-4-5-5** st. afkanten, dan **rechts** minderen als voor het ruggand, **tegelijk links** als voor het voorpand, dan links elke 2e nld. 1 x **5-7-7-9-9** st., 2 x 1 st. en de overige 4 st. afkanten.

RECHTERMouw :

Als de linkermouw, maar de raglan in spiegelbeeld breien.

HALSBIES :

77-79-81-83-85 st. met nld. nr. 2,5 opzetten, **4** nld. boordsteek 1/1 breien en dan de st. laten wachten.

AFWERKING :

De raglannaden aan elkaar naaien.

De halsbies met de stiksteek langs de hals naaien.

De mouw- en zijnaden van de trui aan elkaar naaien.

Regelmatig verdeeld **3** drukkertjes langs het split naaien.



M 2 8 1 8

Sweater

Level of difficulty

BBB Easy

Sizes

1 3 6 12 18 mois

The number of balls in, 100% COTON BIO

2 2 3 3 4 Blanc 10658

Materials

2.5 & 3 mm needles

3 transparent press studs Ø 10 mm ref. 50405, pk of 20.

Stitches used

1/1 RIB, using 2.5 mm needles.

MOSS STITCH, using 3 mm needles.

Tension/gauge

To achieve a good result it is essential to make a tension square (see our hints & tips at bergeredefrance.com/advices). A 10 cm [4 in] square measured over moss st using 3 mm needles = 24 sts & 40 rows.

To make the sweater

BACK :

Using 2.5 mm needles, CO 55-59-65-69-73 sts. Work 2 cm [¾ in] (8 rows) 1/1 rib.

Change to 3 mm needles & cont in moss st.

Opening :

When work measures 9-10-12-14-15 cm [3½-4-4¾-5½-6 in] (36-40-48-56-60 rows) total, the work will be separated into 2 sections.

1st section :

Work 30-32-35-37-39 sts, then leave the foll 25-27-30-32-34 sts on a spare needle for the 2nd section.

Raglan :

When work measures 10-11-13-15-16 cm [4-4¼-5-6-6¼ in] (40-44-52-60-64 rows) total, CO 2-3-4-5-5 sts at beg of next RS row, then dec 2 sts, 2 sts in from the edge of every RS row (patt 2, k3 tog or sl1, k2tog, pssso according to the st you are working in moss st and patt to end) :

1 mth : on foll RS row once, on every 6th row 7 times.

3 mths : on every 6th row 8 times.

6 mths : on foll 4th row once, on every 6th row 8 times.

12 mths : on foll 8th row once, on every 6th row 8 times.

18 mths : on every 6th row 10 times.

After the final raglan dec work 3 rows on the rem 12-13-13-14-14 sts, cast off for the neck.

2nd section :

Return to the 25-27-30-32-34 sts on the spare needle, pick up & knit 1 st behind each of the last 5 sts of the 1st section.

On the 30-32-35-37-39 sts obtained cont in moss st.

Raglan :

When work measures 10-11-13-15-16 cm [4-4¼-5-6-6¼ in] (40-44-52-60-64 rows) total, cast off at beg of WS rows as for 1st section, then dec 2 sts, 2 sts in from the end of the row (patt until 5 sts rem on LH needle, work sl1, k1, pssso or p3tog according to the st you are working in moss st) as for 1st section.

After the final raglan dec work 3 rows on the rem 12-13-13-14-14 sts & cast off for the neck.

FRONT :

Using 2.5 mm needles, CO 55-59-65-69-73 sts. Work 2 cm [¾ in] (8 rows) 1/1 rib.

Change to 3 mm needles & cont in moss st.

Raglan & neck :

When work measures 10-11-13-15-16 cm [4-4¼-5-6-6¼ in] (40-44-52-60-64 rows) total, for the raglan cast off 2-3-4-5-5 sts at beg of next 2 rows, then dec 2 sts, sts in from each end of the row (patt 2, k3tog or sl1, k2tog, pssso, patt until 5 sts rem on LH needle, p3tog or sl1, k2tog, pssso, patt 2) :

1 mth : on foll alt row once, on every 6th row 6 times.

3 mths : on every 6th row 7 times.

6 mths : on foll 4th row once, on every 6th row 7 times.

12 mths : on foll 8th row once, on every 6th row 7 times.

18 mths : on every 6th row 9 times.

But at the same time, when work measures 19-21-24-27-29 cm [7½-8¼-9½-10½-11½ in] (76-84-96-108-116 rows) total, for the neck cast off the central 9-11-11-13-13 sts & cont to work each side of neck separately, casting off at neck edge on every alt row : 2 sts once, 1 st once & the rem 4 sts.

LEFT SLEEVE :

Using 2.5 mm needles, CO 35-37-41-43-43 sts. Work 2 cm [¾ in] (8 rows) 1/1 rib.

Change to 3 mm needles & cont in moss st for 6 rows.

Next row (RS - inc) : patt 1, inc 1, patt until 1 st rem on LH needle, inc 1, patt 1.

Rep the inc row on every foll 6th row 2-3-4-7-7 times, then on every 4th row 2-2-2-0-2 times.

Cont on the 45-49-55-59-63 sts obtained.

Raglan :

When work measures 10-12-13-16-18 cm [4-4¾-5-6¼-7 in] (40-48-52-64-72 rows) total, cast off 2-3-4-5-5 sts at beg of next 2 rows, then dec at the beg of RS rows in the same way as for back, at the same time at the end of RS rows dec in the same way as for front, then cast off at beg of every WS row : 5-7-7-9-9 sts once, 1 st 2 times & the rem 4 sts.

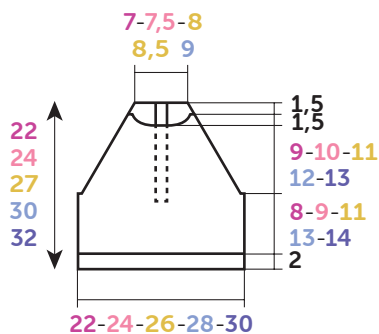

BACK-FRONT

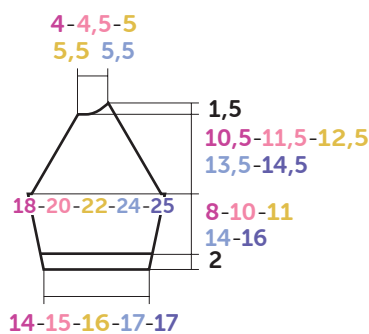

LEFT SLEEVE

Diagram, measured in cm

RIGHT SLEEVE :

Work in the same way as for left sleeve reversing all the raglan shaping.

NECKBAND :

Using 2.5 mm needles, CO 77-79-81-83-85 sts. Work 4 rows 1/1 rib & leave the sts on a spare needle.

FINISHING :

Join the raglan seams.

Using backstitch graft the neckband around the neck edge (see grafting a border at bergeredefrance.com/advice).

Sew the side & sleeve seams.

Sew 3 press studs at regular intervals along the opening. Secure & weave in all ends.