

Pull jacquard paysage

Jacquardtrui — Intarsia scene sweater

BERGERE

DE FRANCE

Une laine de qualité fabriquée en France

ENSEMBLE, FAVORISONS LA FABRICATION FRANÇAISE

Bergère de France est une filature familiale, installée à Bar-le-Duc, au cœur de la Lorraine depuis 1946. De la création des fils à l'expédition des pelotes, de la recherche de style à la réalisation des livres et magazines, toutes ces étapes sont réalisées en France dans nos ateliers. En choisissant la laine Bergère de France, vous favorisez une production locale et encouragez le savoir-faire français.



Une fabrication et une qualité maîtrisée

En tant que fabricant, nous apportons un grand soin à la qualité de nos fils. Nous maîtrisons et contrôlons ainsi directement toutes les étapes de la production.

Nous assurons dans notre usine les grandes étapes de fabrication du fil à tricoter : la teinture, la préparation, la filature, l'assemblage, le retordage, la finition et la mise en pelote des fils.

Une filature éthique

Nous avons à cœur de sélectionner des matières premières respectueuses de l'environnement et du bien-être animal. Nos laines proviennent d'élevages d'Uruguay et de Nouvelle-Zélande reconnus pour la qualité de leurs fibres. Nous utilisons du coton d'Égypte issu d'une agriculture biologique. Les matières synthétiques proviennent d'une entreprise Européenne que nous avons sélectionné pour son niveau de qualité.

- La Laine Française -

FABRICANT FRANÇAIS DE LAINE
DEPUIS 1946



M 2 8 2 2

Pull jacquard paysage

Le niveau de difficulté

BBBBBB Intermédiaire

Les tailles

6 12 18 24 48 mois

Le nombre de pelotes en, ECOTON

2	2	3	3	3	Ecreu	20120 (A)
1	1	1	1	1	Curcuma	28931 (B)
1	1	1	1	1	Indigo	28940 (C)
1	1	1	1	1	Jute	28920 (D)

Le matériel

Les aiguilles n° 3 et n° 3,5.

Navettes jacquard réf. 16850, les 10.

2 boutons buis étoile à queue Ø 15 mm réf. 50720, les 6.

Les points employés

CÔTES 1/1, aig. n° 3.

JACQUARD, aig. n° 3,5. Suivre la grille selon la taille à réaliser. Prendre un peloton par motif en utilisant les navettes jacquard et bien croiser les fils à chaque changement de coloris.

JERSEY ENDROIT, aig. n° 3,5.

L'échantillon

Pour réussir votre modèle, il est important de tricoter l'échantillon (consulter nos astuces et conseils sur bergeredefrance.fr/conseils).

Un carré de 10 cm jersey endroit = 22 m. et 30 rgs.

La réalisation du pull

DOS :

Monter **57-61-67-69-75** m. Ecreu aig. n° 3. Tricoter **8** rgs côtes 1/1.

Continuer jacquard aig. n° 3,5 en suivant la **grille n° 1** selon la taille à réaliser. Après le dernier rg de la grille, continuer jersey endroit Ecreu.

Emmanchures :

À **15-17-19-20-23** cm (**46-52-58-60-70** rgs) de hauteur totale, de chaque côté rabattre tous les 2 rgs (les diminutions d'1 m. se font à 2 m. du bord) :

6 mois et 12 mois : 1 x 2 m., 3 x 1 m.

18 mois et 24 mois : 1 x 3 m., 1 x 2 m., 2 x 1 m.

48 mois : 1 x 3 m., 1 x 2 m., 4 x 1 m.

Pour diminuer 1 m. à 2 m. du bord : Tricoter 2 m. endroit, 2 m. ensemble endroit, continuer le rg et lorsqu'il reste 4 m. sur l'aig. gauche, tricoter 1 surjet simple, 2 m. endroit.

Puis, continuer sur les **47-51-53-55-57** m. restantes.

Épaules et encolure :

À **26-29-31-33-37** cm (**78-86-92-98-110** rgs) de hauteur totale, **pour les épaules** rabattre de chaque côté tous les 2 rgs :

6 mois : 2 x 4 m., 1 x 5 m.,

12 mois et 18 mois : 3 x 5 m.,

24 mois et 48 mois : 2 x 5 m., 1 x 6 m.,

en même temps que la 1ère diminution d'épaule, **pour l'encolure** rabattre les **17-17-19-19-21** m. centrales et continuer chaque côté séparément en rabattant côté encolure 1 x 2 m.

DEVANT :

Monter **57-61-67-69-75** m. Ecreu aig. n° 3. Tricoter **8** rgs côtes 1/1.

Continuer jacquard aig. n° 3,5 en suivant la **grille n° 2** selon la taille à réaliser.

Emmanchures :

Rabattre comme au dos, puis continuer sur les **47-51-53-55-57** m. restantes.

Encolure :

À **22-25-27-28-32** cm (**68-76-82-84-96** rgs) de hauteur totale, rabattre les **11-11-13-13-15** m. centrales, continuer chaque côté séparément en rabattant côté encolure tous les 2 rgs 2 x 2 m., 1 x 1 m.

Épaule gauche :

À **25-28-30-32-36** cm (**76-84-90-96-108** rgs) de hauteur totale, rabattre à droite comme au dos.

Épaule droite :

Rabattre à gauche comme au dos.

MANCHE GAUCHE :

Monter **35-37-37-39-41** m. Ecreu aig. n° 3. Tricoter **8** rgs côtes 1/1.

Continuer aig. n° 3,5 jersey endroit et jacquard en suivant la **grille n° 3** selon la taille à réaliser.

À **4,5** cm (**14** rgs) de hauteur totale, augmenter de chaque côté à 2 m. du bord :

6 mois : 3 x 1 m. tous les 6 rgs, 2 x 1 m. tous les 4 rgs.

12 mois : 4 x 1 m. tous les 6 rgs, 2 x 1 m. tous les 4 rgs.

18 mois : 7 x 1 m. tous les 6 rgs.

24 mois : 2 x 1 m. tous les 8 rgs, 5 x 1 m. tous les 6 rgs.

48 mois : 5 x 1 m. tous les 8 rgs, 3 x 1 m. tous les 6 rgs.

Puis, continuer sur les **45-49-51-53-57** m. obtenues.

Tête de manche :

À **14-16-19-20-23** cm (**42-48-58-60-70** rgs) de hauteur totale, rabattre de chaque côté tous les 2 rgs (les diminutions

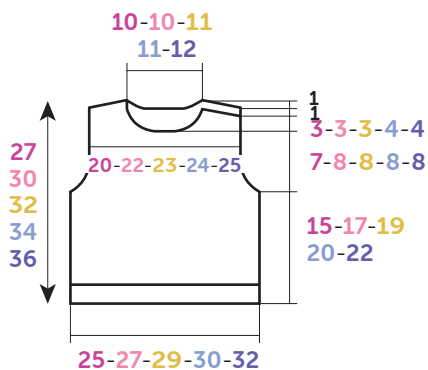

**DOS-DEVANT
RUG-EN VOORPAND**

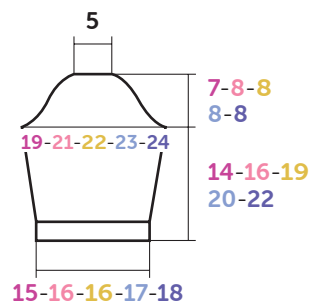

**MANCHE
MOUW**

Croquis, mesures en cm / Tekening, maten in cm

d'1 m. se font à 2 m. du bord) :

6 mois : 2 x 2 m., 7 x 1 m., 1 x 2 m., 1 x 3 m. et les 13 m. restantes.

12 mois : 1 x 3 m., 1 x 2 m., 8 x 1 m., 1 x 2 m., 1 x 3 m. et les 13 m. restantes.

18 mois : 1 x 3 m., 1 x 2 m., 7 x 1 m., 2 x 2 m., 1 x 3 m. et les 13 m. restantes.

24 mois : 1 x 3 m., 2 x 2 m., 6 x 1 m., 2 x 2 m., 1 x 3 m. et les 13 m. restantes.

48 mois : 1 x 3 m., 2 x 2 m., 8 x 1 m., 2 x 2 m., 1 x 3 m. et les 13 m. restantes.

MANCHE DROITE :

Monter **35-37-37-39-41** m. Ecrû aig. n° 3. Tricoter **8** rgs côtes 1/1.

Continuer jersey endroit aig. n° 3,5.

À **4,5** cm (**14** rgs) de hauteur totale, augmenter comme à la manche gauche.

Puis, continuer sur les **45-49-51-53-57** m. obtenues.

Tête de manche :

Rabattre comme à la manche gauche.

BORDURE D'ÉPAULES (2) :

Monter **13-15-15-17-17** m. Ecrû aig. n° 3. Tricoter **5** rgs côtes 1/1 et laisser les m. en attente.

COL :

Monter **75-75-79-79-83** m. Ecrû aig. n° 3. Tricoter **6** rgs côtes 1/1 et laisser les m. en attente.

FINTIONS :

Assembler l'épaule droite.

Poser à points arrière une bordure le long de chaque épaule gauche.

Poser à points arrière le col au bord de l'encolure d'un bord de bordure à l'autre.

Coudre la tête des manches au bord des emmanchures en superposant la bordure du devant sur celle du dos.

Faire les coutures des manches et des côtés du pull.

Sur l'épaule gauche du devant former **2** boutons sans couper les fils (consulter nos astuces et conseils sur bergeredefrance.fr/conseils), la 1ère sur le col à **1,5** cm du bord, la 2ème centrée sur l'épaule.

Coudre les boutons.

GRILLE N° 1 - Tailles 6 mois et 12 mois
 TELTEKENING NR. 1 - Maten 6 mnd. en 12 mnd.

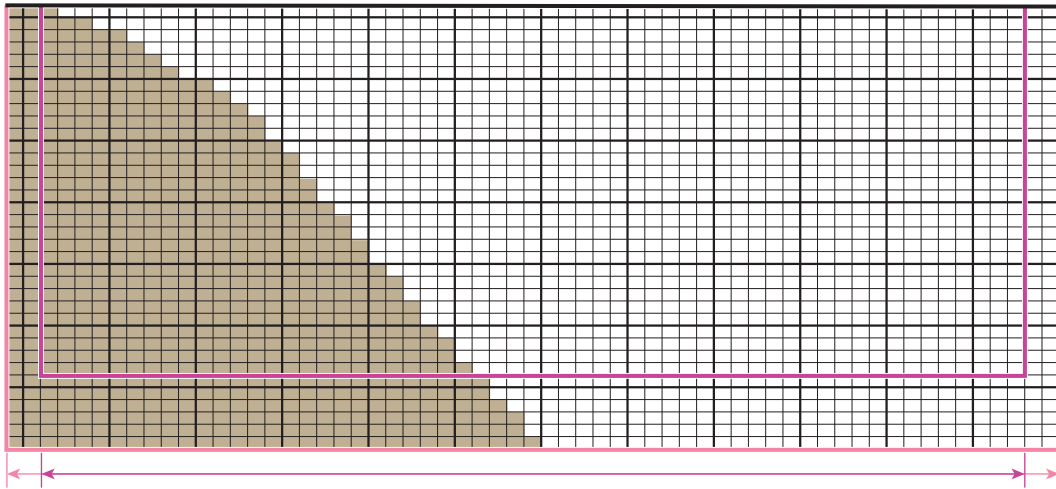

6 mois = 57 m. / 12 mois = 61 m.
 6 mnd. = 57 st. / 12 mnd. = 61 st.

GRILLE N° 1 - Tailles 18 mois - 24 mois et 48 mois
 TELTEKENING NR. 1 - Maten 18 mnd. - 24 mnd. en 48 mnd.

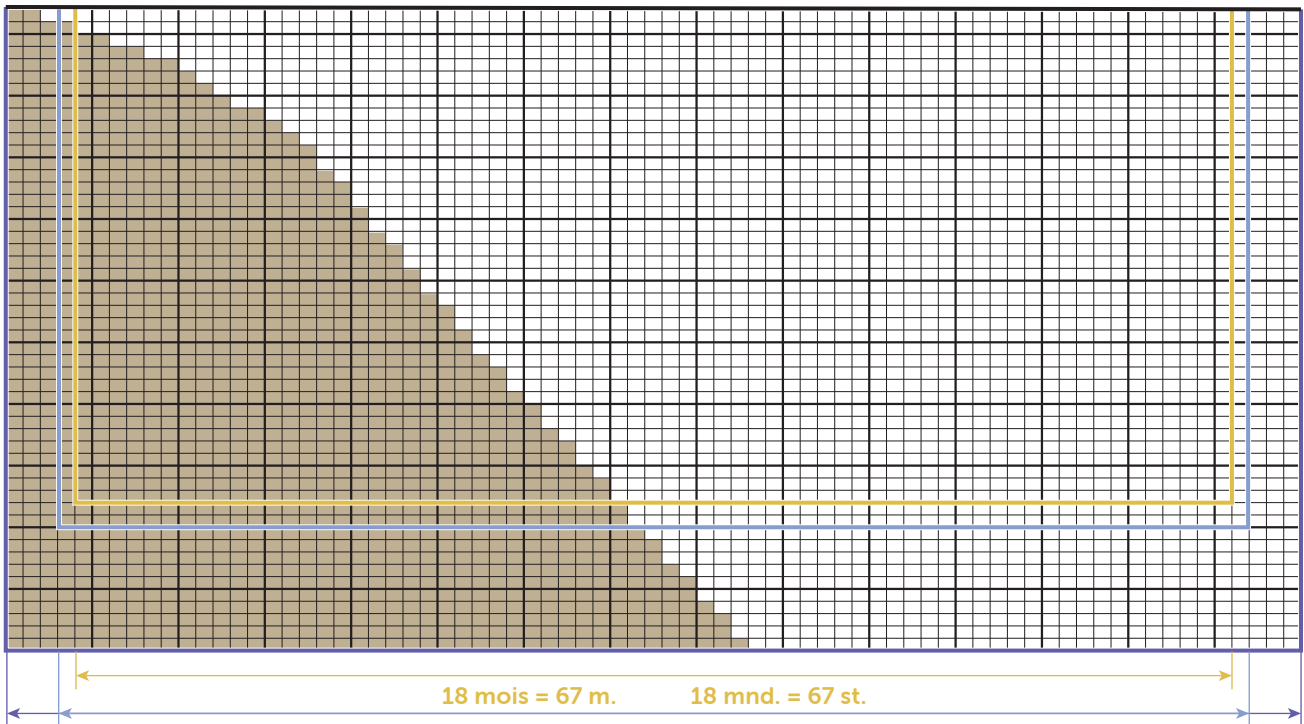

18 mois = 67 m. 18 mnd. = 67 st.

24 mois = 69 m. / 48 mois = 75 m.
 24 mnd. = 69 st. / 48 mnd. = 75 st.

□ = 1 m. jersey endroit Ecrú
 ■ = 1 m. jersey endroit Jute

□ = 1 st. rechte tricotsteek Ecrú
 ■ = 1 st. rechte tricotsteek Jute

Attention, les diminutions à 2 m. du bord ne sont pas représentées sur la grille.

Let op, de minderingen op 2 st. uit de kant staan niét op de teltekening.

GRILLE N° 2 - Tailles 6 mois et 12 mois
TELTEKENING NR. 2 - Maten 6 mnd. en 12 mnd.

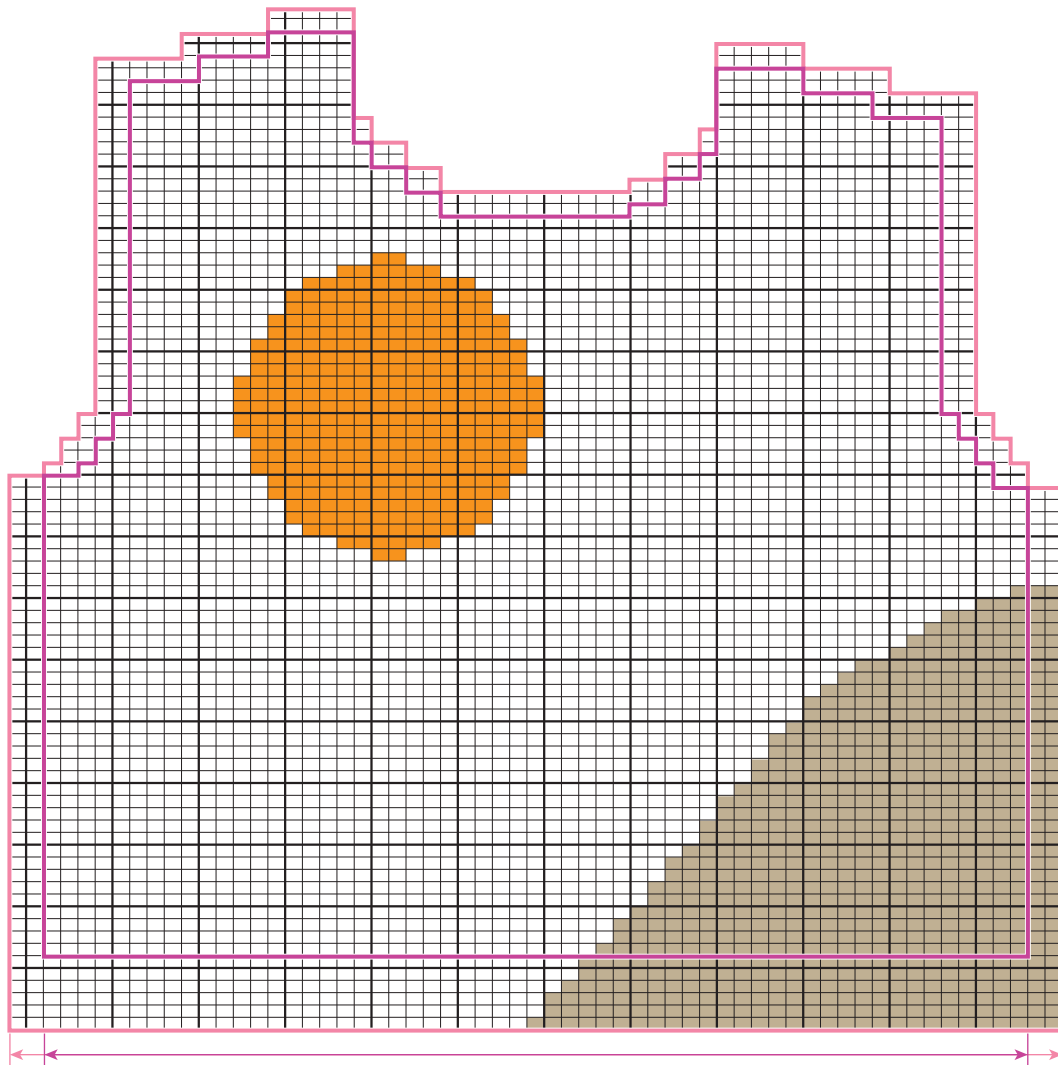

6 mnd. = 57 st. / 12 mnd. = 61 st.
6 mois = 57 m. / 12 mois = 61 m.

■ = 1 m. jersey endroit Jute
□ = 1 m. jersey endroit Ecrú
■ = 1 m. jersey endroit Curcuma

■ = 1 st. rechte tricotsteek Jute
□ = 1 st. rechte tricotsteek Ecrú
■ = 1 st. rechte tricotsteek Curcuma

Attention, les diminutions à 2 m. du bord ne sont pas représentées sur la grille.

Let op, de minderingen op 2 st. uit de kant staan niét op de teltekening.

GRILLE N° 2 - Tailles 18 mois - 24 mois et 48 mois
TELTEKENING NR. 2 - Maten 18 mnd. - 24 mnd. en 48 mnd.

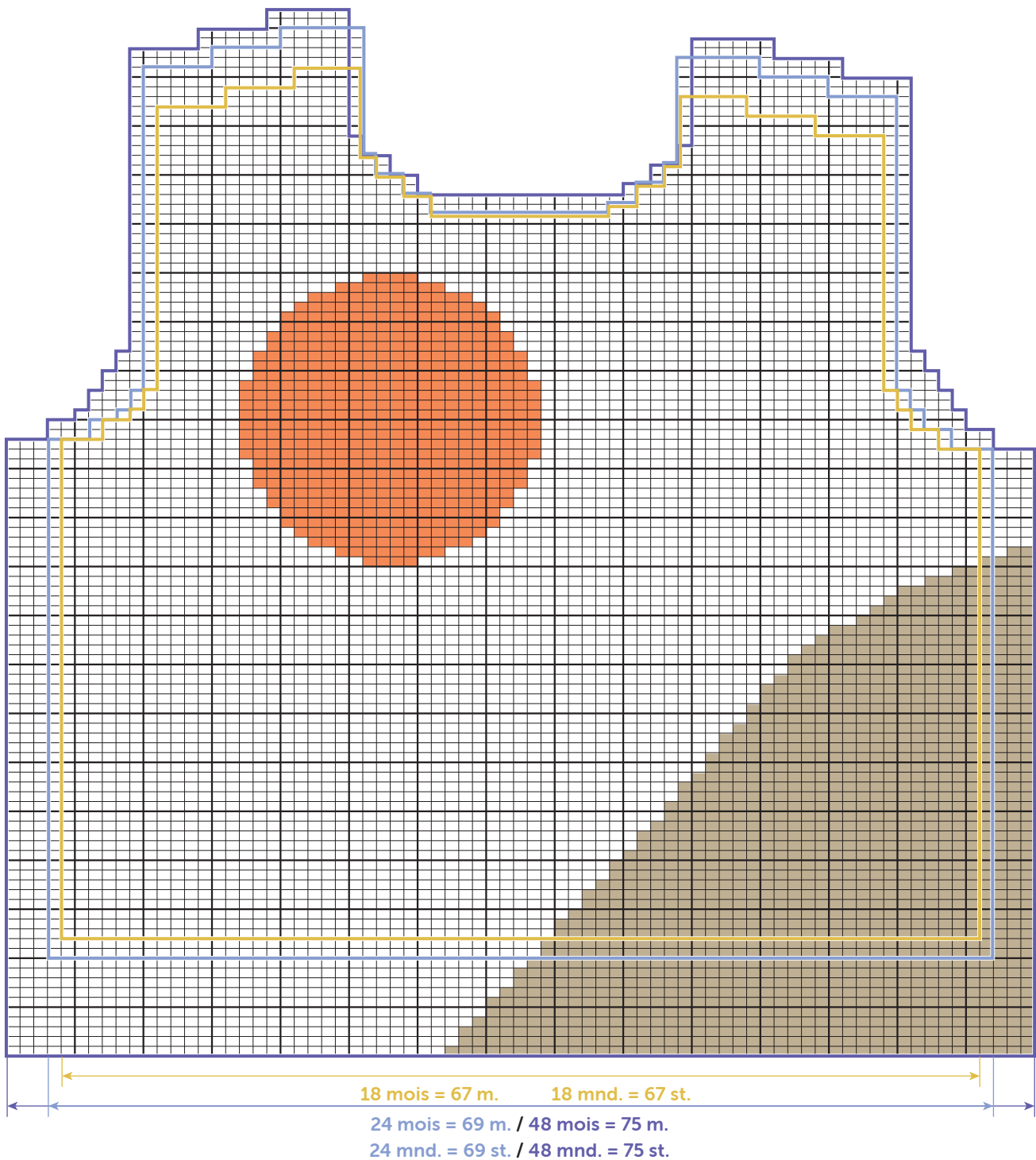

■ = 1 m. jersey endroit Jute
□ = 1 m. jersey endroit Ecrú
■ = 1 m. jersey endroit Curcuma

■ = 1 st. rechte tricotsteek Jute
□ = 1 st. rechte tricotsteek Ecrú
■ = 1 st. rechte tricotsteek Curcuma

Attention, les augmentations et les diminutions à 2 m. du bord ne sont pas représentées sur la grille.

Let op, de meerderingen en minderingen op 2 st. uit de kant staan niét op de teltekening.

GRILLE N° 3 - Tailles 6 mois et 12 mois
TELTEKENING NR. 3 - Maten 6 mnd. en 12 mnd.

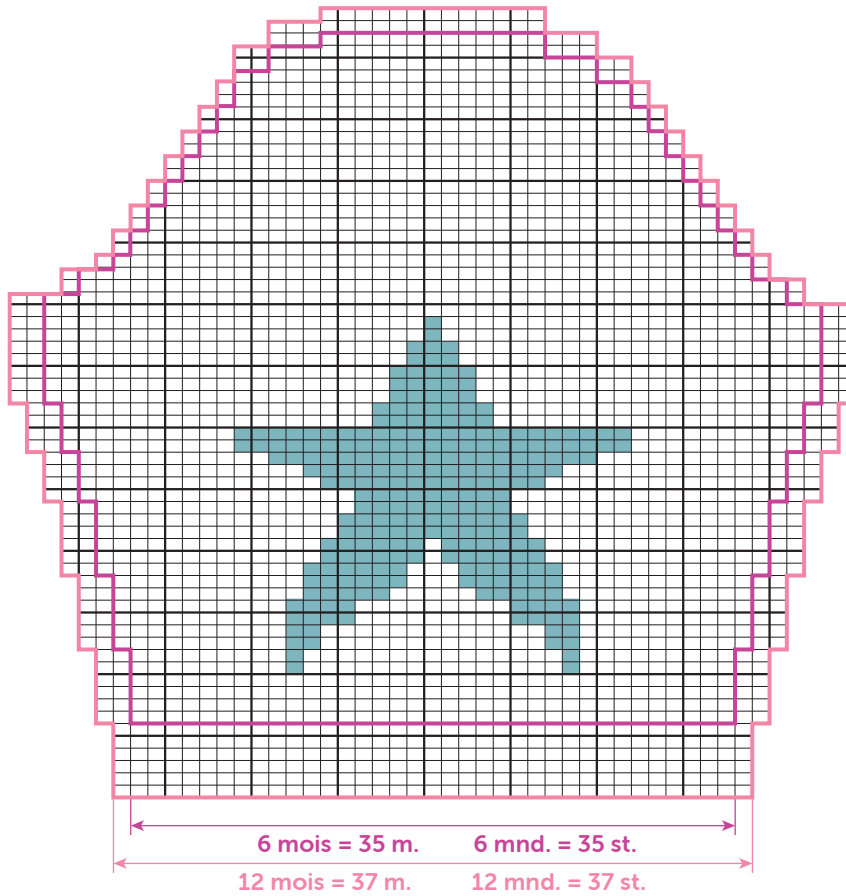

□ = 1 m. jersey endroit Ecrú
■ = 1 m. jersey endroit Indigo

□ = 1 st. rechte tricotsteek Ecrú
■ = 1 st. rechte tricotsteek Indigo

Attention, les augmentations et les diminutions à 2 m. du bord ne sont pas représentées sur la grille.

Let op, de meerderingen en minderingen op 2 st. uit de kant staan niet op de teltekening.

GRILLE N° 3 - Tailles 18 mois - 24 mois et 48 mois
TELTEKENING NR. 3 - Maten 18 mnd. - 24 mnd. en 48 mnd.

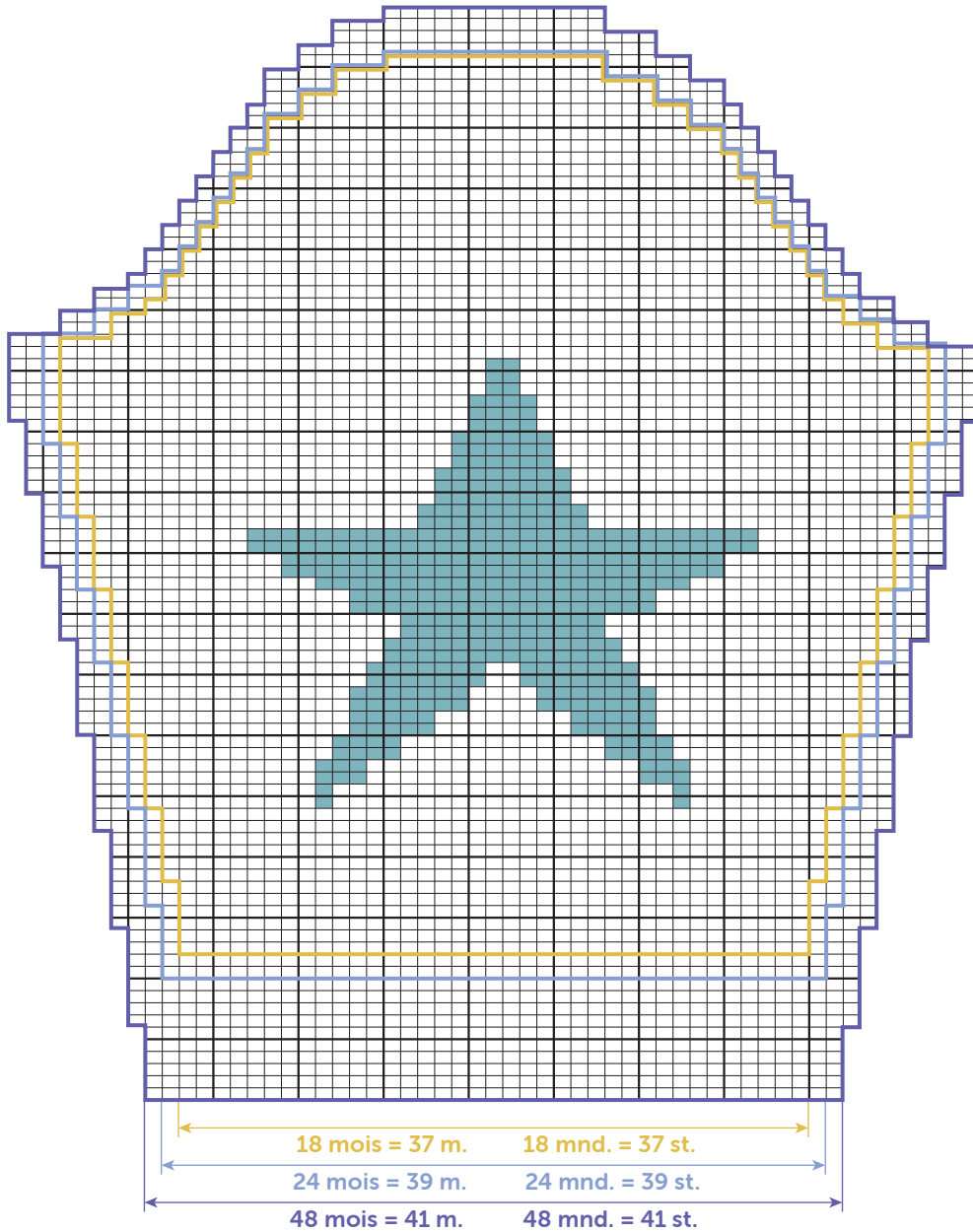

□ = 1 m. jersey endroit Ecrú
■ = 1 m. jersey endroit Indigo

□ = 1 st. rechte tricotsteek Ecrú
■ = 1 st. rechte tricotsteek Indigo

Gebruikte steken

BOORDSTEEK 1/1, nld. nr. 3.

JACQUARD, nld. nr. 3,5. De teltekening van de gekozen maat volgen. Voor elk motief een bolletje nemen, hiervoor de jacquardspoeltjes gebruiken en de draden bij elke kleurwisseling goed kruisen.

RECHTE TRICOTSTEEK, nld. nr. 3,5.

Proeflapje

Voor het slagen van je model is het belangrijk om het proeflapje te breien (zie tips en raad op bergeredefrance.nl/conseils).

Een vierkant van 10 cm in rechte tricotsteek = 22 st. en 30 nld.

Uitvoering van de trui

RUGPAND :

Met nld. nr. 3 en Ecru **57-61-67-69-75** st. opzetten en **8** nld. boordsteek 1/1 breien.

Verder breien met nld. nr. 3,5 in jacquard volgens de **teltekening nr. 1** van de gekozen maat. Na de laatste nld. van de teltekening verder breien in rechte tricotsteek met Ecru.

Armsgaten :

Op **15-17-19-20-23** cm (**46-52-58-60-70** nld.) totale hoogte aan beide kanten elke 2e nld. afkanten (de minderingen van 1 st. worden op 2 st. uit de kant gemaakt) voor :

6 mnd. en 12 mnd. : 1 x 2 st., 3 x 1 st.

18 mnd. en 24 mnd. : 1 x 3 st., 1 x 2 st., 2 x 1 st.

48 mnd. : 1 x 3 st., 1 x 2 st., 4 x 1 st.

Voor het mnderen van 1 st. op 2 st. uit de kant : 2 st. recht, 2 st. samen recht breien, de nld. verder breien en als er nog 4 st. op de linkernld. over zijn, dan 1 overhaling en 2 st. recht breien.

Dan verder breien over de overige **47-51-53-55-57** st.

Schouders en hals :

Op **26-29-31-33-37** cm (**78-86-92-98-110** nld.) totale hoogte **voor de schouders** aan beide kanten elke 2e nld. afkanten voor :

6 mnd. : 2 x 4 st., 1 x 5 st.,

12 mnd. en 18 mnd. : 3 x 5 st.,

24 mnd. en 48 mnd. : 2 x 5 st., 1 x 6 st.,

tegelijk met de 1e schoudermindering **voor de hals** de middelste **17-17-19-19-21** st. afkanten, elke kant apart verder breien en hierbij aan de halskant 1 x 2 st. afkanten.

VOORPAND :

Met nld. nr. 3 en Ecru **57-61-67-69-75** st. opzetten en **8** nld. boordsteek 1/1 breien.

Verder breien met nld. nr. 3,5 in jacquard volgens de **teltekening nr. 2** van de gekozen maat.

Armsgaten :

Afkanten als voor het rugpand, dan verder breien over de overige **47-51-53-55-57** st.

Hals :

Op **22-25-27-28-32** cm (**68-76-82-84-96** nld.) totale hoogte de middelste **11-11-13-13-15** st. afkanten, elke kant apart verder breien en hierbij aan de halskant elke 2e nld. 2 x 2 st., 1 x 1 st. afkanten.

Linkerschouder :

Op **25-28-30-32-36** cm (**76-84-90-96-108** nld.) totale hoogte rechts afkanten als voor het rugpand.

Rechterschouder :

Links afkanten als voor het rugpand.

LINKERMOUW :

Met nld. nr. 3 en Ecru **35-37-37-39-41** st. opzetten en **8** nld. boordsteek 1/1 breien.

Verder breien met nld. nr. 3,5 in rechte tricotsteek en jacquard volgens de **teltekening nr. 3** van de gekozen maat.

Op **4,5** cm (**14** nld.) totale hoogte aan beide kanten op 2 st. uit de kant meerderen voor :

6 mnd. : 3 x 1 st. elke 6e nld., 2 x 1 st. elke 4e nld.

12 mnd. : 4 x 1 st. elke 6e nld., 2 x 1 st. elke 4e nld.

18 mnd. : 7 x 1 st. elke 6e nld.

24 mnd. : 2 x 1 st. elke 8e nld., 5 x 1 st. elke 6e nld.

48 mnd. : 5 x 1 st. elke 8e nld., 3 x 1 st. elke 6e nld.

Dan verder breien over de verkregen **45-49-51-53-57** st.

Mouwkop :

Op **14-16-19-20-23** cm (**42-48-58-60-70** nld.) totale hoogte aan beide kanten elke 2e nld. afkanten (de minderingen van 1 st. worden op 2 st. uit de kant gemaakt) voor :

6 mnd. : 2 x 2 st., 7 x 1 st., 1 x 2 st., 1 x 3 st. en de overige 13 st.

12 mnd. : 1 x 3 st., 1 x 2 st., 8 x 1 st., 1 x 2 st., 1 x 3 st. en de overige 13 st.

18 mnd. : 1 x 3 st., 1 x 2 st., 7 x 1 st., 2 x 2 st., 1 x 3 st. en de overige 13 st.

24 mnd. : 1 x 3 st., 2 x 2 st., 6 x 1 st., 2 x 2 st., 1 x 3 st. en de overige 13 st.

48 mnd. : 1 x 3 st., 2 x 2 st., 8 x 1 st., 2 x 2 st., 1 x 3 st. en de overige 13 st.

RECHTERMOUW :

Met nld. nr. 3 en Ecru **35-37-37-39-41** st. opzetten en **8** nld. boordsteek 1/1 breien.

Verder breien met nld. nr. 3,5 in rechte tricotsteek.

Op **4,5** cm (**14** nld.) totale hoogte meerderen als voor de linkermouw.

Dan verder breien over de verkregen **45-49-51-53-57** st.

Mouwkop :

Afkanten als voor de linkermouw.

SCHOUDERBIEZEN (2) :

Met nld. nr. 3 en Ecru **13-15-15-17-17** st. opzetten, **5** nld. boordsteek 1/1 breien en dan de st. laten wachten.

HALSBIES :

Met nld. nr. 3 en Ecru **75-75-79-79-83** st. opzetten, **6** nld. boordsteek 1/1 breien en dan de st. laten wachten.

AFWERKING :

De rechterschouder aan elkaar naaien.

Met de stiksteek een bies langs elke linkerschouder naaien.

De bies langs de hals naaien, van de ene rand van de bies tot de andere.

De mouwkoppen langs de armsgaten naaien en hierbij de bies van het voorpand op die van het rugpand plaatsen.

De mouw- en zijnaden van de trui aan elkaar naaien.

In de linkerschouder van het voorpand **2** knoopsgaten vormen zonder de draden door te knippen (zie tips en raad op bergeredefrance.nl/conseils), het 1e op de halsbies op **1,5** cm uit de rand, de 2e in het midden van de schouder.

De knopen aannaaien.



M 2 8 2 2

Intarsia scene sweater

Level of difficulty

BBBBBB Intermediate

Sizes

6 12 18 24 48 mths

The number of balls in, ECOTON

2	2	3	3	3	Ecru	20120 (A)
1	1	1	1	1	Curcuma	28931 (B)
1	1	1	1	1	Indigo	28940 (C)
1	1	1	1	1	Jute	28920 (D)

Materials

3 mm & 3.5 mm knitting needles.
 Intarsia bobbins ref. 16850, pk of 10.
 2 wood star buttons with shank Ø 15 mm ref. 50720, for 6.

Stitches used

1/1 RIB, using 3 mm needles.

INTARSIA, Using 3.5 mm needles. Follow the chart according to the size you are making. Wind the yarn onto the bobbins & use a separate ball for each block of colour, crossing the yarn at back of work on each colour change.

STOCKING STITCH (ST ST), using 3.5 mm needles.

Tension/gauge

To achieve a good result it is essential to make a tension square (see our hints & tips at bergeredefrance.com/advices). A 10 cm (4 in) square measured over St St using 3.5 mm needles = 22 sts & 30 rows.

To make the sweater

BACK :

Using 3 mm needles & col A, CO **57-61-67-69-75** sts. Work **8** rows 1/1 rib.

Change to 3.5 mm needles & cont in Intarsia foll **chart n° 1** according to the size you are making. After the final row of the chart cont in col A & St St.

Armholes :

When work measures **15-17-19-20-23** cm [**6-6¾-7½-8-9** in] (**46-52-58-60-70** rows) total, cast off at beg of every row: 3 sts **0-0-2-2-2** times, 2 sts 2 times.

Next row (RS - dec) : k2, k2tog, knit along the row until 4 sts rem on LH needle, sl 1, k1, pssso, k2.

Rep the dec row on every foll RS row : **2-2-1-1-3** times.

Cont on the rem **47-51-53-55-57** sts.

Shoulders & neck :

When work measures **26-29-31-33-37** cm [**10¼-11½-12¼-13-14½** in] (**78-86-92-98-110** rows) total cont as foll :

Next row (RS) : cast off **4-5-5-5-5** sts, k**11-12-12-13-13**, cast off the central **17-17-19-19-21** sts, knit to end.

Next row : purl to central cast-off sts & place rem sts on a spare needle.

Each side of neck will now be completed separately.

* Cast off 2 sts at neck edge on next row & cast off at shoulder edge on every alt row : **4-5-5-5-5** sts **1-2-2-1-1** times, **5-0-0-6-6** sts once*.

With WS facing rejoin yarn to rem sts & work from * to * as above.

FRONT :

Using 3 mm needles & col A, CO **57-61-67-69-75** sts. Work **8** rgs 1/1 rib.

Change to 3.5 mm needles & cont in Intarsia foll **chart n° 2** according to the size you are making

Armholes :

Cast off in the same way as for back, then cont on the rem **47-51-53-55-57** sts.

Neck :

When work measures **22-25-27-28-32** cm [**8¾-9¾-10½-11-12½** in] (**68-76-82-84-96** rows) total, cont as foll :

Next row (RS) : k**18-20-20-21-21**, cast off the central **11-11-13-13-15** sts & knit to end.

Next row : purl to central cast-off sts & place rem sts on a spare needle.

Each side of neck will now be worked separately.

* Cont to cast off at neck edge on next & every alt row 2 sts twice, 1 st once*.

Right shoulder :

When work measures **26-29-31-33-37** cm [**10¼-11½-12¼-13-14½** in] (**78-86-92-98-110** rows) total, cast off at beg of every WS row : **4-5-5-5-5** sts **2-3-3-2-2** times, **5-0-0-6-6** sts **1-0-0-1-1** time.

With WS of work facing rejoin yarn to rem sts & work from * to * as above.

Left shoulder :

When work measures **25-28-30-32-36** cm [**9¾-11-11¾-12½-14** in] (**76-84-90-96-108** rows) total, cast off at beg of every RS row as for right shoulder.

LEFT SLEEVE :

Using 3 mm needles & col A, CO **35-37-37-39-41** sts. Work **8** rows 1/1 rib.

Change to 3.5 mm needles & cont in St St & Intarsia foll **chart n° 3** according to the size you are making.

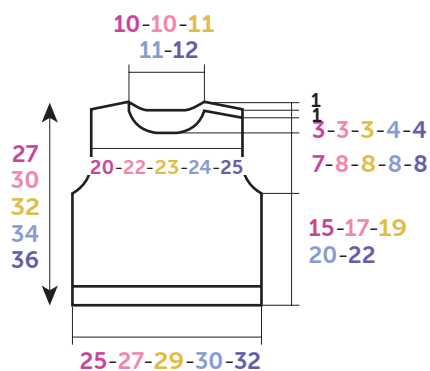

BACK-FRONT

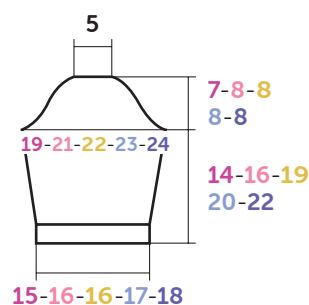

SLEEVE

Diagram, measurements in cm

When work measures 4.5 cm [$1\frac{3}{4}$ in] (14 rows) total, cont as foll :

Next row (RS - inc) : k2, inc 1, knit along the row until 2 sts rem on LH needle, inc 1, k2.

Rep the inc row on every foll 6th-6th-6th-8th-8th row 2-3-6-1-4 times, then on every 4th-4th-0-6th-6th row 2-2-0-5-3 times.

Cont on the 45-49-51-53-57 sts obtained.

Top of sleeve :

When work measures 14-16-19-20-23 cm [$5\frac{1}{2}$ - $6\frac{1}{4}$ - $7\frac{1}{2}$ -8-9 in] (42-48-58-60-70 rows) total, cast off at beg of every row : 3 sts 0-2-2-2-2 times, 2 sts 4-2-2-4-4 times.

Next row (RS - dec) : k2, k2tog, knit along the row until 4 sts rem on LH needle, sl1, k1, pss0, k2.

Rep the dec row on every RS row 6-7-6-5-7 more times. Work 1 row straight.

Cast off at beg of every row : 2 sts 2-2-4-4-4 times, 3 sts 2 times & the rem 13 sts.

RIGHT SLEEVE :

Using 3 mm needles & col A, CO 35-37-37-39-41 sts. Work 8 rows 1/1 rib.

Change to 3.5 mm needles & cont in St St.

When work measures 4.5 cm [$1\frac{3}{4}$ in] (14 rows) total, inc in the same way as for left sleeve.

Cont on the 45-49-51-53-57 sts obtained.

Top of sleeve :

Cast off & dec in the same way as for left sleeve.

SHOULDER BORDERS (2) :

Using 3 mm needles & col A, CO 13-15-15-17-17 sts. Work 5 rows 1/1 rib & leave the sts on a spare needle.

NECKBAND :

Using 3 mm needles & col A, CO 75-75-79-79-83 sts. Work 6 rows 1/1 rib & leave the sts on a spare needle.

FINISHING :

Join the right shoulder.

Using back stitch graft a border along each of the left shoulder edges (see grafting a border at bergeredefrance.com/advices).

Using back stitch graft the neckband around the neck edge from one border to the other.

Sew the top of the sleeves into the armholes placing the front border over the back border.

Sew the side & sleeve seams.

On the left front shoulder make 2 buttonholes without cutting the yarn (see our hints & tips at bergeredefrance.com/advices), the 1st on the neckband 1,5 cm [$\frac{1}{2}$ in] in from the edge, the 2nd centred on the shoulder.

Sew on the buttons. Secure & weave in all ends.

CHART N° 1 - Sizes 6 mths & 12 mths

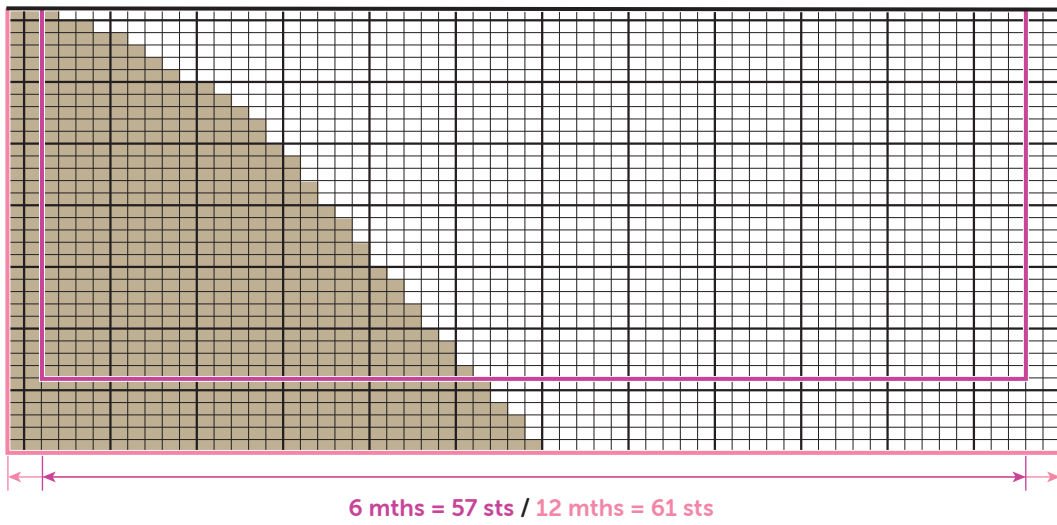
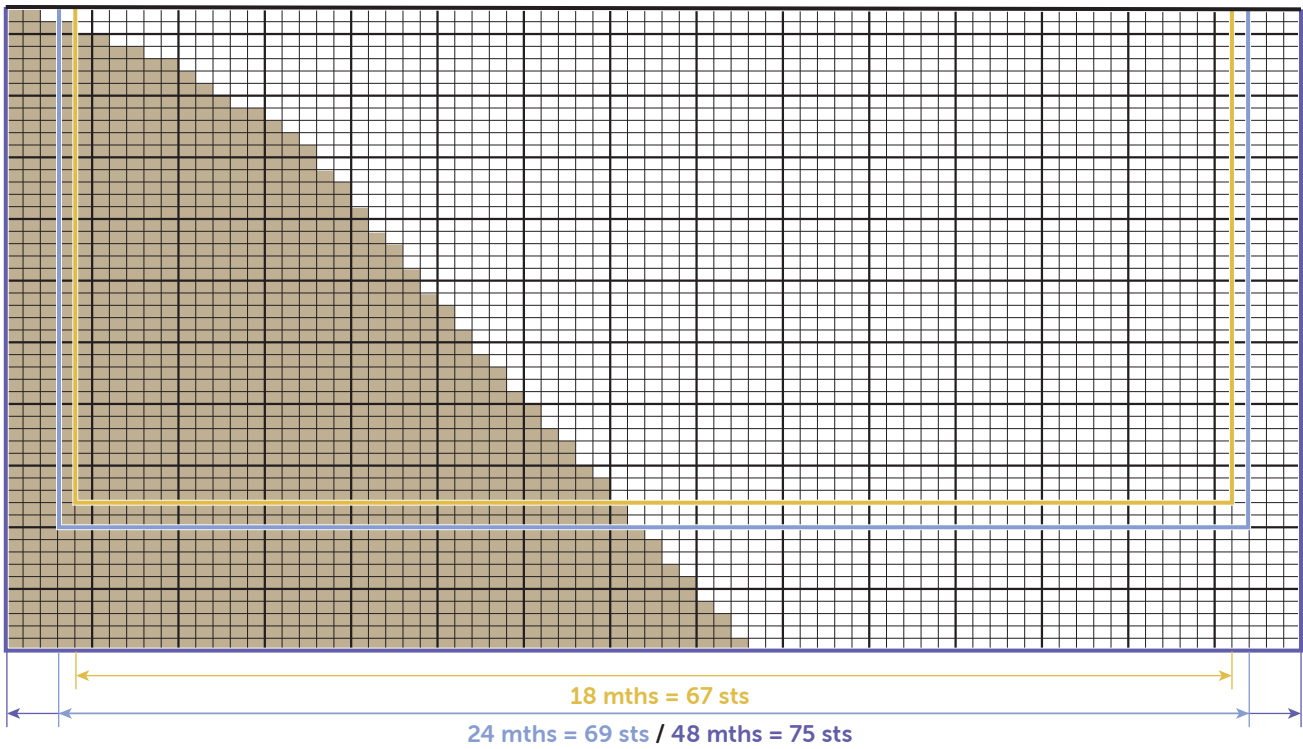

CHART N° 1 - Sizes 18 mths - 24 mths & 48 mths



- = 1 st St St in col A
- = 1 st St St in col D

CHART N° 2 - Sizes 6 mths & 12 mths

Note, the dec 2 sts in from the edge are not shown on the chart.

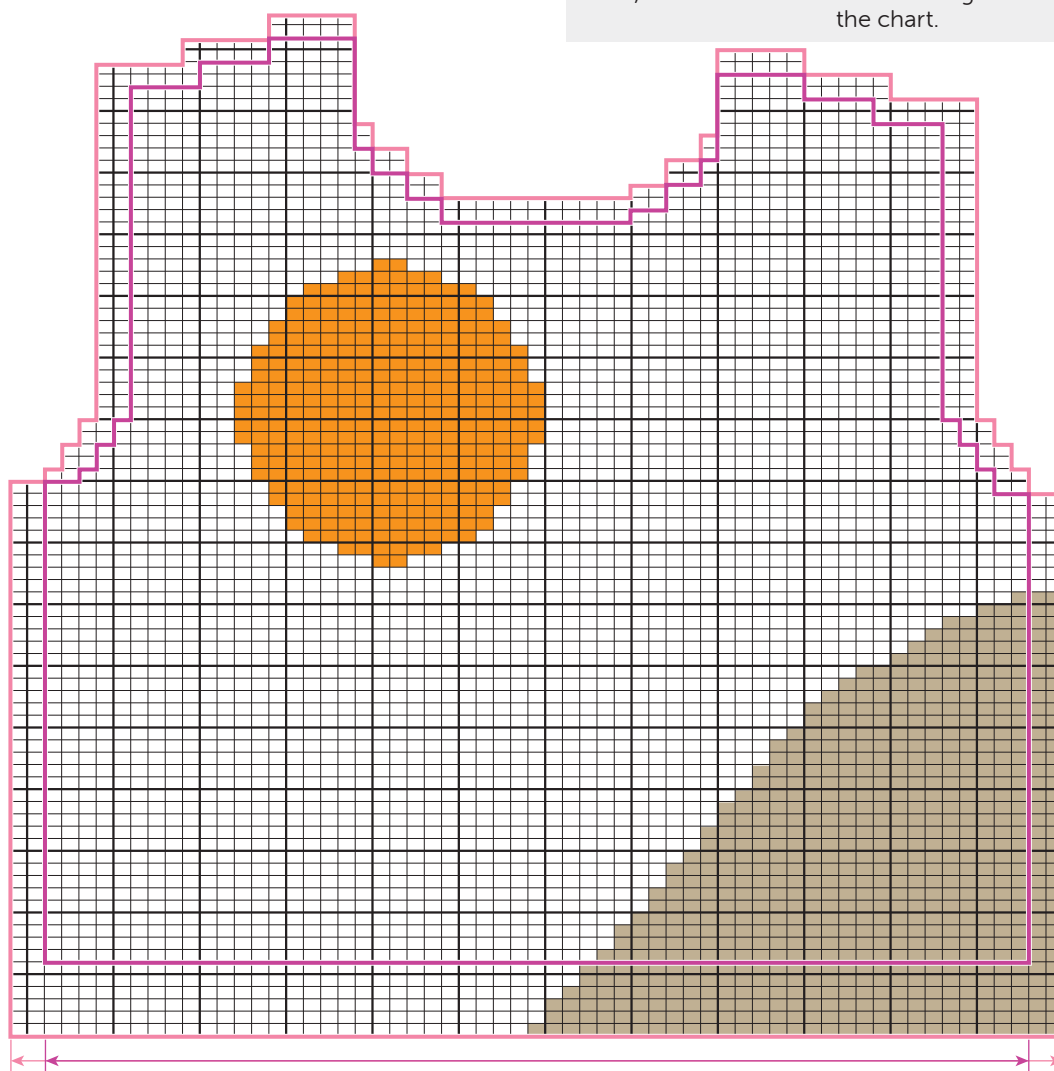

6 mths = 57 sts / 12 mths = 61 sts

- = 1 st St St col D
- = 1 st St St col A
- = 1 st St St col B

CHART N° 2 - Sizes 18 mths - 24 mths & 48 mths

Note, the dec 2 sts in from the edge are not shown on the chart.

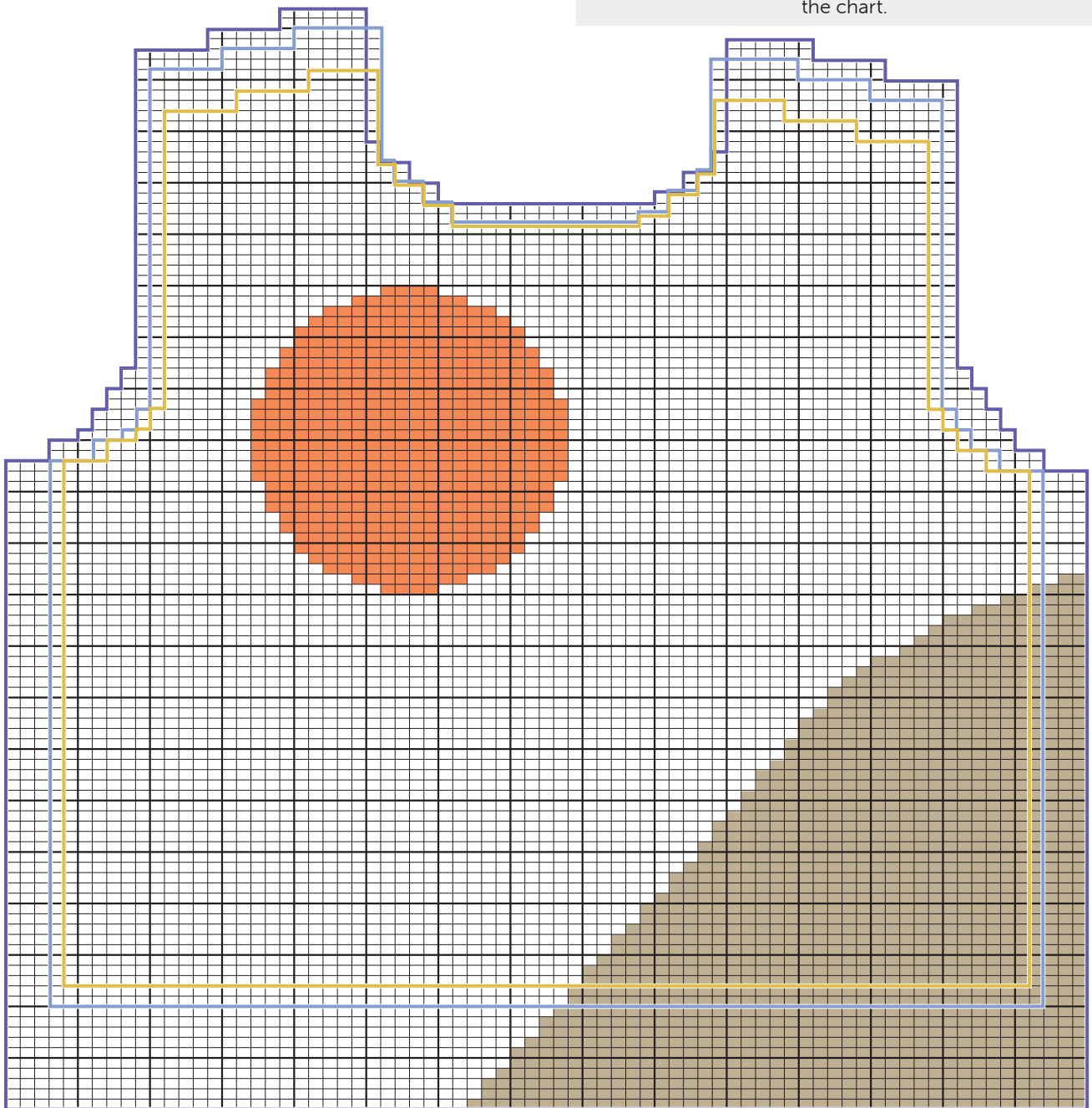

18 mths = 67 sts

24 mths = 69 sts / 48 mths = 75 sts

- = st St St col D
- = 1 st St St col A
- = 1 st St St col B

Attention, the inc & dec 2 sts in from the edge are not shown on the chart.

CHART N° 3 - Sizes 6 mths & 12 mths

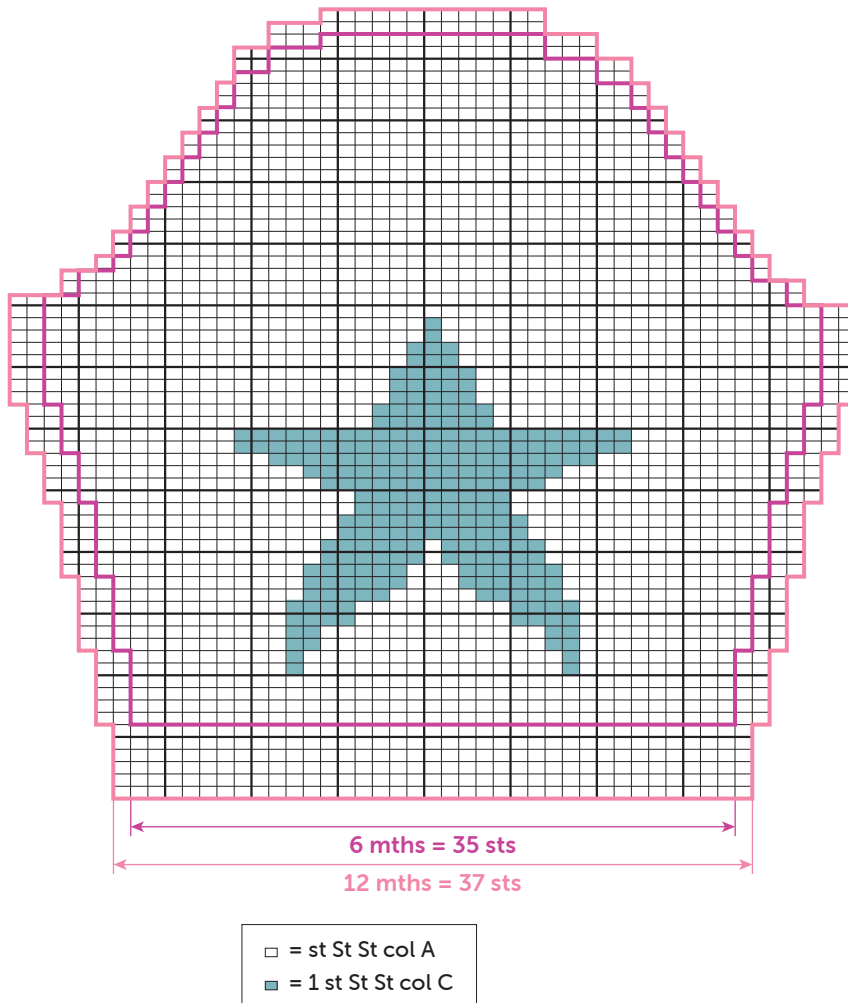

Note, the inc & dec 2 sts in from the edge are not shown on the chart.

CHART N° 3 - Sizes 18 mths - 24 mths & 48 mths

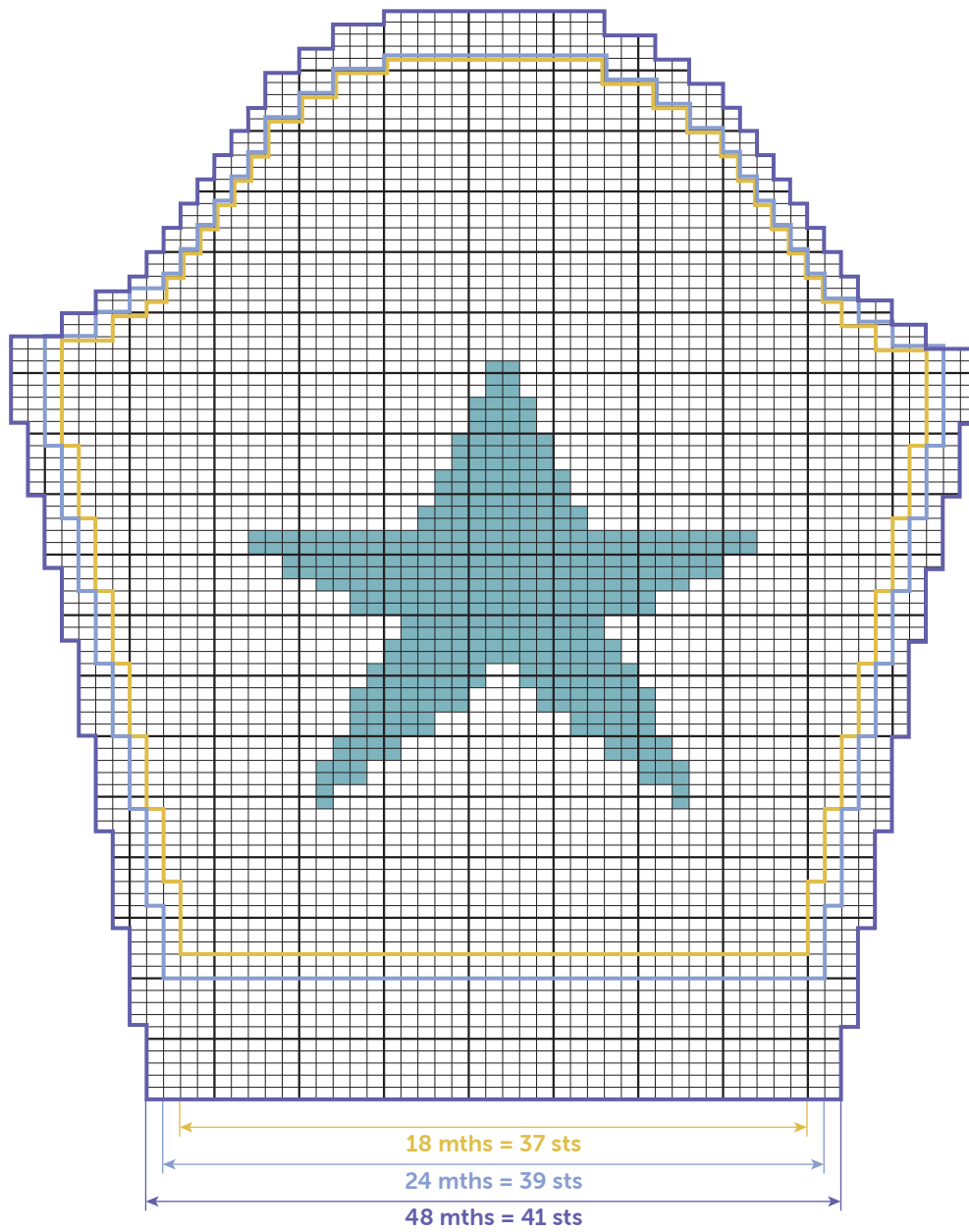

□ = st St St col A
■ = 1 st St St col C