

Pull jacquard soleil

Jacquardtrui zon — Sunrise intarsia sweater

BERGERE

DE FRANCE

Une laine de qualité fabriquée en France

ENSEMBLE, FAVORISONS LA FABRICATION FRANÇAISE

Bergère de France est une filature familiale, installée à Bar-le-Duc, au cœur de la Lorraine depuis 1946. De la création des fils à l'expédition des pelotes, de la recherche de style à la réalisation des livres et magazines, toutes ces étapes sont réalisées en France dans nos ateliers. En choisissant la laine Bergère de France, vous favorisez une production locale et encouragez le savoir-faire français.



Une fabrication et une qualité maîtrisée

En tant que fabricant, nous apportons un grand soin à la qualité de nos fils. Nous maîtrisons et contrôlons ainsi directement toutes les étapes de la production.

Nous assurons dans notre usine les grandes étapes de fabrication du fil à tricoter : la teinture, la préparation, la filature, l'assemblage, le retordage, la finition et la mise en pelote des fils.

Une filature éthique

Nous avons à cœur de sélectionner des matières premières respectueuses de l'environnement et du bien-être animal. Nos laines proviennent d'élevages d'Uruguay et de Nouvelle-Zélande reconnus pour la qualité de leurs fibres. Nous utilisons du coton d'Égypte issu d'une agriculture biologique. Les matières synthétiques proviennent d'une entreprise Européenne que nous avons sélectionné pour son niveau de qualité.

- La Laine Française -

FABRICANT FRANÇAIS DE LAINE
DEPUIS 1946



M 2 8 2 9

Pull jacquard soleil

Le niveau de difficulté

BBBBB Intermédiaire

Les tailles

6 12 18 24 36 mois

Le nombre de pelotes en, 100% COTON BIO

2	2	2	2	2	Ecru	10659
1	1	1	1	1	Blush	10671
1	1	1	1	1	Cuivre	10663
1	1	1	1	1	Safran	10662
1	1	1	1	1	Saumon	10665

Le matériel

Les aiguilles n° 2,5 et n° 3.

Navettes jacquard réf. 16850, les 10.

3 boutons imprimés cœur rose Ø 12 mm réf. 67871, les 6.

Les points employés

CÔTES 1/1, aig. n° 2,5.

JERSEY ENDROIT, aig. n° 3.

JACQUARD, aig. n° 3. Suivre la grille selon la taille à réaliser. Prendre un peloton par motif en utilisant les navettes jacquard et bien croiser les fils à chaque changement de coloris.

L'échantillon

Pour réussir votre modèle, il est important de tricoter l'échantillon (consulter nos astuces et conseils sur bergeredefrance.fr/conseils).

Un carré de 10 cm jersey endroit = 26 m. et 32 rgs.

La réalisation du pull

DOS :

Monter **67-73-77-79-85** m. Ecru aig. n° 2,5. Tricoter **10** rgs côtes 1/1.

Continuer jersey endroit aig. n° 3.

Emmanchures :

À **15-17-19-20-22** cm (**50-56-62-66-72** rgs) de hauteur totale, de chaque côté rabattre tous les 2 rgs :

6 mois et 12 mois : 1 x 3 m., 1 x 2 m., 2 x 1 m.

18 mois et 24 mois : 1 x 3 m., 1 x 2 m., 3 x 1 m.

36 mois : 1 x 3 m., 1 x 2 m., 4 x 1 m.

Puis, continuer sur les **53-59-61-63-67** m. restantes.

Épaules et encolure :

À **26-29-31-33-35** cm (**84-94-100-108-114** rgs) de hauteur totale, **pour les épaules** rabattre de chaque côté tous les 2 rgs :

6 mois : 1 x 4 m., 2 x 5 m.,

12 mois et 18 mois : 1 x 5 m., 2 x 6 m.,

24 mois : 3 x 6 m.,

36 mois : 2 x 6 m., 1 x 7 m.,

en même temps que la 1ère diminution d'épaule, **pour l'encolure** rabattre les **21-21-23-23-25** m. centrales et continuer chaque côté séparément en rabattant côté encolure 1 x 2 m.

DEVANT :

Monter **67-73-77-79-85** m. Ecru aig. n° 2,5. Tricoter **10** rgs côtes 1/1.

Continuer jacquard aig. n° 3 en suivant la **grille n° 1** selon la taille à réaliser.

Emmanchures :

Rabattre comme au dos, puis continuer sur les **53-59-61-63-67** m. restantes.

Encolure :

À **22-25-27-28-30** cm (**72-82-88-92-98** rgs) de hauteur totale, rabattre les **13-13-15-15-17** m. centrales, continuer chaque côté séparément en rabattant côté encolure tous les 2 rgs 1 x 3 m., 1 x 2 m., 1 x 1 m.

Épaule gauche :

À **25-28-30-32-34** cm (**82-92-98-106-112** rgs) de hauteur totale, rabattre à droite comme au dos.

Épaule droite :

Rabattre à gauche comme au dos.

MANCHE GAUCHE :

Monter **41-43-43-45-49** m. Blush aig. n° 2,5. Tricoter **10** rgs côtes 1/1.

Continuer jacquard aig. n° 3 en suivant la **grille n° 2** selon la taille à réaliser.

À **4,5** cm (**16** rgs) de hauteur totale, augmenter de chaque côté à 2 m. du bord :

6 mois : 5 x 1 m. tous les 6 rgs.

12 mois : 5 x 1 m. tous les 6 rgs, 2 x 1 m. tous les 4 rgs.

18 mois : 6 x 1 m. tous les 6 rgs, 2 x 1 m. tous les 4 rgs.

24 mois : 8 x 1 m. tous les 6 rgs.

36 mois : 4 x 1 m. tous les 8 rgs, 4 x 1 m. tous les 6 rgs.

Puis, continuer sur les **51-57-59-61-65** m. obtenues.

Tête de manche :

À **14-16-19-20-22** cm (**46-54-62-66-72** rgs) de hauteur totale, rabattre de chaque côté tous les 2 rgs :

6 mois : 1 x 3 m., 1 x 2 m., 6 x 1 m., 2 x 2 m., 1 x 3 m. et les 15 m. restantes.

12 mois : 1 x 3 m., 2 x 2 m., 7 x 1 m., 2 x 2 m., 1 x 3 m. et les 15 m. restantes.

18 mois : 1 x 3 m., 1 x 2 m., 7 x 1 m., 2 x 2 m., 2 x 3 m. et les 15 m. restantes.

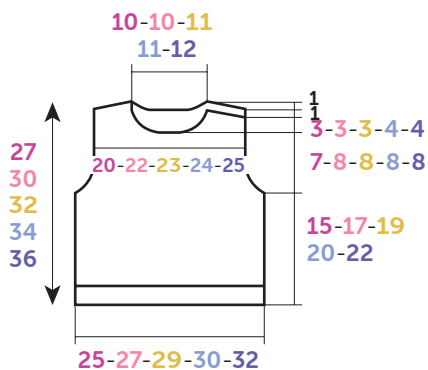

DOS-DEVANT

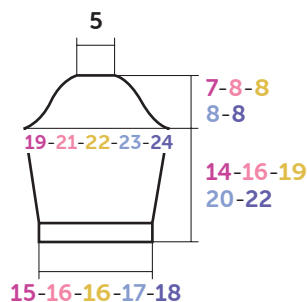

MANCHE

Croquis, mesures en cm / Tekening, maten in cm

24 mois : 1 x 3 m., 2 x 2 m., 6 x 1 m., 2 x 2 m., 2 x 3 m. et les 15 m. restantes.

36 mois : 2 x 3 m., 2 x 2 m., 6 x 1 m., 1 x 2 m., 1 x 3 m., 1 x 4 m. et les 15 m. restantes.

MANCHE DROITE :

Tricoter comme la manche gauche, **mais** en suivant la grille n° 3 selon la taille à réaliser.

BORDURES D'ÉPAULES (2) :

Monter **19-21-21-23-23** m. Ecrû aig. n° 2,5. Tricoter **6** rgs côtes 1/1 et laisser les m. en attente.

COL :

Monter **87-87-91-95-99** m. Ecrû aig. n° 2,5. Tricoter **6** rgs côtes 1/1 et laisser les m. en attente.

FINTIONS :

Assembler l'épaule droite.

Poser à points arrière une bordure le long de chaque épaule gauche.

Poser à points arrière le col au bord de l'encolure d'un bord de bordure à l'autre.

Coudre la tête des manches au bord des emmanchures en superposant la bordure du devant sur celle du dos.

Faire les coutures des manches et des côtés du pull.

Sur l'épaule gauche du devant former **3** boutonnières sans couper les fils (consulter nos astuces et conseils sur bergeredefrance.fr/conseils), la 1ère sur le col à **1,5** cm du bord, la 2ème à **1,5** cm côté emmanchure, la 3ème entre les 2 premières.

Coudre les boutons.



NEDERLANDS

Jacquardtrui zon

Gebruikte steken

BOORDSTEEK 1/1, nld. nr. 2,5.

RECHTE TRICOTSTEEK, nld. nr. 3.

JACQUARD, nld. nr. 3. De teltekening van de gekozen maat volgen. Voor elk motief een bolletje nemen, hiervoor de jacquardspoeltjes gebruiken, en de draden goed kruisen bij elke kleurwisseling.

Proeflapje

Voor het slagen van je model is het belangrijk om het proeflapje te breien (zie tips en raad op bergeredefrance.nl/conseils).

Een vierkant van 10 cm in rechte tricotsteek = 26 st. en 32 nld.

Uitvoering van de trui

RUGPAND :

Met nld. nr. 2,5 en Ecrû **67-73-77-79-85** st. opzetten en **10** nld. boordsteek 1/1 breien.

Verder breien met nld. nr. 3 in rechte tricotsteek.

Armogaten :

Op **15-17-19-20-22** cm (**50-56-62-66-72** nld.) totale hoogte aan beide kanten elke 2e nld. afkanten voor :

6 mnd. en 12 mnd. : 1 x 3 st., 1 x 2 st., 2 x 1 st.

18 mnd. en 24 mnd. : 1 x 3 st., 1 x 2 st., 3 x 1 st.

36 mnd. : 1 x 3 st., 1 x 2 st., 4 x 1 st.

Dan verder breien over de overige **53-59-61-63-67** st.

Schouders en hals :

Op **26-29-31-33-35** cm (**84-94-100-108-114** nld.) totale hoogte **voor de schouders** aan beide kanten elke 2e nld. afkanten voor :

6 mnd. : 1 x 4 st., 2 x 5 st.,

12 mnd. en 18 mnd. : 1 x 5 st., 2 x 6 st.,

24 mnd. : 3 x 6 st.,

36 mnd. : 2 x 6 st., 1 x 7 st.,

tegelijk met de 1e schoudermindering **voor de hals** de middelste **21-21-23-23-25** st. afkanten, elke kant apart verder breien en hierbij aan de halskant 1 x 2 st. afkanten.

VOORPAND :

Met nld. nr. 2,5 en Ecrû **67-73-77-79-85** st. opzetten en **10** nld. boordsteek 1/1 breien.

Verder breien met nld. nr. 3 in jacquard volgens de **teltekening nr. 1** van de gekozen maat.

Armogaten :

Afkanten als voor het rugpand, dan verder breien over de overige **53-59-61-63-67** st.

Hals :

Op **22-25-27-28-30** cm (**72-82-88-92-98** nld.) totale hoogte de middelste **13-13-15-15-17** st. afkanten, elke kant apart verder breien en hierbij aan de halskant elke 2e nld. 1 x 3 st., 1 x 2 st., 1 x 1 st. afkanten.

Linkerschouder :

Op **25-28-30-32-34** cm (**82-92-98-106-112** nld.) totale hoogte rechts afkanten als voor het rugpand.

Rechterschouder :

Links afkanten als voor het rugpand.

GRILLE N° 1

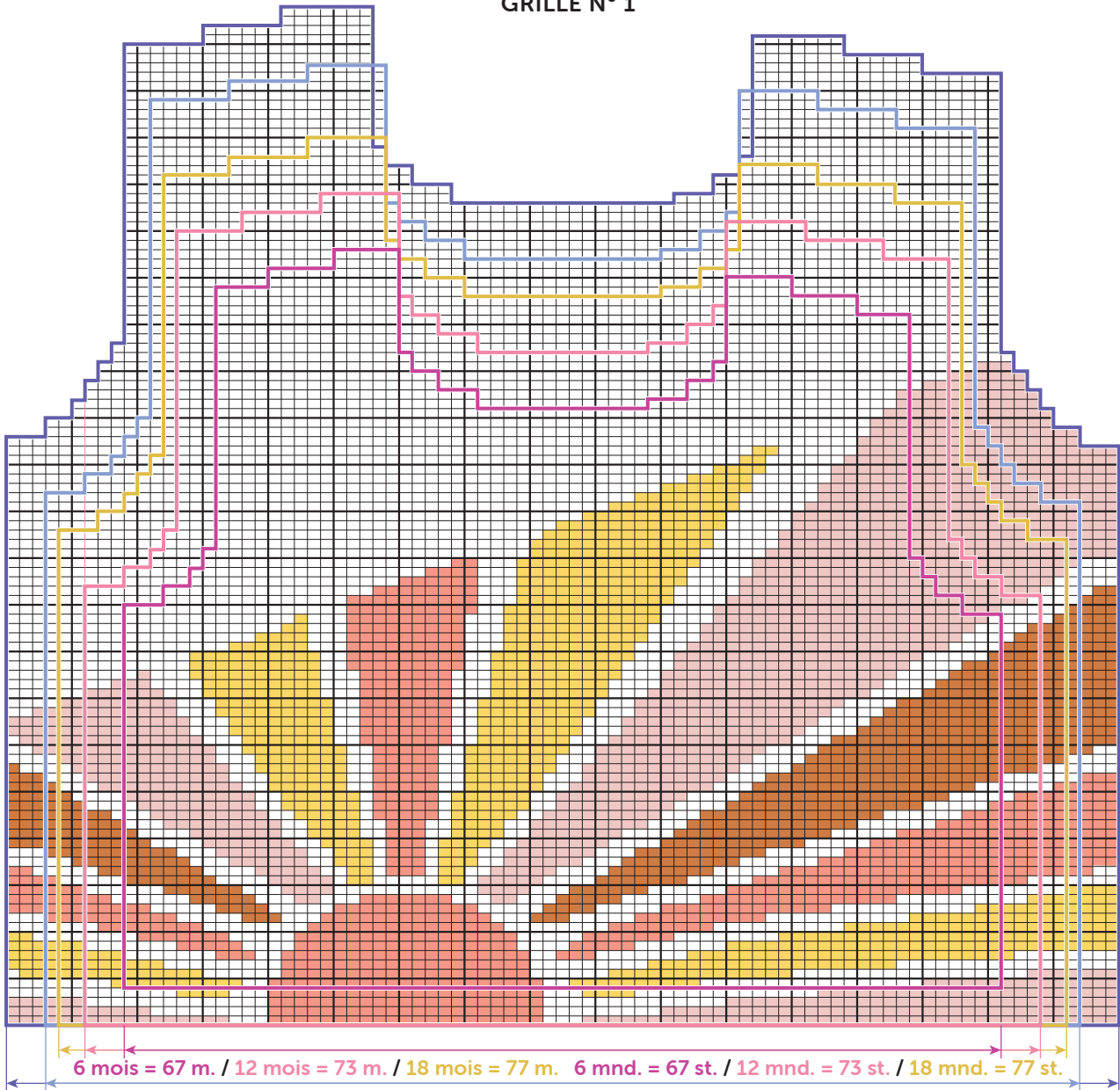

- = 1 m. jersey endroit Blush
- = 1 m. jersey endroit Ecrú
- = 1 m. jersey endroit Saumon
- = 1 m. jersey endroit Safran
- = 1 m. brodée Cuivre

- = 1 st. rechte tricotsteek Blush
- = 1 st. rechte tricotsteek Ecrú
- = 1 st. rechte tricotsteek Saumon
- = 1 st. rechte tricotsteek Safran
- = 1 geborduurde st. Cuivre

Attention, les augmentations à 2 m. du bord ne sont pas représentées sur la grille.

Let op, de meerderingen op 2 st. uit de kant staan niét op de teltekening.

**GRILLE N° 2
TELTEKENING NR.
2**

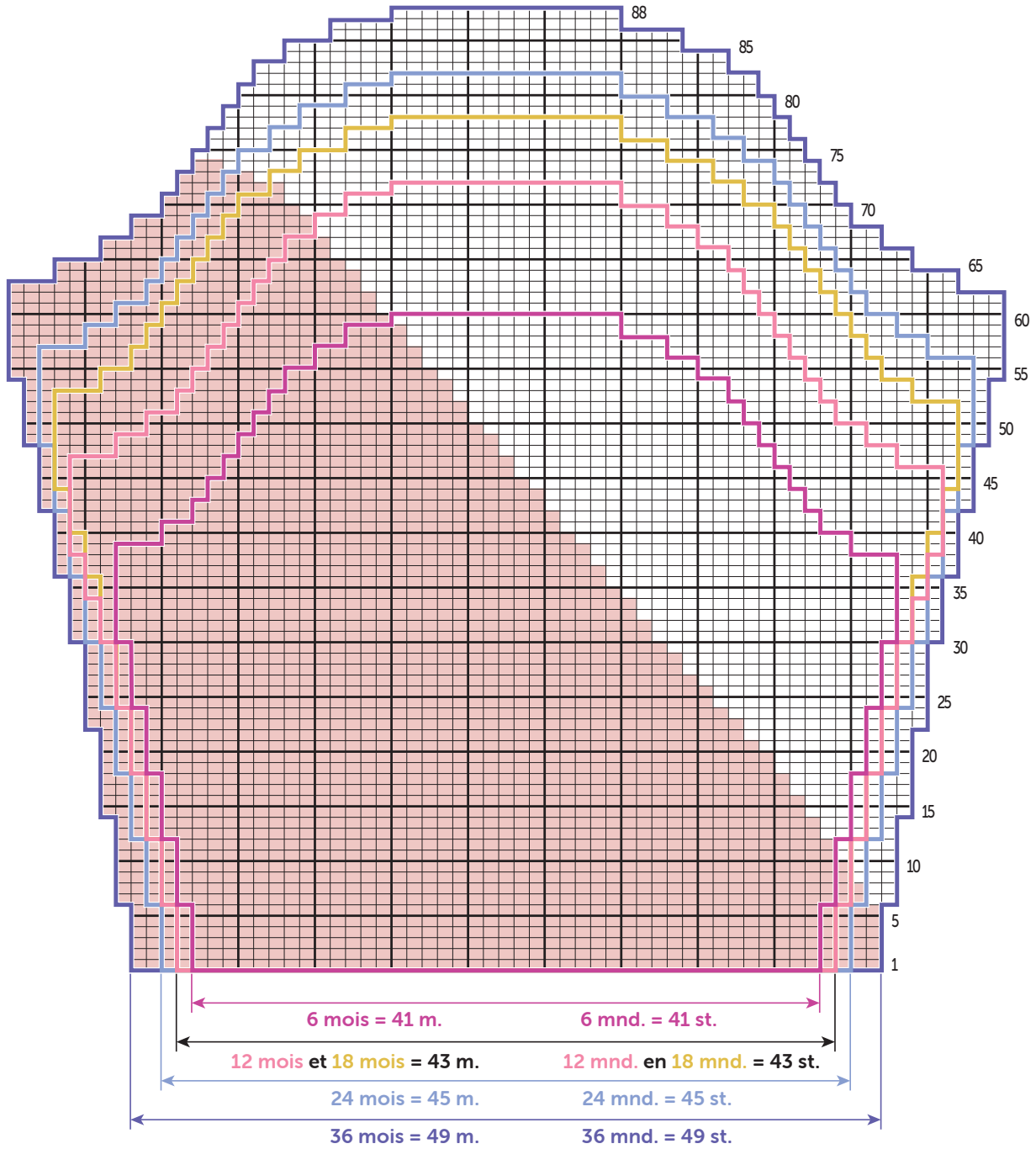

■ = 1 m. jersey endroit Blush
□ = 1 m. jersey endroit Ecu

■ = 1 st. rechte tricotsteek Blush
□ = 1 st. rechte tricotsteek Ecu

Attention, les augmentations à 2 m. du bord ne sont pas représentées sur la grille.

**GRILLE N° 3
TELTEKENING NR. 3**

Let op, de meerderingen op 2 st. uit de kant staan niét op de teltekening.

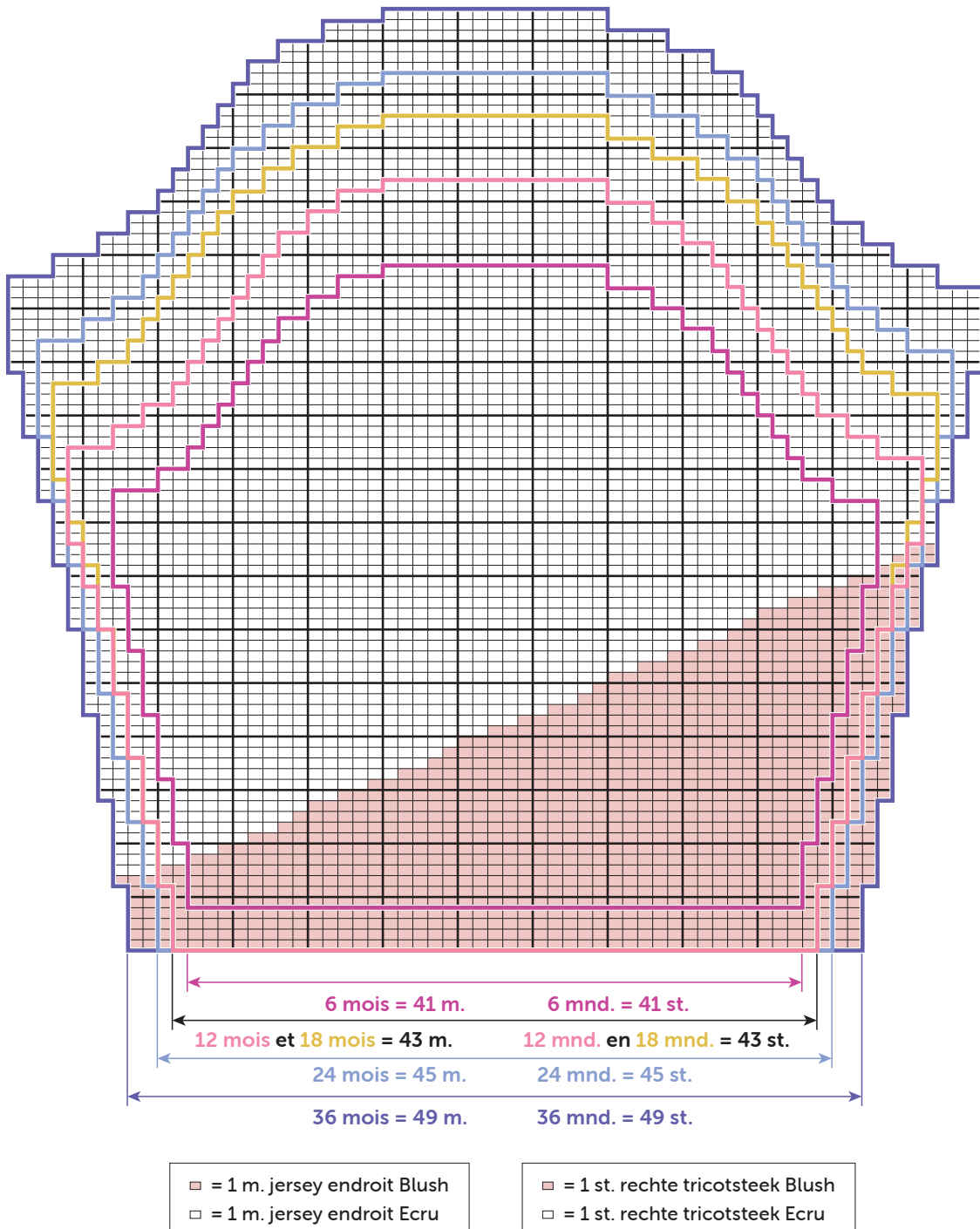

LINKERMOUW :

Met nld. nr. 2,5 en Blush **41-43-43-45-49** st. opzetten en **10** nld. boordsteek 1/1 breien.

Verder breien met nld. nr. 3 in jacquard volgens de **teltekening nr. 2** van de gekozen maat.

Op **4,5 cm (16 nld.)** totale hoogte aan beide kanten op 2 st. uit de kant meerderen voor :

6 mnd. : 5 x 1 st. elke 6e nld.

12 mnd. : 5 x 1 st. elke 6e nld., 2 x 1 st. elke 4e nld.

18 mnd. : 6 x 1 st. elke 6e nld., 2 x 1 st. elke 4e nld.

24 mnd. : 8 x 1 st. elke 6e nld..

36 mnd. : 4 x 1 st. elke 8e nld., 4 x 1 st. elke 6e nld.

Dan verder breien over de verkregen **51-57-59-61-65** st.

Mouwkop :

Op **14-16-19-20-22** cm (**46-54-62-66-72** nld.) totale hoogte aan beide kanten elke 2e nld. afkanten voor :

6 mnd. : 1 x 3 st., 1 x 2 st., 6 x 1 st., 2 x 2 st., 1 x 3 st. en de overige 15 st.

12 mnd. : 1 x 3 st., 2 x 2 st., 7 x 1 st., 2 x 2 st., 1 x 3 st. en de overige 15 st.

18 mnd. : 1 x 3 st., 1 x 2 st., 7 x 1 st., 2 x 2 st., 2 x 3 st. en de overige 15 st.

24 mnd. : 1 x 3 st., 2 x 2 st., 6 x 1 st., 2 x 2 st., 2 x 3 st. en de overige 15 st.

36 mnd. : 2 x 3 st., 2 x 2 st., 6 x 1 st., 1 x 2 st., 1 x 3 st., 1 x 4 st. en de overige 15 st.

RECHTERMUW :

Breien als de linkermouw, **maar** volgens de **teltekening nr. 3** van de gekozen maat.

SCHOUDERBIEZEN (2) :

Met nld. nr. 2,5 en Ecu **19-21-21-23-23** st. opzetten, **6** nld. boordsteek 1/1 breien en dan de st. laten wachten.

HALSBIES :

Met nld. nr. 2,5 en Ecu **87-87-91-95-99** st. opzetten, **6** nld. boordsteek 1/1 breien en dan de st. laten wachten.

AFWERKING :

De rechterschouder aan elkaar naaien.

Een bies met de stiksteek langs elke linkerschouder naaien.

De bies met de stiksteek langs de hals naaien, van de ene rand van de bies tot de andere.

De mouwkoppen langs de armsgaten naaien en hierbij de bies van het voorpand op die van het rugpand plaatsen.

De mouw- en zijnaden van de trui aan elkaar naaien.

In de rechterschouder van het voorpand **3** knoopsgaten vormen zonder de draden door te knippen (zie tips en raad op bergeredefrance.nl/conseils), het 1e op de halsbies op **1,5 cm** uit de kant, het 2e op **1,5 cm** uit de kant van het armsgat, het 3e tussen de eerste 2.

De knopen aannaaien.



M 2 8 2 9

Sunrise intarsia sweater

Level of difficulty

BBBBB Intermediate

Sizes

6 12 18 24 36 months

Number of balls, using, 100% COTON BIO

2 2 2 2 2 Ecreu 10659 (A)

1 1 1 1 1 Blush 10671 (B)

1 1 1 1 1 Cuivre 10663 (C)

1 1 1 1 1 Safran 10662 (D)

1 1 1 1 1 Saumon 10665 (E)

Needles and notions

2.5 mm and 3.0 mm needles

Yarn bobbins ref. 16850, pk of 10.

3 pink heart buttons Ø 12 mm ref. 67871, pk of 6.

Stitches used

1/1 RIB, using 2.5 mm needles.

STOCKING STITCH (ST ST), using 3.0 mm needles.

INTARSIA, using 3.0 mm needles. Follow chart according to size made. Use one bobbin per motif, and make sure to cross yarns when changing colors.

Tension/Gauge

To achieve a good result, it is essential to make a tension square (see our tips and tricks on bergeredefrance.com/advice).

26 sts and 32 rows in St st = 10 cm (4 in) square.

To make the sweater

BACK:

Using A and 2.5 mm needles, cast on **67-73-77-79-85** sts. Work **10** rows in 1/1 Rib.

Change to 3.0 mm needles and continue in St st until work measures **15-17-19-20-22** cm (**6-6¾-7½-7¾-8¾** in) [**50-56-62-66-72** rows] total.

Armholes:

Cast off at the beg of every row:

6 months and 12 months: twice 3 sts, twice 2 sts, 4 times 1 st

18 months and 24 months: twice 3 sts, twice 2 sts, 6 times 1 st

36 months: twice 3 sts, twice 2 sts, 8 times 1 st.

Then cont on the **53-59-61-63-67** rem sts until work measures **26-29-31-33-35** cm (**10¼-11½-12¼-13-13¾** in) [**84-94-100-108-114** rows] total.

Shoulders and neck:

For the shoulders cast off at the beg of every row:

6 months: twice 4 sts, 4 times 5 sts,

12 months and 18 months: twice 5 sts, 4 times 6 sts,

24 months: 6 times 6 sts,

36 months: 4 times 6 sts, twice 7 sts,

at the same time when working the 1st shoulder dec, **for neck** cast off the **21-21-23-23-25** center sts and cont each side separately, and cast off on neck side once 2 sts.

FRONT:

Using A and 2.5 mm needles, cast on **67-73-77-79-85** sts. Work **10** rows in 1/1 Rib.

Change to 3.0 mm needles and cont in Intarsia foll chart **1** according to size made.

Armholes:

Cast off as for back, then cont on the **53-59-61-63-67** rem sts until work measures **22-25-27-28-30** cm (**8¾-9¾-10¾-11-11¾** in) [**72-82-88-92-98** rows] total.

Neck:

Cast off the **13-13-15-15-17** center sts, cont each side separately and cast off on neck side every 2nd row once 3 sts, once 2 sts, once 1 st.

Left shoulder:

When work measures **25-28-30-32-34** cm (**9¾-11-11¾-12½-13½** in) [**82-92-98-106-112** rows] total, cast off on right edge as for back.

Right shoulder:

Cast off on left edge as for back.

LEFT SLEEVE:

Using B and 2.5 mm needles, cast on **41-43-43-45-49** sts. Work **10** rows in 1/1 Rib.

Change to 3.0 mm needles and cont in Intarsia foll chart **2** according to size made until work measures **4.5** cm (**1¾** in) [**16** rows] total.

Then inc at each end, 2 sts in from edge:

6 months: 5 times 1 st every 6th row.

12 months: 5 times 1 st every 6th row, twice 1 st every 4th row.

18 months: 6 times 1 st every 6th row, twice 1 st every 4th row.

24 months: 8 times 1 st every 6th row.

36 months: 4 times 1 st every 8th row, 4 times 1 st every 6th row.

The, cont on the **51-57-59-61-65** sts obtained until work measures **14-16-19-20-22** cm (**5½-6¼-7½-7¾-8¾** in) [**46-54-62-66-72** rows] total.

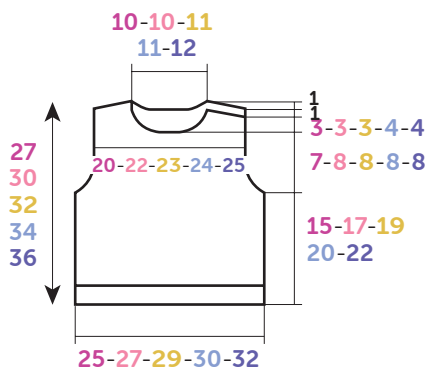

BACK-FRONT

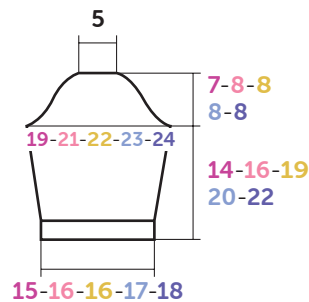

SLEEVE

Diagram, measurements in cm

Top of sleeve:

Cast off at the beg of every row:

6 months: twice 3 sts, twice 2 sts, 12 times 1 st, 4 times 2 sts, twice 3 sts and the 15 rem sts.

12 months: twice 3 sts, 4 times 2 sts, 14 times 1 st, 4 times 2 sts, twice 3 sts and the 15 rem sts.

18 months: twice 3 sts, twice 2 sts, 14 times 1 st, 4 times 2 sts, 4 times 3 sts and the 15 rem sts.

24 months: twice 3 sts, 4 times 2 sts, 12 times 1 st, 4 times 2 sts, 4 times 3 sts and the 15 rem sts.

36 months: 4 times 3 sts, 4 times 2 sts, 12 times 1 st, twice 2 sts, twice 3 sts, twice 4 sts and the 15 rem sts.

RIGHT SLEEVE:

Work as for left sleeve, **but** foll chart **3** according to size made.

BORDERS OF SHOULDERS (2):

Using A and 2.5 mm needles, cast on **19-21-21-23-23** sts. Work **6** rows in 1/1 Rib and leave the sts on hold.

COLLAR:

Using A and 2.5 mm needles, cast on **87-87-91-95-99** sts. Work **6** rows in 1/1 Rib and leave the sts on hold.

FINISHING:

Join the right shoulder seam.

Graft (see Grafting instructions on bergeredefrance.com/advices) one border to edge of each left shoulder.

Graft the collar to edge of neck, from one end of border to the other.

Sew top of sleeves to edge of armholes, overlapping the border of front over the border of back.

Sew sleeve seams and sides of sweater.

On the left front shoulder, make **3** no-cut buttonholes (see our tips and tricks on bergeredefrance.com/advices), the 1st one on collar, **1.5** cm ($\frac{1}{2}$ in) in from edge, the 2nd one on armhole side, **1.5** cm ($\frac{1}{2}$ in) in from edge, the 3rd one in between.

Sew buttons.

Secure and weave in ends.

CHART 1

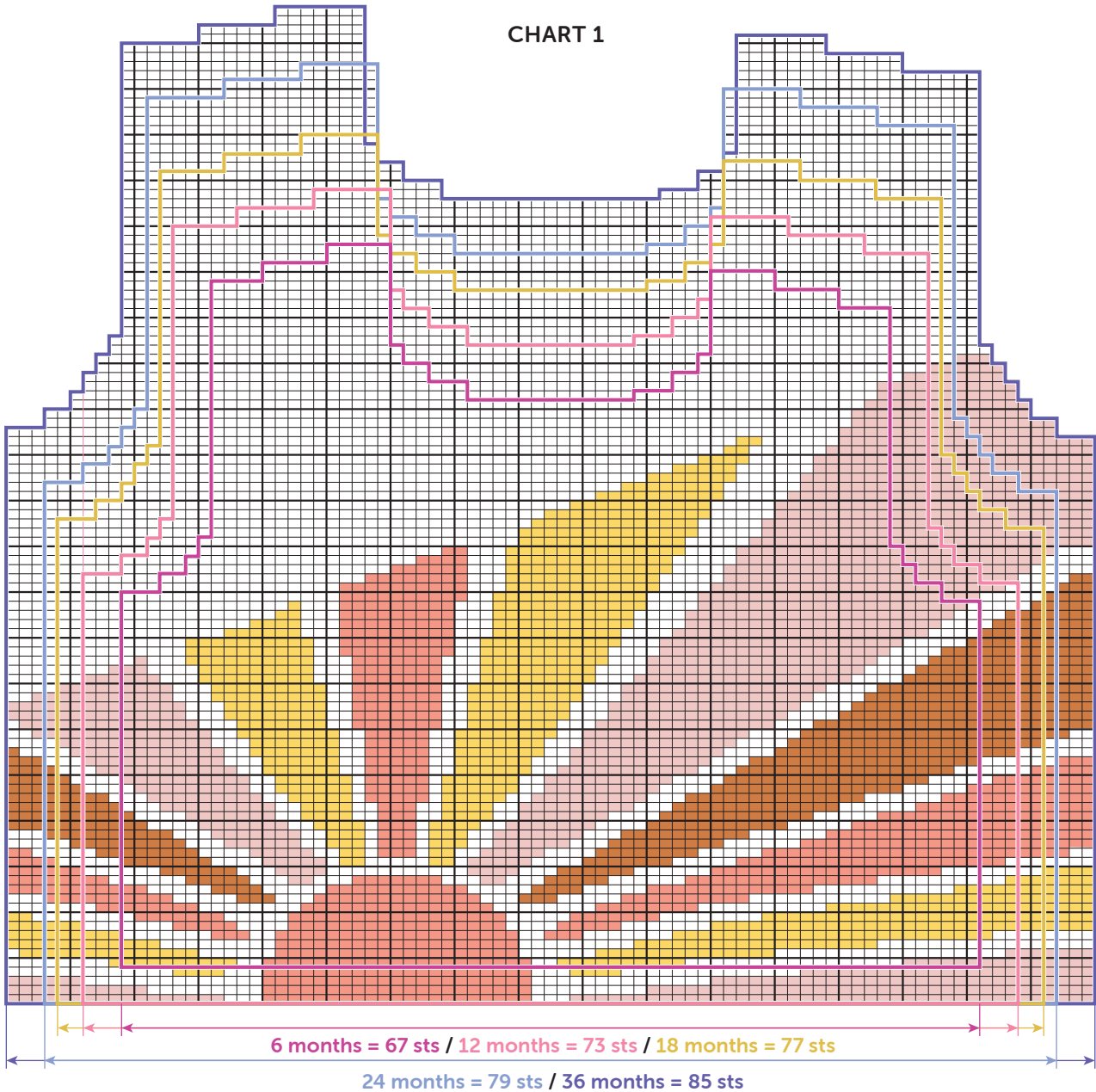

- = 1 St st with B
- = 1 St st with A
- = 1 St st with E
- = 1 St st with D
- = 1 embroidered st with C

Please note, increases made 2 sts in from edge are not shown on chart.

CHART 2

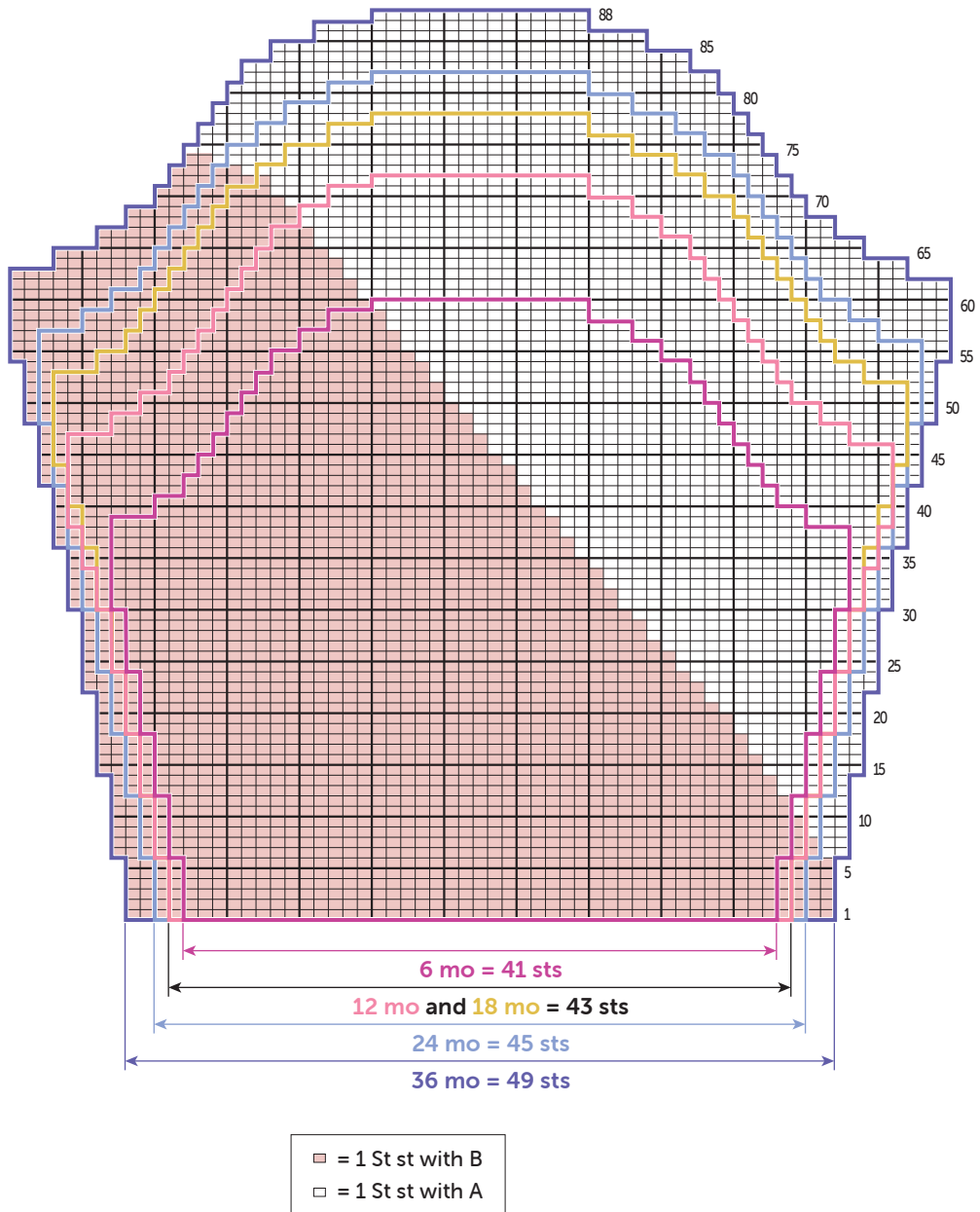

Please note, increases made 2 sts in from edge are not shown on chart.

CHART 3

