

M 6 2 2 4

Grosse veste

Dik vest – Chunky jacket

Un savoir-faire depuis 1946

La fabrication de la laine à tricoter est un savoir-faire chez Bergère de France depuis 1946. Depuis tout ce temps, nous préparons les matières premières et les transformons dans nos ateliers. En choisissant la laine Bergère de France, vous achetez directement chez le fabricant.



Une filature

CERTIFIÉE OEKO-TEX DEPUIS 2023



*“ Vous avez la garantie
d'un produit sain pour
la famille et bébé !*

Depuis 2023, Bergère de France est certifié OEKO-TEX Classe 1. Cela indique que nos fils à tricoter sont fabriqués dans notre filature en l'absence de substances nocives dans des proportions pouvant présenter un risque pour la santé. Vous pouvez être assuré(e) de disposer d'un produit sain pour vous, votre famille et votre bébé.

Flasher-moi !



STANDARD
100

CQ 1317/1
IFTH

Édité par Bergère de France

bergeredefrance.fr

bergere-de-france.be

nl.bergere-de-france.nl

bergeredefrance.co.uk

100% RECYCLÉ 8



Grosse veste / M6224 100% Recyclé 8 Auburn





M 6 2 2 4

Grosse veste

Le niveau de difficulté

BBBBBB Intermédiaire

Les tailles

S M L XL XXL

Le nombre de pelotes en, 100% RECYCLÉ 8

13 14 15 17 18 Auburn 10418

Le matériel

Les aiguilles n° 8.

Les 4 boutons prune Ø 34 mm réf. 50641, les 5.

La légende

1 m. endroit double : piquer l'aig. droite au milieu de la m. située sous la m. à tricoter et faire 1 m. endroit, lâcher ensuite la m. de l'aig. gauche.

Les points employés

POINT FANTAISIE A, aig. n° 8. Sur un nombre de m. divisible par 3 + 2.

1er rg (endroit du travail) : endroit.

2ème rg : envers.

3ème rg : 2 m. endroit, * 1 m. endroit double, 2 m. endroit *, répéter de * à *.

4ème rg : endroit.

5ème rg : 2 m. endroit, * 1 m. endroit double, 2 m. endroit *, répéter de * à *.

6ème rg : envers.

7ème rg : reprendre au 3ème rg.

POINT FANTAISIE B, aig. n° 8. Sur un nombre de m. divisible par 3 + 2.

1er rg (endroit du travail) : 2 m. envers, * 1 m. endroit, 2 m. envers *, répéter de * à *.

2ème rg : 2 m. endroit, * 1 m. envers, 2 m. endroit *, répéter de * à *.

3ème rg : 2 m. envers, * 1 m. endroit double, 2 m. envers *, répéter de * à *.

4ème rg : envers.

5ème rg : 2 m. envers, * 1 m. endroit double, 2 m. envers *, répéter de * à *.

6ème rg : 2 m. endroit, * 1 m. envers, 2 m. endroit *, répéter de * à *.

7ème rg : reprendre au 3ème rg.

L'échantillon

Pour réussir votre modèle, il est important de tricoter l'échantillon (consulter nos astuces et conseils sur bergedefrance.fr/conseils).

Un carré de 10 cm point fantaisie **A** = 9 m. et 20 rgs.

La réalisation de la veste

DOS :

Monter **50-54-58-62-66** m. Tricoter point fantaisie **A** en commençant et terminant du 3ème au 6ème rg :

S et XL : comme l'explication.

M et XXL : par 1 m. endroit au lieu de 2.

L : par 3 m. endroit au lieu de 2.

Emmanchures :

À **48-49-49-50-51** cm (**96-98-98-100-102** rgs) de haut, de chaque côté rabattre **3** m.

Puis, continuer sur les **44-48-52-56-60** m. restantes.

Épaules et encolure :

À **68-70-72-74-76** cm (**136-140-144-148-152** rgs) de hauteur totale, pour les épaules rabattre de chaque côté tous les 2 rgs :

S : 2 x 5 m., 1 x 6 m.,

M : 1 x 5 m., 2 x 6 m.,

L : 3 x 6 m.,

XL : 1 x 6 m., 2 x 7 m.,

XXL : 3 x 7 m.,

en même temps que la 1ère diminution d'épaule, pour l'encolure rabattre les **8-10-12-12-14** m. centrales, continuer chaque côté séparément en rabattant côté encolure 1 x 2 m.

DEVANT GAUCHE :

Monter **29-31-33-35-37** m. Tricoter point fantaisie **A** en commençant comme au dos.

Biais d'encolure et emmanchure :

À **36-37-37-38-39** cm (**72-74-74-76-78** rgs) de haut, pour le biais d'encolure diminuer à gauche à 7 m. du bord :

S : 3 x 1 m. tous les 24 rgs,

M : 4 x 1 m. tous les 16 rgs,

L et XL : 5 x 1 m. tous les 14 rgs,

XXL : 6 x 1 m. tous les 12 rgs,

mais entre-temps, pour l'emmanchure rabattre à droite comme au dos.

Pour diminuer 1 m. à 7 m. du bord : tricoter le rg et lorsqu'il reste 9 m. sur l'aig. gauche, tricoter 1 surjet simple et terminer le rg.

Après la dernière diminution d'encolure, il reste **23-24-25-27-28** m.

Épaule et demi-bordure d'encolure dos :

À **68-70-72-74-76** cm (**136-140-144-148-152** rgs) de hauteur totale, pour l'épaule rabattre à droite comme au dos, puis pour la demi-bordure d'encolure continuer sur les 7 m. restantes en montant 1 nouvelle m. côté encolure pour la couture (= 8 m.).

À **9-9,5-10-10,5-11** cm de hauteur de demi-bordure d'encolure, rabattre toutes les m.

DEVANT DROIT :

Monter **29-31-33-35-37** m. Tricoter point fantaisie **A** en commençant comme l'explication et en terminant comme au dos.

Biais d'encolure et emmanchure :

À **36-37-37-38-39** cm (**72-74-74-76-78** rgs) de haut, pour le biais d'encolure diminuer à droite comme au devant gauche, **mais entre-temps**, pour l'emmanchure rabattre à gauche comme au dos.

Pour diminuer 1 m. à 7 m. du bord : tricoter 7 m., 2 m. ensemble endroit et terminer le rg.

Après la dernière diminution d'encolure, il reste **23-24-25-27-28** m.

Épaule et demi-bordure d'encolure dos :

À **68-70-72-74-76** cm (**136-140-144-148-152** rgs) de hauteur totale, pour l'épaule rabattre à gauche comme au dos, puis pour la demi-bordure d'encolure continuer sur les 7 m. restantes en montant 1 nouvelle m. côté encolure pour la couture (= 8 m.).

À **9-9,5-10-10,5-11** cm de hauteur de bordure d'encolure, rabattre toutes les m.

MANCHES :

Monter **38-40-42-44-46** m. Tricoter point fantaisie **B** en commençant et terminant :

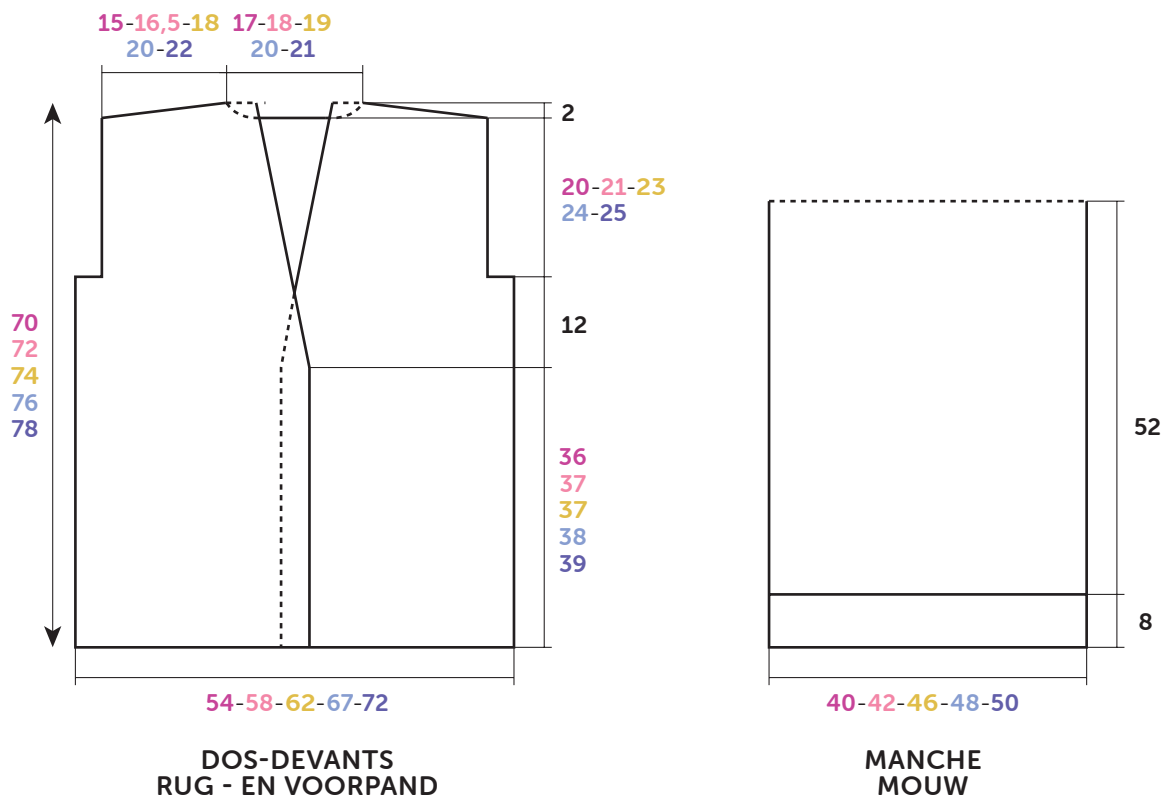

Croquis, mesures en cm / Tekening, maten in cm

S et XL : comme l'explication.

M et XXL : par 3 m. envers au lieu de 2.

L : par 1 m. envers au lieu de 2.

À **8 cm (16 rgs)** de haut, continuer point fantaisie **A**.

Haut de la manche :

À **60 cm (120 rgs)** de hauteur totale, laisser les m. en attente.

FINITIONS :

Assembler les épaules.

Assembler les petits côtés des demi-bordures d'encolure, puis coudre la bordure ainsi obtenue au bord de l'encolure dos.

Poser à points arrière le haut des manches le long de la partie verticale des emmanchures.

Faire les coutures des manches en prévoyant un revers de **8 cm**.

Faire les coutures des côtés de la veste.

Sur le devant droit, à **5 m.** du bord, former **4** boutonnières sans couper les fils (consulter nos astuces et conseils sur bergeredefrance/apprendre-tricot-crochet), la 1ère à **7 cm** du bas, la 2ème au début du biais d'encolure, les autres régulièrement espacées.

Coudre les boutons.

 NEDERLANDS

Dik vest

Toelichting

1 dubbele st. recht : de rechternld. in het midden van de st. steken die onder de te breien st. ligt en 1 st. recht breien, dan de st. van de linkernld. laten vallen.

Gebruikte steken

FANTASIESTEELK A, nld. nr. 8. Over een aantal st. deelbaar door 3 + 2.

1e nld. (goede kant van het werk) : recht.

2e nld. : averecht.

3e nld. : 2 st. recht, * 1 dubbele st. recht, 2 st. recht *, herhalen van * tot *.

4e nld. : recht.

5e nld. : 2 st. recht, * 1 dubbele st. recht, 2 st. recht *, herhalen van * tot *.

6e nld. : averecht.

7e nld. : herhalen vanaf de 3e nld.

FANTASIESTEELK B, nld. nr. 8. Over een aantal st. deelbaar door 3 + 2.

1e nld. (goede kant van het werk) : 2 st. averecht, * 1 st. recht, 2 st. averecht *, herhalen van * tot *.

2e nld. : 2 st. recht, * 1 st. averecht, 2 st. recht *, herhalen van * tot *.

3e nld. : 2 st. averecht, * 1 dubbele st. recht, 2 st. averecht *, herhalen van * tot *.

4e nld. : averecht.

5e nld. : 2 st. averecht, * 1 dubbele st. recht, 2 st. averecht *,

herhalen van * tot *.

6e nld. : 2 st. recht, * 1 st. averecht, 2 st. recht *, herhalen van * tot *.

7e nld. : herhalen vanaf de 3e nld.

Proeflapje

Voor het slagen van je model is het belangrijk om het proeflapje te breien (zie tips en raad op bergeredefrance.nl/conseils).

Een vierkant van 10 cm in fantasiesteek **A** = 9 st. en 20 nld.

Uitvoering van het vest

RUGPAND :

50-54-58-62-66 st. opzetten, fantasiesteek **A** breien en van de 3e tot de 6e nld. beginnen en eindigen voor :

S en **XL** : volgens de beschrijving.

M en **XXL** : met 1 st. recht i.p.v. met 2.

L : met 3 st. recht i.p.v. met 2.

Armsgaten :

Op **48-49-49-50-51** cm (**96-98-98-100-102** nld.) hoogte aan beide kanten **3** st. afkanten.

Dan verder breien over de overige **44-48-52-56-60** st.

Schouders en hals :

Op **68-70-72-74-76** cm (**136-140-144-148-152** nld.) totale hoogte **voor de schouders** aan beide kanten elke 2e nld. afkanten voor :

S : 2 x 5 st., 1 x 6 st.,

M : 1 x 5 st., 2 x 6 st.,

L : 3 x 6 st.,

XL : 1 x 6 st., 2 x 7 st.,

XXL : 3 x 7 st.,

tegelijk met de 1e schoudermindering **voor de hals** de middelste **8-10-12-12-14** st. afkanten, elke kant apart verder breien en hierbij aan de halskant 1 x 2 st. afkanten.

LINKERVOORPAND :

29-31-33-35-37 st. opzetten, fantasiesteek **A** breien en hierbij beginnen als voor het rugpand.

Schuine halsrand en armsgat :

Op **36-37-37-38-39** cm (**72-74-74-76-78** nld.) hoogte **voor de schuine halsrand links** minderen op 7 st. uit de kant voor :

S : 3 x 1 st. elke 24e nld.,

M : 4 x 1 st. elke 16e nld.,

L en **XL** : 5 x 1 st. elke 14e nld.,

XXL : 6 x 1 st. elke 12e nld.,

maar ondertussen voor het armsgat rechts afkanten als voor het rugpand.

Voor het minderen van 1 st. op 7 st. uit de kant : de nld. breien en als er nog 9 st. op de linkernld. over zijn, dan 1 overhaling en de nld. uitbreien.

Na de laatste halsmindering zijn er **23-24-25-27-28** st. over.

Schouder en halve halsbies rugpand :

Op **68-70-72-74-76** cm (**136-140-144-148-152** nld.) totale hoogte **voor de schouder** rechts afkanten als voor het rugpand, dan **voor de halve halsbies** verder breien over de overige **7** st. en er aan de halskant **1** nieuwe st. bij opzetten voor de naad (= **8** st.).

Op **9-9,5-10-10,5-11** cm hoogte van de halve halsbies alle st. afkanten.

RECHTERVOORPAND :

29-31-33-35-37 st. opzetten, fantasiesteek **A** breien en hierbij beginnen volgens de beschrijving en eindigen als voor het rugpand.

Schuine halsrand en armsgat :

Op **36-37-37-38-39** cm (**72-74-74-76-78** nld.) hoogte **voor de schuine halsrand rechts** minderen als voor het linkervoorpand, **maar ondertussen voor het armsgat links** afkanten als voor het rugpand.

Voor het minderen van 1 st. op 7 st. uit de kant : 7 st. breien, 2 st. samen recht en dan de nld. uitbreien.

Na de laatste halsmindering zijn er **23-24-25-27-28** st. over.

Schouder en halve halsbies rugpand :

Op **68-70-72-74-76** cm (**136-140-144-148-152** nld.) totale hoogte **voor de schouder** links afkanten als voor het rugpand, dan **voor de halve halsbies** verder breien over de overige **7** st. en er aan de halskant **1** nieuwe st. bij opzetten voor de naad (= **8** st.).

Op **9-9,5-10-10,5-11** cm hoogte van de halve halsbies alle st. afkanten.

MOUWEN :

38-40-42-44-46 st. opzetten, fantasiesteek **B** breien en hierbij beginnen en eindigen voor :

S en **XL** : volgens de beschrijving.

M en **XXL** : met 3 st. averecht i.p.v. met 2.

L : met 1 st. averecht i.p.v. met 2.

Op **8** cm (**16** nld.) hoogte verder breien in fantasiesteek **A**.

Bovenkant mouw :

Op **60** cm (**120** nld.) totale hoogte de st. laten wachten.

AFWERKING :

De schouders aan elkaar naaien.

De korte kanten van de halve halsbiezen aan elkaar naaien, dan de zo verkregen bies langs de hals van het rugpand naaien.

De bovenkant van de mouwen met de stiksteek langs het verticale deel van de armsgaten naaien.

De mouwnaden aan elkaar naaien en hierbij rekening houden met een omslag van **8** cm.

De zijnaden van het vest aan elkaar naaien.

In het rechtervoorpand, op **5** st. uit de kant, **4** knoopsgaten vormen zonder de draden door te knippen (zie tips en raad op bergeredefrance.nl/conseils), het 1e op **7** cm van de onderkant, het 2e aan het begin van de schuine halsrand, de andere op een regelmatige afstand van elkaar.

De knopen aannaaien.



M 6 2 2 4

Chunky jacket

Level of difficulty

BBBBBB Intermediate

Sizes

S M L XL XXL

Number of balls, using 100% RECYCLÉ 8

13 14 15 17 18 Auburn 10418

Needles and notions

8.0 mm needles

4 buttons Ø 34 mm ref. 50641, pk of 5.

Abbreviations

k 1 double: Insert right hand needle into st located directly below next st on left hand needle, knit that stitch, and drop the st from left hand needle.

Stitches used

PATTERN STITCH A, using 8.0 mm needles. Worked on a number of sts div by 3 + 2.

Row 1 (RS): k.

Row 2: p.

Row 3: k 2, * k 1 double, k 2 *, rep from * to *.

Row 4: k.

Row 5: k 2, * k 1 double, k 2 *, rep from * to *.

Row 6: p.

Row 7: rep from row 3.

PATTERN STITCH B, using 8.0 mm needles. Worked on a number of sts div by 3 + 2.

Row 1 (RS): p 2, * k 1, p 2 *, rep from * to *.

Row 2: k 2, * p 1, k 2 *, rep from * to *.

Row 3: p 2, * k 1 double, p 2 *, rep from * to *.

Row 4: p.

Row 5: p 2, * k 1 double, p 2 *, rep from * to *.

Row 6: k 2, * p 1, k 2 *, rep from * to *.

Row 7: rep from row 3.

Tension/Gauge

To achieve a good result, it is essential to make a tension square (see our tips and tricks on bergeredefrance.fr/conseils).

9 sts and 20 rows in Pattern stitch A = 10 cm (4 in) square.

To make

BACK:

Cast on 50-54-58-62-66 sts. Work in Pattern stitch A starting and ending from row 3 to 6:

S and XL: as instructed.

M and XXL: with k 1 instead of 2.

L: with k 3 instead of 2.

Work as set until work measures 48-49-49-50-51 cm (19-19½-19¾-19¾-20 in) [96-98-98-100-102 rows] total.

Armholes:

Cast off 3 sts at the beg of the next 2 rows.

Then cont on the 44-48-52-56-60 rem sts until work measures 68-70-72-74-76 cm (26¾-27½-28¾-29¼-30 in) [136-140-144-148-152 rows] total.

Shoulders and neck:

For the shoulders cast off at the beg of every row:

S: 4 times 5 sts, twice 6 sts,

M: twice 5 sts, 4 times 6 sts,

L: 6 times 6 sts,

XL: twice 6 sts, 4 times 7 sts,

XXL: 6 times 7 sts,

at the same time when working the 1st shoulder dec, **for neck** cast off the 8-10-12-12-14 center sts, cont each side separately and cast off on neck side once 2 sts.

LEFT FRONT:

Cast on 29-31-33-35-37 sts. Work in Pattern stitch A starting as for back.

Neck slant and armhole:

When work measures 36-37-37-38-39 cm (14¼-14½-14½-15-15¼ in) [72-74-74-76-78 rows] total, **for the neck slant** dec on left edge, 7 sts in from edge:

S: 3 times 1 st every 24th row,

M: 4 times 1 st every 16th row,

L and XL: 5 times 1 st every 14th row,

XXL: 6 times 1 st every 12th row,

but meanwhile, for the armhole cast off on right edge as for back.

To decrease 1 st, 7 sts in from edge: work row until 9 sts rem on LH needle, sl 1, k1, pssso and work row to end.

After the last neck dec, you have 23-24-25-27-28 rem sts.

Shoulder and back neck half-border:

When work measures 68-70-72-74-76 cm (26¾-27½-28¾-29¼-30 in) [136-140-144-148-152 rows] total, **for the shoulder** cast off on right edge as for back, then **for the neck half-border** cont on the 7 rem sts and cast on 1 new st on neck side for seam (= 8 sts).

Cont as set until the neck half-border measures 9-9.5-10-10.5-11 cm (3½-3¾-4-4¼-4¼ in). Cast off all sts.

RIGHT FRONT:

Cast on 29-31-33-35-37 sts. Work in Pattern stitch A starting as instructed and ending as for back.

Work as set until work measures 36-37-37-38-39 cm (14¼-

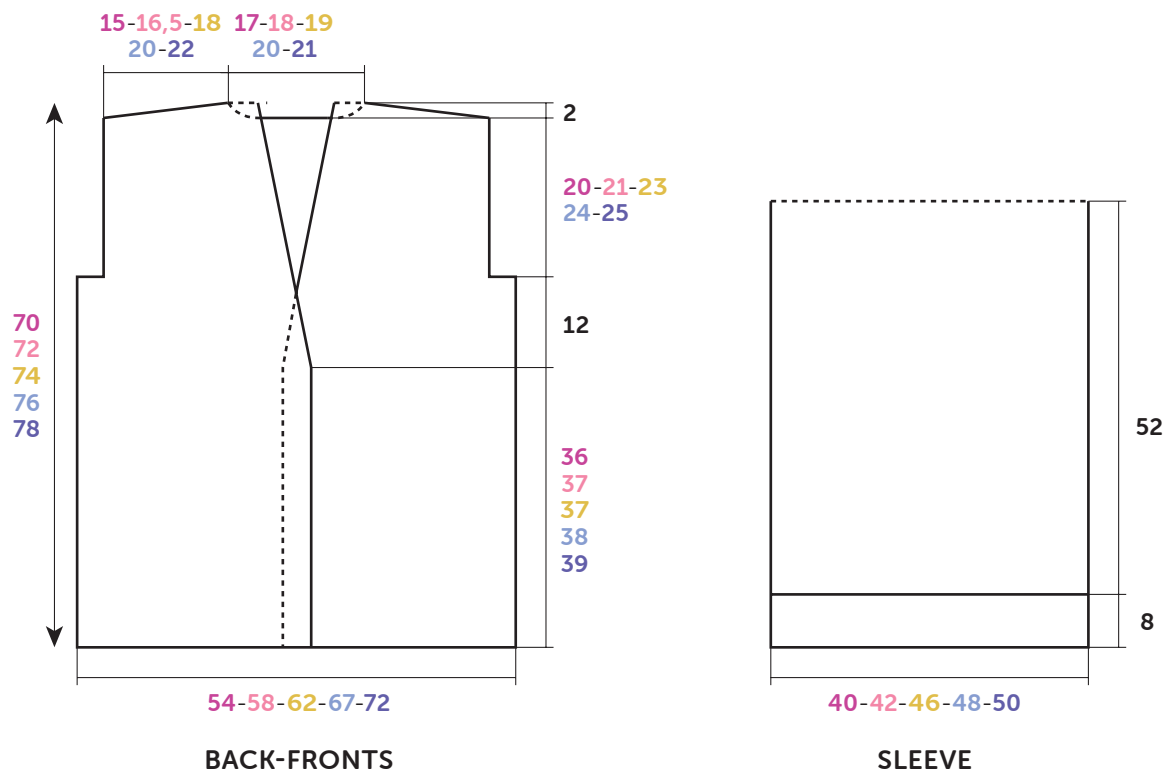

Diagram, measurements in cm

14½-14½-15-15¼ in) [72-74-74-76-78 rows] total.

Neck slant and armhole:

For the neck slant dec on right edge as for left front, but meanwhile, for the armhole cast off on left edge as for back.

To decrease 1 st, 7 sts in from edge: work 7 sts, k2 tog and work row to end.

After the last neck dec, you have 23-24-25-27-28 rem sts.

Shoulder and back neck half-border:

When work measures 68-70-72-74-76 cm (26¾-27½-28¾-29¾-30 in) [136-140-144-148-152 rows] total, for the shoulder cast off on left edge as for back, then for the neck half-border cont on the 7 rem sts and cast on 1 new st on neck side for seam (= 8 sts).

Cont as set until neck half-border measures 9-9.5-10-10.5-11 cm (3½-3¾-4-4¼-4¼ in). Cast off all sts.

SLEEVES:

Cast on 38-40-42-44-46 sts. Work in Pattern stitch B starting and ending:

S and XL: as instructed.

M and XXL: with p 3 instead of 2.

L: with p 1 instead of 2.

Cont as set until work measures 8 cm (3¼ in) [16 rows] total. Cont in Pattern stitch A until work measures 60 cm (23½ in) [120 rows] total.

Top of sleeve:

Leave the sts on hold.

FINISHING:

Join the shoulder seams.

Join the shorter sides of the neck half-borders, then sew the border obtained to edge of back neck.

Graft (see Grafting instructions on bergeredefrance.com/advice) the top of sleeves to vertical edge of armholes.

Sew sleeve seams, allowing for a 8 cm (3¼ in) folded edge.

Sew side seams of jacket.

On the right front, 5 sts in from edge, make 4 no-cut buttonholes (see our tips and tricks on bergeredefrance.com).

apprendre-tricot-crochet), the 1st one 7 cm (2¾ in) above lower edge, the 2nd one at the beg of the neck slant, the other ones evenly spaced.

Sew buttons.

Secure and weave in ends.