

Pull color block

Trui met gekleurde vakken – Colour block sweater

BERGERE

DE FRANCE

Une laine de qualité fabriquée en France

ENSEMBLE, FAVORISONS LA FABRICATION FRANÇAISE

Bergère de France est une filature familiale, installée à Bar-le-Duc, au cœur de la Lorraine depuis 1946. De la création des fils à l'expédition des pelotes, de la recherche de style à la réalisation des livres et magazines, toutes ces étapes sont réalisées en France dans nos ateliers. En choisissant la laine Bergère de France, vous favorisez une production locale et encouragez le savoir-faire français.



Une fabrication et une qualité maîtrisée

En tant que fabricant, nous apportons un grand soin à la qualité de nos fils. Nous maîtrisons et contrôlons ainsi directement toutes les étapes de la production.

Nous assurons dans notre usine les grandes étapes de fabrication du fil à tricoter : la teinture, la préparation, la filature, l'assemblage, le retordage, la finition et la mise en pelote des fils.

Une filature éthique

Nous avons à cœur de sélectionner des matières premières respectueuses de l'environnement et du bien-être animal. Nos laines proviennent d'élevages d'Uruguay et de Nouvelle-Zélande reconnus pour la qualité de leurs fibres. Nous utilisons du coton d'Égypte issu d'une agriculture biologique. Les matières synthétiques proviennent d'une entreprise Européenne que nous avons sélectionné pour son niveau de qualité.

- La Laine Française -

FABRICANT FRANÇAIS DE LAINE
DEPUIS 1946



M 2 9 2 0

Pull color block

Le niveau de difficulté

BBBBB Intermédiaire

Les tailles

S M L XL XXL

Le nombre de pelotes en, IDÉALE 4

| | | | | | | |
|---|---|---|---|---|--------|-------|
| 4 | 4 | 5 | 5 | 5 | Orange | 11013 |
| 2 | 2 | 3 | 3 | 3 | Grenat | 11016 |
| 2 | 2 | 3 | 3 | 3 | Pêche | 11037 |
| 2 | 2 | 2 | 2 | 3 | Saumon | 11014 |

Le matériel

Les aiguilles n° 3,5 et n° 4.

Les anneaux marqueurs réf. 68395, les 48.

Les points employés

CÔTES 1/1, aig. n° 3,5.

JERSEY ENDROIT, aig. n° 4.

L'échantillon

Pour réussir votre modèle, il est important de tricoter l'échantillon (consulter nos astuces et conseils sur bergeredefrance.fr/conseils).

Un carré de 10 cm jersey endroit = 21 m. et 26 rgs.

La réalisation du pull

DOS :

Monter **111-119-129-137-149** m. Orange aig. n° 3,5. Tricoter **6 cm (18 rgs)** côtes 1/1, **mais** au dernier rg **pour M - XL et XXL** augmenter 1 m. (= **111-120-129-138-150** m.).

Continuer jersey endroit aig. n° 4 en tricotant **37-40-43-**

46-50 m. Saumon, **37-40-43-46-50** m. Orange, **37-40-43-46-50** m. Grenat (**attention**, bien croiser les fils à chaque changement de coloris).

Changement de coloris :

À **24-24,5-25,5-26-27** cm (**64-66-68-70-72** rgs) de hauteur totale, continuer en tricotant **37-40-43-46-50** m. Grenat, **37-40-43-46-50** m. Pêche, **37-40-43-46-50** m. Orange.

Emmanchures :

À **39-40-40-41-42** cm (**104-106-106-108-112** rgs) de hauteur totale, glisser un anneau marqueur dans la première et la dernière m. pour marquer le début des emmanchures et continuer le jersey endroit.

Changement de coloris :

À **42-43-45-46-48** cm (**112-114-118-122-126** rgs) de hauteur totale, continuer en tricotant **37-40-43-46-50** m. Orange, **37-40-43-46-50** m. Saumon, **37-40-43-46-50** m. Pêche.

Épaules et encolure :

À **58-60-62-64-66** cm (**154-158-164-168-174** rgs) de hauteur totale, **pour les épaules** de chaque côté rabattre tous les 2 rgs :

S : 3 x 9 m., 1 x 10 m.,

M : 4 x 10 m.,

L : 1 x 10 m., 3 x 11 m.,

XL : 1 x 11 m., 3 x 12 m.,

XXL : 4 x 13 m.,

en même temps que la 1ère diminution d'épaule, **pour l'encolure** rabattre les **27-30-33-34-36** m. centrales, continuer chaque côté séparément en rabattant côté encolure tous les 2 rgs 1 x 3 m., 1 x 2 m.

DEVANT :

Tricoter comme au dos, jusqu'aux emmanchures.

Emmanchures :

Marquer comme au dos puis continuer le jersey endroit.

Encolure :

À **52-54-56-58-60** cm (**138-142-148-152-158** rgs) de hauteur totale, rabattre les **19-22-25-26-28** m. centrales, continuer chaque côté séparément en rabattant côté encolure tous les 2 rgs 1 x 3 m., 1 x 2 m., 4 x 1 m.

Épaules :

Rabattre comme au dos.

MANCHE GAUCHE :

Monter **51-53-55-57-59** m. Orange aig. n° 3,5. Tricoter **6 cm (18 rgs)** côtes 1/1, **mais** au dernier rg augmenter 1 m. (= **52-54-56-58-60** m.).

Continuer jersey endroit aig. n° 4 en suivant la **grille** selon la taille à réaliser et en augmentant de chaque côté à 2 m. du bord :

S : 8 x 1 m. tous les 8 rgs, 7 x 1 m. tous les 6 rgs.

M : 5 x 1 m. tous les 8 rgs, 11 x 1 m. tous les 6 rgs.

L : 16 x 1 m. tous les 6 rgs, 3 x 1 m. tous les 4 rgs.

XL : 14 x 1 m. tous les 6 rgs, 6 x 1 m. tous les 4 rgs.

XXL : 12 x 1 m. tous les 6 rgs, 9 x 1 m. tous les 4 rgs.

Puis, continuer sur les **82-86-94-98-102** m. obtenues.

Haut de la manche :

À **50** cm (**132** rgs) de hauteur totale, laisser les m. en attente.

MANCHE DROITE :

Tricoter comme la manche gauche, **mais** à partir du **57ème** rg de la grille, inverser les coloris.

COL :

Monter **115-117-121-125-129** m. Orange aig. n° 3,5. Tricoter **5 cm (15 rgs)** côtes 1/1 et laisser les m. en attente.

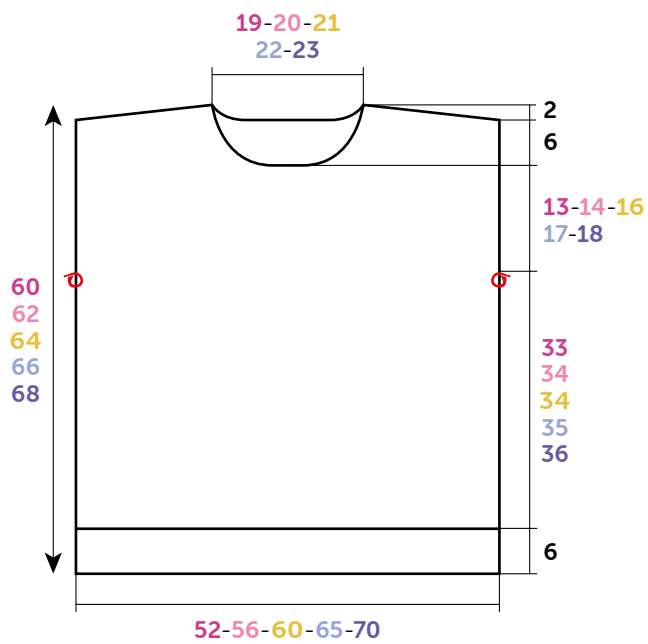

DOS-DEVANT

⊙ = Anneau marqueur

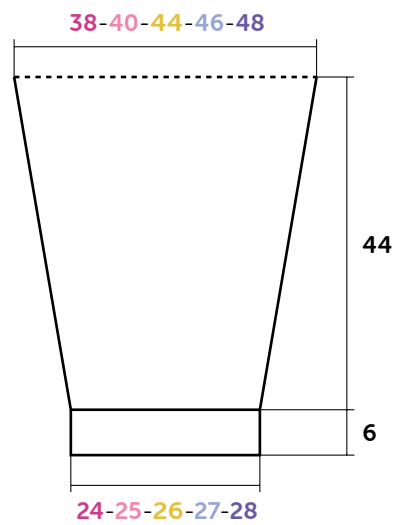

MANCHE

Croquis, mesures en cm

FINITIONS :

Assembler les épaules.

Poser à points arrière le col au bord de l'encolure. Puis, assembler les petits côtés.

Poser à points arrière le haut des manches au bord des emmanchures entre les anneaux marqueurs.

Faire les coutures des manches et des côtés du pull.

GRILLE MANCHE GAUCHE

Attention, les augmentations à 2 m. du bord ne sont pas représentées sur la grille.

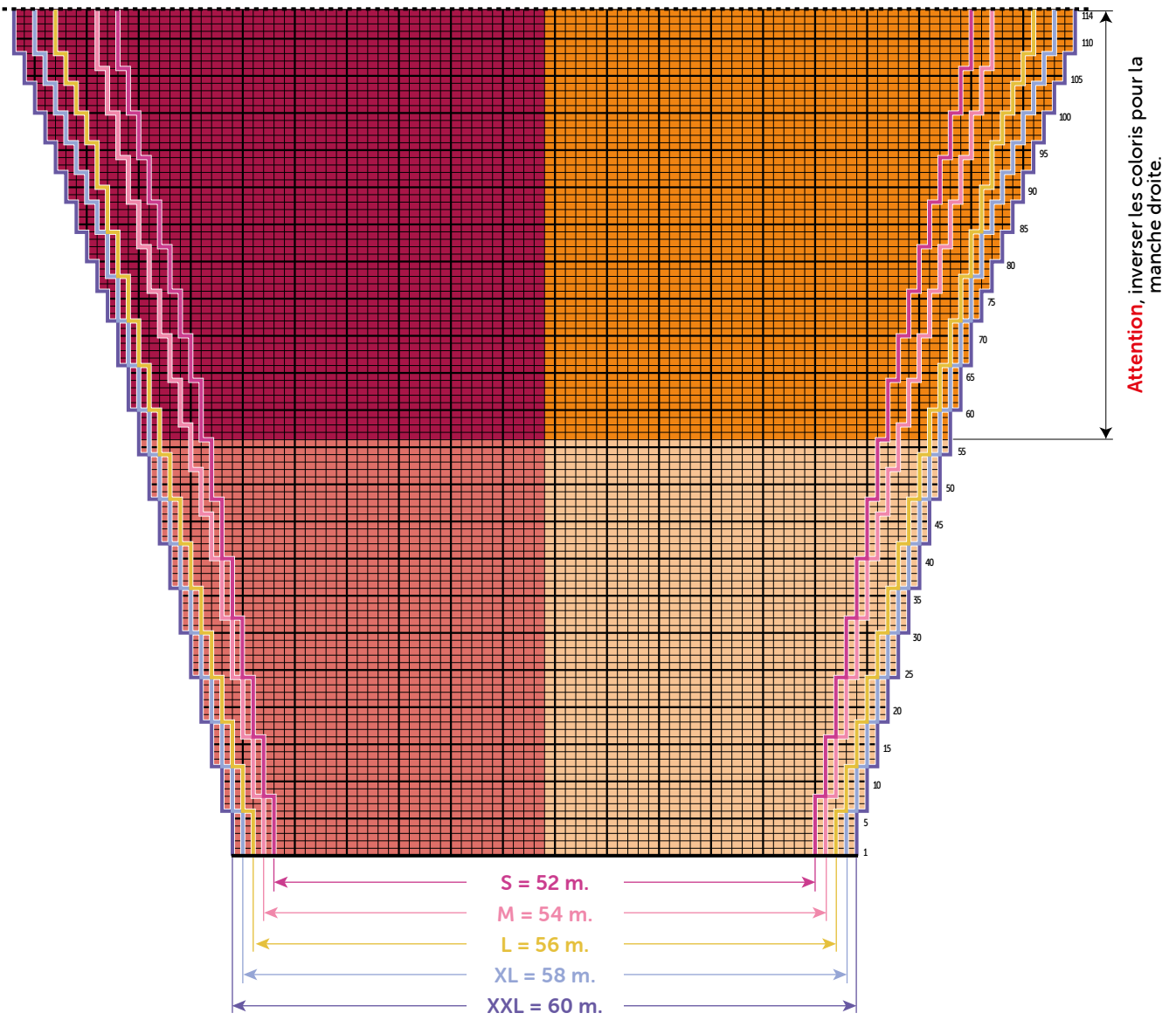

- = 1 m. jersey endroit Pêche
- = 1 m. jersey endroit Saumon
- = 1 m. jersey endroit Orange
- = 1 m. jersey endroit Grenat



M 2 9 2 0

Trui met gekleurde vakken

Moelijkheidsgraad

BBBBB Intermediair

S M L XL XXL

Aantal ballen in Idéale 4

| | | | | | | |
|---|---|---|---|---|--------|-------|
| 4 | 4 | 5 | 5 | 5 | Orange | 11013 |
| 2 | 2 | 3 | 3 | 3 | Grenat | 11016 |
| 2 | 2 | 3 | 3 | 3 | Pêche | 11037 |
| 2 | 2 | 2 | 2 | 3 | Saumon | 11014 |

Benodigheden

Breinaalden nr. 3,5 en nr. 4.

Markeeringen, art. 68395, per 48.

Gebruikte steken

BOORDSTEEK 1/1, nld. nr. 3,5.

RECHTE TRICOTSTEEK, nld. nr. 4.

Proeflapje

Voor het slagen van je model is het belangrijk om het proeflapje te breien (zie tips en raad op bergeredefrance.nl/conseils).

Een vierkant van 10 cm in rechte tricotsteek = 21 st. en 26 nld.

Uitvoering van de trui

RUGPAND :

Met nld. nr. 3,5 en Orange **111-119-129-137-149** st. opzetten, **6** cm (**18** nld.) boordsteek 1/1 breien, **maar** in de laatste nld. **voor M - XL en XXL** 1 st. meerderen (= **111-120-**

129-138-150 st.).

Met nld. nr. 4 verder breien in rechte tricotsteek en breien : **37-40-43-46-50** st. Saumon, **37-40-43-46-50** st. Orange, **37-40-43-46-50** st. Grenat (**let op**, de draden goed kruisen bij elke kleurwisseling).

Veranderen van kleur :

OP **24-24,5-25,5-26-27** cm (**64-66-68-70-72** nld.) totale hoogte als volgt verder breien : **37-40-43-46-50** st. Grenat, **37-40-43-46-50** st. Pêche, **37-40-43-46-50** st. Orange.

Armsgaten :

OP **39-40-40-41-42** cm (**104-106-106-108-112** nld.) totale hoogte een markeerring op de eerste en de laatste st. plaatsen om het begin van de armsgaten aan te geven (zie tekening) en verder breien in rechte tricotsteek.

Veranderen van kleur :

OP **42-43-45-46-48** cm (**112-114-118-122-126** nld.) totale hoogte als volgt verder breien : **37-40-43-46-50** st. Orange, **37-40-43-46-50** st. Saumon, **37-40-43-46-50** st. Pêche.

Schouders en hals :

OP **58-60-62-64-66** cm (**154-158-164-168-174** nld.) totale hoogte **voor de schouders** aan beide kanten elke 2e nld. afkanten voor :

S : 3 x 9 st., 1 x 10 st.,

M : 4 x 10 st.,

L : 1 x 10 st., 3 x 11 st.,

XL : 1 x 11 st., 3 x 12 st.,

XXL : 4 x 13 st.,

tegelijk met de 1e schoudermindering **voor de hals** de middelste **27-30-33-34-36** st. afkanten, elke kant apart verder breien en hierbij aan de halskant elke 2e nld. 1 x 3 st., 1 x 2 st. afkanten.

VOORPAND :

Breien als het rugpand tot aan de armsgaten.

Armsgaten :

Merken als voor het rugpand, dan verder breien in rechte tricotsteek.

Hals :

OP **52-54-56-58-60** cm (**138-142-148-152-158** nld.) totale hoogte de middelste **19-22-25-26-28** st. afkanten, elke kant apart verder breien en hierbij aan de halskant elke 2e nld. 1 x 3 st., 1 x 2 st., 4 x 1 st. afkanten.

Schouders :

Afkanten als voor het rugpand.

LINKERMOUW :

Met nld. nr. 3,5 en Orange **51-53-55-57-59** st. opzetten, **6** cm (**18** nld.) boordsteek 1/1 breien, **maar** in de laatste nld. 1 st. meerderen (= **52-54-56-58-60** st.).

Met nld. nr. 4 verder breien in rechte tricotsteek, hierbij de **teltekening** van de gekozen maat volgen en aan beide kanten op 2 st. uit de kant meerderen voor :

S : 8 x 1 st. elke 8e nld., 7 x 1 st. elke 6e nld.

M : 5 x 1 st. elke 8e nld., 11 x 1 st. elke 6e nld.

L : 16 x 1 st. elke 6e nld., 3 x 1 st. elke 4e nld.

XL : 14 x 1 st. elke 6e nld., 6 x 1 st. elke 4e nld.

XXL : 12 x 1 st. elke 6e nld., 9 x 1 st. elke 4e nld.

Dan verder breien over de verkregen **82-86-94-98-102** st.

Bovenkant mouw :

OP **50** cm (**132** nld.) totale hoogte de st. laten wachten.

RECHTERMOUW :

Breien als de linkermouw, **maar** vanaf de **57e** nld. van de teltekening de kleuren omdraaien.

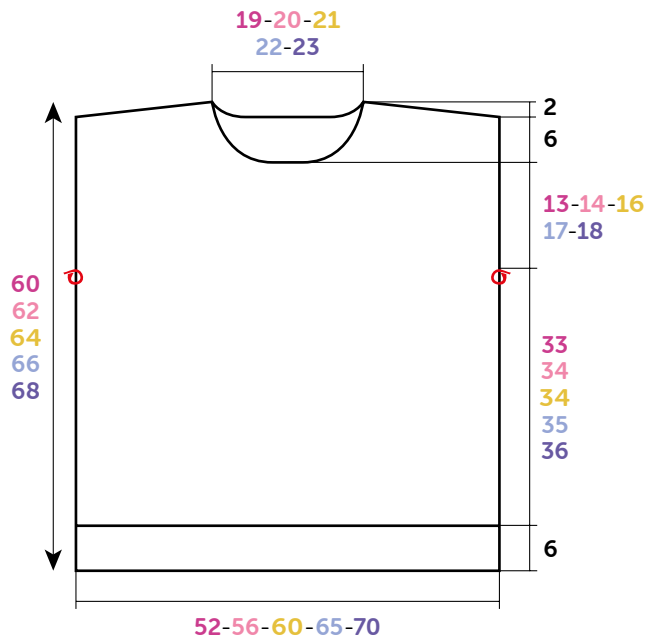

RUG- EN VOORPAND

○ = Markeerring

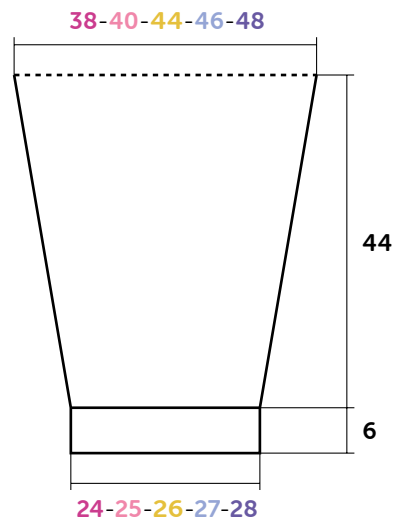

MOUW

Tekening, maten in cm

HALSBIES :

Met nld. nr. 3,5 en Orange 115-117-121-125-129 st. opzetten, 5 cm (15 nld.) boordsteek 1/1 breien en dan de st. laten wachten.

AFWERKING :

De schouders aan elkaar naaien.

De bies met de stiksteek langs de hals naaien, dan de zijkantjes aan elkaar naaien.

De bovenkant van de mouwen met de stiksteek langs de armsgaten naaien, tussen de markeerringen.

De mouw- en zijnaden van de trui aan elkaar naaien.

TELTEKENING LINKERMOUW

Let op, de meerderingen op 2 st. uit de kant staan niet op de teltekening.

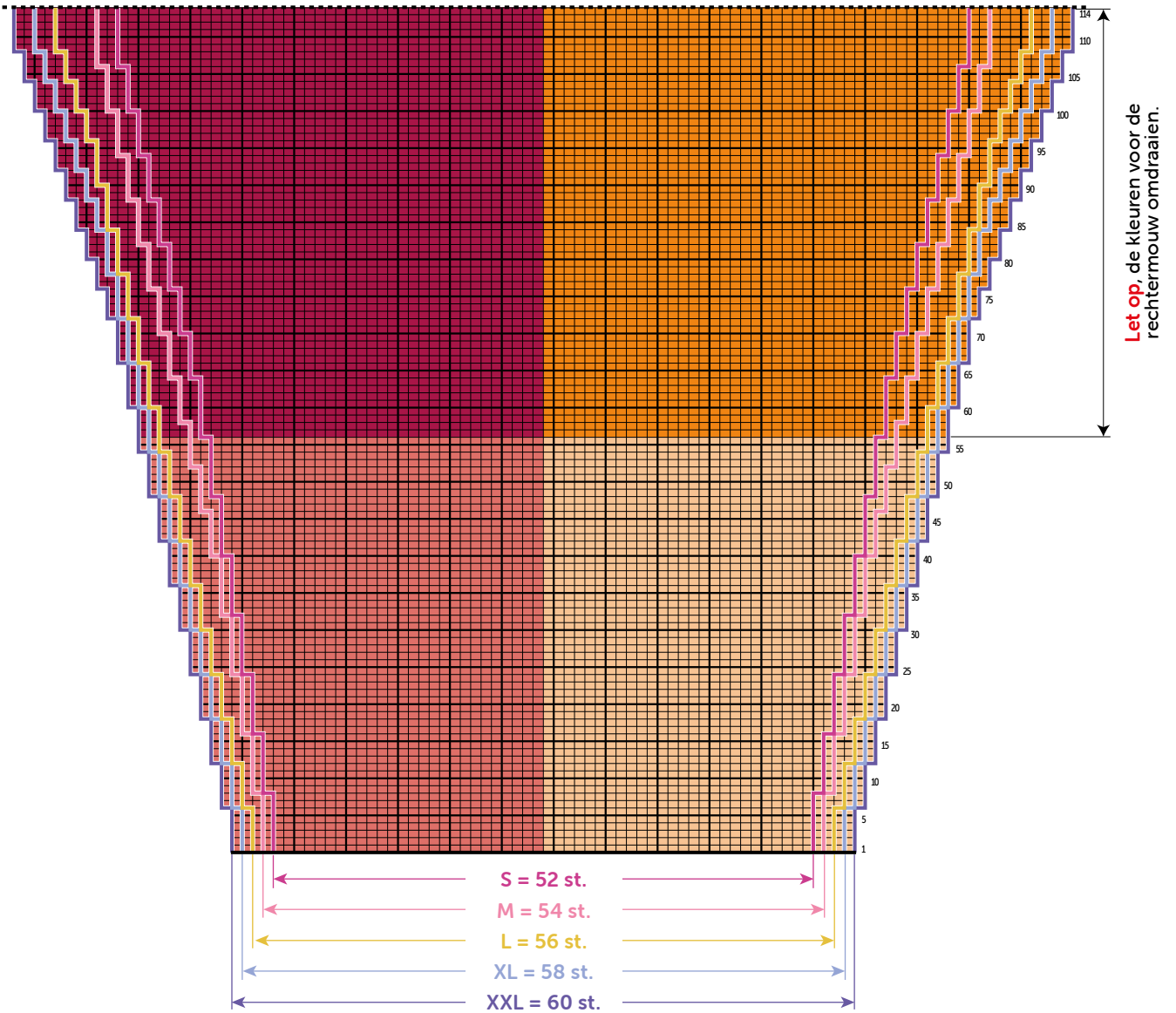

- = 1 st. rechte tricotsteek Pêche
- = 1 st. rechte tricotsteek Saumon
- = 1 st. rechte tricotsteek Orange
- = 1 st. rechte tricotsteek Grenat



M 2 9 2 0

Colour block sweater

Level of difficulty

BBBBBB Intermediate

Sizes

S M L XL XXL

The number of balls in, IDÉALE 4

| | | | | | | |
|---|---|---|---|---|--------|-----------|
| 4 | 4 | 5 | 5 | 5 | Orange | 11013 (A) |
| 2 | 2 | 3 | 3 | 3 | Grenat | 11016 (B) |
| 2 | 2 | 3 | 3 | 3 | Pêche | 11037 (C) |
| 2 | 2 | 2 | 2 | 3 | Saumon | 11014 (D) |

Materials

3.5 mm & 4 mm knitting needles.
Stitch markers ref. 68395, pk of 48.

Stitches used

1/1 RIB, using 3.5 mm needles.

STOCKING STITCH (ST ST), using 4 mm needles.

Tension/gauge

To achieve a good result it is essential to make a tension square (see our hints & tips at bergeredefrance.com/advices). A 10 cm (4 in) square measured over st st using 4 mm needles = 21 sts & 26 rows.

To make the sweater

BACK :

Using 3.5 mm needles & col A, CO **111-119-129-137-149** sts. Work **6 cm [2¼ in] (18 rows)** 1/1 rib, **but** on the final row **for M - XL & XXL** inc 1 st (= **111-120-129-138-150** sts).

Change to 4 mm needles & work **37-40-43-46-50** sts using

col D, **37-40-43-46-50** sts col A, **37-40-43-46-50** sts col B (**note**, on each colour change cross the yarn at the back of work).

Change of colour :

When work measures **24-24.5-25.5-26-27 cm [9½-9¾-10-10¼-10½ in] (64-66-68-70-72 rows)** total, cont to work **37-40-43-46-50** sts col B, **37-40-43-46-50** sts col C, **37-40-43-46-50** sts col A.

Armholes :

When work measures **39-40-40-41-42 cm [15¼-15¾-15¾-16-16½ in] (104-106-106-108-112 rows)** total, slip a stitch marker into the first & last st to mark the start of the armholes & cont in st st.

Change of colour :

When work measures **42-43-45-46-48 cm [16½-17-17¾-18-19 in] (112-114-118-122-126 rows)** total, cont to work **37-40-43-46-50** sts col A, **37-40-43-46-50** sts col D, **37-40-43-46-50** sts col C.

Shoulders & neck :

When work measures **58-60-62-64-66 cm [22¾-23½-24½-25¼-26 in] (154-158-164-168-174 rows)** total, cont as foll :

Next row (RS) : cast off **9-10-10-11-13** sts, **k33-35-38-41-44**, cast off **27-30-33-34-36** sts, work to end.

Next row : cast off **9-10-10-11-13** sts, purl to cast-off sts & place rem sts on a spare needle.

Each side of work will now be worked separately.

* Cont to cast off at neck edge on next & every alt row : **3** sts once, **2** sts once; and cast off at shoulder edge on every alt row **9-10-11-12-13** sts **2-3-3-3-3** times, **10** sts **1-0-0-0-0** times *.

With WS of work facing rejoin yarn to rem sts & work from * to * as above.

FRONT :

Work the same as for back up to the armholes.

Armholes :

Mark in the same way as for back & cont in st st.

Neck :

When work measures **52-54-56-58-60 cm [20½-21¼-22-22¾-23½ in] (138-142-148-152-158 rows)** total, cont as foll:

Next row (RS) : **k46-49-52-56-61**, cast off **19-22-25-26-28** sts work to end.

Next row : purl to cast-off sts, place rem sts on a spare needle.

Each side of work will now be worked separately.

* Cont to cast off at neck edge on next & every alt row : **3** sts once, **2** sts once, **1** st 4 times.

Shoulders :

When work measures **58-60-62-64-66 cm [22¾-23½-24½-25¼-26 in] (154-158-164-168-174 rows)** total, cast off at shoulder edge on every alt row : **9-10-10-11-13** sts **3-4-1-1-4** times, **10-0-11-12-0** sts **1-0-3-3-0** times *.

With WS of work facing rejoin yarn to rem sts & work from * to *.

LEFT SLEEVE :

Using 3.5 mm needles & col A, CO **51-53-55-57-59** sts. Work **6 cm [2¼ in] (18 rows)** 1/1 rib, **but** on the final row inc 1 st (= **52-54-56-58-60** sts).

Change to 4 mm needles & cont in st st foll the **chart** according to the size you are making for **8-8-6-6-6** rows.

Next row (RS - inc) : k2, inc 1, work along the row until 2 sts rem, inc 1, k2.

Rep the inc row on every foll **8th-8th-6th-6th-6th** row **7-4-15-13-11** more times, then on every **6th-6th-4th-4th-4th** row **7-11-3-6-9** times:

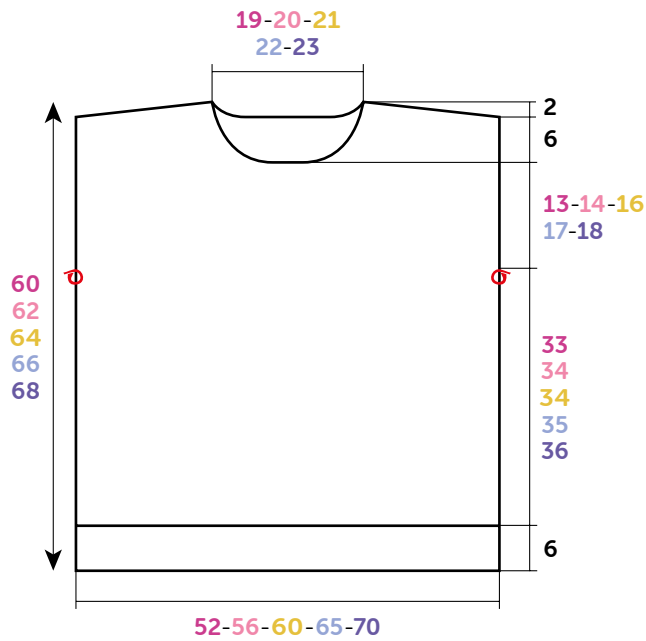

BACK-FRONT

⊙ = Stitch marker

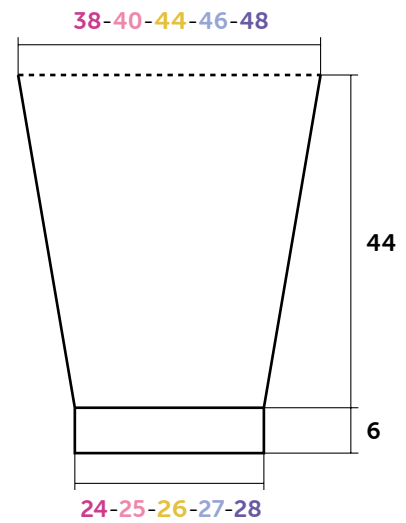

SLEEVE

Diagram, measured in cm

Cont on the **82-86-94-98-102** sts obtained.

Top of the sleeve :

When work measures **50 cm [19¾ in] (132 rows)** total, leave the sts on a spare needle.

RIGHT SLEEVE :

Work in the same way as for left sleeve, **but** from Row **57** on the chart reverse the colours.

NECKBAND :

Using 3.5 mm needles & col A, CO **115-117-121-125-129** sts. Work **5 cm [2 in] (15 rows)** 1/1 rib & leave the sts on a spare needle.

FINISHING :

Join the shoulder seams.

Using backstitch graft the neckband around the neck edge (see grafting a border at bergeredefrance.com/advices). Sew the short seams.

Using backstitch graft the sleeves into the armholes between the stitch markers.

Sew the side & sleeve seams. Secure & weave in all ends.

CHART LEFT SLEEVE

Note, the increases 2 sts in from the edge are not shown on the chart.

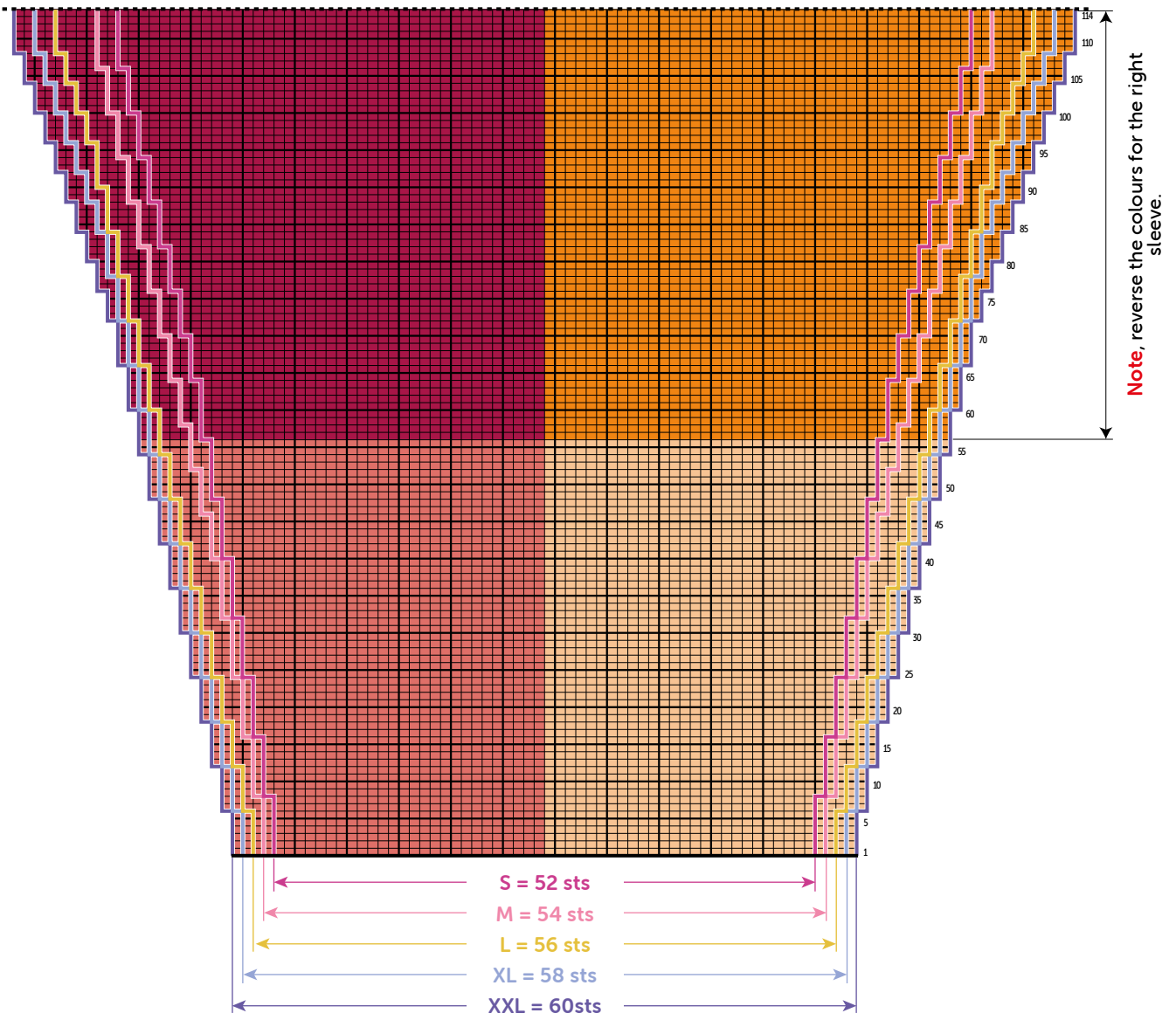

- = k1 on RS, p1 on WS col C
- = k1 on RS, p1 on WS col D ■ = k1 on RS, p1 on WS col A
- = k1 on RS, p1 on WS col B