

M 2 9 2 6

## *Large gilet à capuche*

*Spencer met capuchon — Large hooded waistcoat*

### *Un savoir-faire depuis 1946*

La fabrication de la laine à tricoter est un savoir-faire chez Bergère de France depuis 1946. Depuis tout ce temps, nous préparons les matières premières et les transformons dans nos ateliers. En choisissant la laine Bergère de France, vous achetez directement chez le fabricant.



### *Une filature*

CERTIFIÉE OEKO-TEX DEPUIS 2023



*“ Vous avez la garantie  
d'un produit sain pour  
la famille et bébé !*

Depuis 2023, Bergère de France est certifié OEKO-TEX Classe 1. Cela indique que nos fils à tricoter sont fabriqués dans notre filature en l'absence de substances nocives dans des proportions pouvant présenter un risque pour la santé. Vous pouvez être assuré(e) de disposer d'un produit sain pour vous, votre famille et votre bébé.

Flashez-moi !



STANDARD  
100

CQ 1317/1  
IFTH

Édité par Bergère de France

[bergeredefrance.fr](http://bergeredefrance.fr)

[bergere-de-france.be](http://bergere-de-france.be)

[nl.bergere-de-france.nl](http://nl.bergere-de-france.nl)

[bergeredefrance.co.uk](http://bergeredefrance.co.uk)



M 2 9 2 6

## Large gilet à capuche

### Le niveau de difficulté

BBBBB Intermédiaire

### Les tailles

S/M L/XL

### Nombre de pelotes en, BARISIENNE 7

17 21 Lilas blanc 10298

### Le matériel

Les aiguilles n° 6,5.

5 boutons marbrés marron Ø 30 mm réf. 50713, les 5.

### La légende

**1 m. endroit double** : Piquer l'aig. droite dans la m. située sous la m. à tricoter et faire 1 m. endroit, lâcher ensuite la m. de l'aig. gauche.

**1 m. glissée** : Fil sur l'envers du travail, glisser 1 m. en la prenant comme pour la tricoter envers.

### Les points employés

**POINT FANTAISIE**, aig. n° 6,5. Sur un nombre de m. divisible par 8 + 1.

**1er rg (endroit du travail)** : 1 m. endroit, \* 7 m. envers, 1 m. endroit \*, répéter de \* à \*.

**2ème rg** : 1 m. envers, \* 7 m. endroit, 1 m. envers \*, répéter de \* à \*.

**3ème rg** : 1 m. endroit, 7 m. envers, \* 1 m. endroit double, 7 m. envers \*, répéter de \* à \*, terminer par 1 m. endroit.

**4ème rg** : Reprendre au 2ème rg.

**POINT DE BLÉ**, aig. n° 6,5.

**JERSEY ENDROIT**, aig. n° 6,5.

**CÔTES 1/1**, aig. n° 6,5.

**POINT MOUSSE**, aig. n° 6,5.

### Les échantillons

Pour réussir votre modèle, il est important de tricoter les échantillons (consulter nos astuces et conseils sur [bergeredefrance.fr/conseils](http://bergeredefrance.fr/conseils)).

Un carré de 10 cm point fantaisie = 15 m. et 20 rgs.

Un carré de 10 cm point de blé = 15 m. et 18 rgs.

Un carré de 10 cm jersey endroit = 13 m. et 17 rgs.

### La réalisation du gilet

#### DOS :

Monter **113-127** m. Tricoter point fantaisie en commençant :

**S/M** : comme l'explication.

**L/XL** : par 7 m. envers, puis l'explication.

À **35-38** cm (**70-76** rgs) de haut, continuer point de blé.

À **42-45** cm (**82-88** rgs) de hauteur totale, augmenter de chaque côté tous les 2 rgs 1 x 1 m., 1 x 2 m., 1 x 3 m.

Puis, continuer sur les **125-139** m. obtenues.

#### Changement de point :

À **46-49** cm (**90-96** rgs) de hauteur totale, tricoter :

**1** m. endroit, 2 m. ensemble endroit,

\* 3 m. endroit, 2 m. ensemble endroit \*, tricoter **7-9** fois de \* à \*,

**23-20** m. endroit, 2 m. ensemble endroit, **23-20** m. endroit,

\* 2 m. ensemble endroit, 3 m. endroit \*, tricoter **7-9** fois de \* à \*,

2 m. ensemble endroit, **2** m. endroit.

Tricoter **1** rg envers sur les **108-118** m. restantes.

Puis, continuer jersey endroit.

#### Épaules et encolure :

À **65-68** cm (**122-128** rgs) de hauteur totale, **pour les épaules** rabattre de chaque côté tous les 2 rgs :

**S/M** : 8 x 4 m., 2 x 5 m.,

**L/XL** : 2 x 3 m., 10 x 4 m.,

**mais entre-temps, pour l'encolure**, à **73-78** cm (**136-146** rgs) de hauteur totale, rabattre les **20-22** m. centrales, continuer chaque côté séparément en rabattant côté encolure 1 x 2 m.

#### DEVANT GAUCHE :

Monter **55-61** m. Tricoter point fantaisie en commençant comme au dos.

À **35-38** cm (**70-76** rgs) de haut, continuer point de blé.

À **42-45** cm (**82-88** rgs) de hauteur totale, augmenter à droite comme au dos.

Puis, continuer sur les **61-67** m. obtenues.

#### Changement de point :

À **46-49** cm (**90-96** rgs) de hauteur totale, tricoter :

**1** m. endroit, 2 m. ensemble endroit,

\* 3 m. endroit, 2 m. ensemble endroit \*, tricoter **7-9** fois de \* à \*,

et terminer le rg.

Tricoter **1** rg envers sur les **53-57** m. restantes.

Puis, continuer jersey endroit.

#### Biais d'encolure et épaule :

À **50-53** cm (**96-102** rgs) de hauteur totale, **pour le biais d'encolure** diminuer à gauche à 2 m. du bord :

**S/M** : 3 x 1 m. tous les 4 rgs, \* 1 x 1 m. tous les 2 rgs, 2 x 1 m., tous les 4 rgs \*, tricoter 2 fois de \* à \* ; puis tous les 2 rgs 1 x 1 m., tous les 4 rgs 1 x 1 m.,

**L/XL** : 11 x 1 m. tous les 4 rgs,

**mais entre-temps, pour l'épaule** rabattre à droite comme au dos.

**Pour diminuer 1 m. à 2 m. du bord** : Tricoter le rg et lorsqu'il reste 4 m. sur l'aig. gauche, tricoter 1 surjet simple, 2 m. endroit.

#### DEVANT DROIT :

Monter **55-61** m. Tricoter point fantaisie en commençant

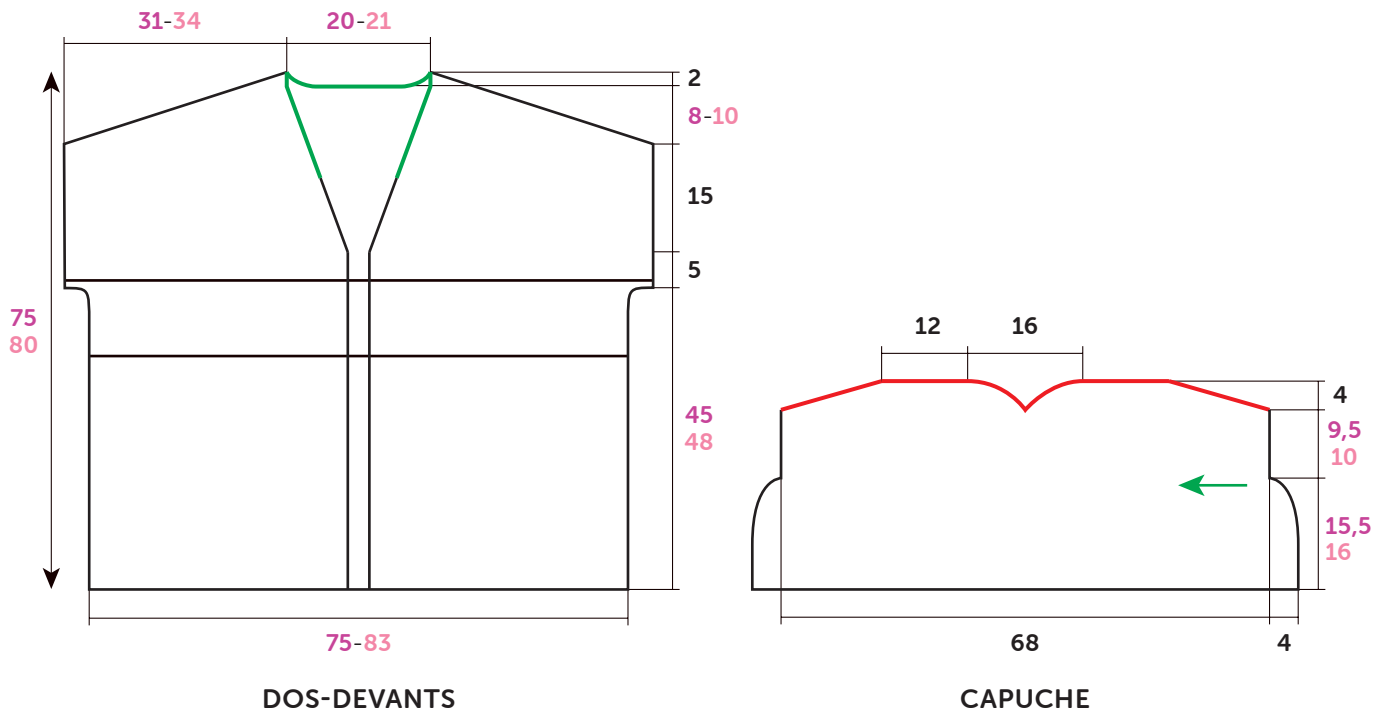

**Croquis**, mesures en cm

par 6-5 m. envers, puis l'explication.

À 35-38 cm (70-76 rgs) de haut, continuer point de blé.

À 42-45 cm (82-88 rgs) de hauteur totale, augmenter à gauche comme au dos.

Puis, continuer sur les 61-67 m. obtenues.

#### Changement de point :

À 46-49 cm (90-96 rgs) de hauteur totale, tricoter :

22-18 m. endroit,

\* 2 m. ensemble endroit, 3 m. endroit \*, tricoter 7-9 fois de \* à \*,

2 m. ensemble endroit, 2 m. endroit.

Tricoter 1 rg envers sur les 53-57 m. restantes.

Puis, continuer jersey endroit.

#### Biais d'encolure et épaule :

À 50-53 cm (96-102 rgs) de hauteur totale, pour le biais d'encolure diminuer à droite comme au devant gauche, mais entre-temps, pour l'épaule rabattre à gauche comme au dos.

Pour diminuer 1 m. à 2 m. du bord : Tricoter 2 m. endroit, 2 m. ensemble endroit et terminer le rg.

#### CAPUCHE :

La flèche verte sur le croquis indique le sens du travail.

Monter 18-19 m. Tricoter point de blé en augmentant à droite tous les 2 rgs 1 x 3 m., 1 x 2 m., 1 x 1 m., 1 x 15-16 m.

Puis, continuer sur les 39-41 m. obtenues en augmentant à droite tous les 4 rgs 5 x 1 m., tous les 6 rgs 1 x 1 m.

Puis, continuer sur les 45-47 m. obtenues.

A 30 cm (54 rgs) de hauteur totale, à droite rabattre tous les 4 rgs 3 x 1 m., tous les 2 rgs 3 x 1 m., puis augmenter tous les 2 rgs 4 x 1 m., tous les 4 rgs 2 x 1 m.

Puis, continuer sur les 45-47 m. obtenues.

A 58 cm (104 rgs) de hauteur totale, rabattre à droite tous les 6 rgs 2 x 1 m., tous les 4 rgs 4 x 1 m., 1 x 15-16 m. ; tous les 2 rgs 1 x 1 m., 1 x 2 m., 1 x 3 m. et les 18-19 m. restantes.

#### BORDURES :

##### Bordure n° 1 :

Monter 158-164 m. Tricoter côtes 1/1, mais dès le 8ème rg, tricoter des rgs raccourcis, c'est-à-dire :

Tricoter 62-68 m., tourner le travail,

1 m. glissée, 61-67 m., tourner,

tricoter 58-64 m., tourner,

1 m. glissée, 57-63 m., tourner,

tricoter 54-60 m., tourner,

1 m. glissée, 53-59 m., tourner,

et ainsi de suite jusqu'à ce qu'il reste 18-22 m. (côté le plus haut de la bordure).

Puis, tricoter 1 rg sur toutes les m. et les laisser en attente.

##### Bordure n° 2 :

Monter 158-164 m. Tricoter côtes 1/1, mais dès le 9ème rg, tricoter des raccourcis comme à la bordure n° 1 et laisser les m. en attente.

##### Bordure n° 3 (2) :

Monter 70 m. Tricoter 6 rgs côtes 1/1 et laisser les m. en attente.

#### FINITIONS :

Assembler les épaules.

Au bord de la capuche, relever 114 m., tricoter 2 rgs point mousse et rabattre toutes les m. en les tricotant endroit sur l'envers du travail.

Faire la couture arrière de la capuche (= trait rouge sur le croquis).

Épingler la capuche au bord de l'encolure dos et le long du biais d'encolure sur 14 cm (= trait vert sur le croquis).

Assembler les côtés les plus hauts des bordures n° 1 et n° 2. Poser à points arrière la bordure ainsi obtenue le long des devants et du biais d'encolure en prenant les 3 épaisseurs.

Poser à points arrière une bordure n° 3 au bord de chaque emmanchure.

Faire les coutures des côtés du gilet.

Sur la bordure du devant droit, à 2 cm du bord former 5 boutonnières sans couper les fils (consulter nos astuces et conseils sur [bergeredefrance.fr/conseils](http://bergeredefrance.fr/conseils)), la 1ère à 3 cm du bas, la 2ème au début du biais d'encolure, les autres régulièrement espacées.

Coudre les boutons.



M 2 9 2 6

## Spencer met capuchon

### Moeilijkheidsgraad

**BBBBB** Intermediair

### Maten

S/M L/XL

### Aantal ballen in BARISIENNE 7

17 21 Lilas blanc 10298

### Benodigdheden

Breinaalden nr. 6,5.

5 bruine, gemarmerde knopen Ø 30 mm art. 50713, per 5..

### Toelichting

**1 dubbele st. recht** : de rechternld. in het midden van de st. steken die onder de te breien st. ligt en 1 st. recht breien, dan de st. van de linkernld. laten vallen.

**1 st. afhaken** : draad achter het werk, 1 st. afhaken en hierbij insteken alsof je de st. averecht gaat breien.

### Gebruikte steken

**FANTASIESTEЕК**, nld. nr. 6,5. Over een aantal st. deelbaar door 8 + 1.

**1e nld. (goede kant van het werk)** : 1 st. recht, \* 7 st. averecht, 1 st. recht \*, herhalen van \* tot \*.

**2e nld.** : 1 st. averecht, \* 7 st. recht, 1 st. averecht \*, herhalen van \* tot \*.

**3e nld.** : 1 st. recht, 7 st. averecht, \* **1 dubbele st. recht**, 7 st. averecht \*, herhalen van \* tot \*, eindigen met 1 st. recht.

**4e nld.** : herhalen vanaf de 2e nld.

**DUBBELE GERSTEKORREL**, nld. nr. 6,5.

**RECHTE TRICOTSTEЕК**, nld. nr. 6,5.

**BOORDSTEЕК 1/1**, nld. nr. 6,5.

**RIBBELSTEЕК**, nld. nr. 6,5.

### Proeflapjes

Voor het slagen van je model is het belangrijk om de proeflapjes te breien (zie tips en raad op [bergeredefrance.nl/conseils](http://bergeredefrance.nl/conseils)).

Een vierkant van 10 cm in fantasiesteek = 15 st. en 20 nld.

Een vierkant van 10 cm in dubbele gerstekorrel = 15 st. en 18 nld.

Een vierkant van 10 cm in rechte tricotsteek = 13 st. en 17 nld.

### Uitvoering van de spencer

#### RUGPAND :

**113-127** st. opzetten, fantasiesteek breien en hierbij beginnen voor :

**S/M** : volgens de beschrijving.

**L/XL** : met 7 st. averecht, dan volgens de beschrijving.

Op **35-38** cm (**70-76** nld.) hoogte verder breien in dubbele gerstekorrel.

Op **42-45** cm (**82-88** nld.) totale hoogte aan beide kanten elke 2e nld. 1 x 1 st., 1 x 2 st., 1 x 3 st. meerderen.

Dan verder breien over de verkregen **125-139** st.

#### Veranderen van steek :

OP **46-49** cm (**90-96** nld.) totale hoogte breien :

**1** st. recht, 2 st. samen recht,

\* 3 st. recht, 2 st. samen recht \*, **7-9** keer breien van \* tot \*,

**23-20** st. recht, 2 st. samen recht, **23-20** st. recht,

\* 2 st. samen recht, 3 st. recht \*, **7-9** keer breien van \* tot \*,

2 st. samen recht, **2** st. recht.

**1** nld. averecht breien over de overige **108-118** st.

Dan verder breien in rechte tricotsteek.

#### Schouders en hals :

Op **65-68** cm (**122-128** nld.) totale hoogte **voor de schouders** aan beide kanten elke 2e nld. afkanten voor :

**S/M** : 8 x 4 st., 2 x 5 st.,

**L/XL** : 2 x 3 st., 10 x 4 st.,

**maar ondertussen, voor de hals**, op **73-78** cm (**136-146** nld.) totale hoogte de middelste **20-22** st. afkanten, elke kant apart verder breien en hierbij aan de halskant 1 x 2 st. afkanten.

#### LINKERVOORPAND :

**55-61** st. opzetten, fantasiesteek breien en hierbij beginnen als voor het rugpand.

OP **35-38** cm (**70-76** nld.) hoogte verder breien in dubbele gerstekorrel.

OP **42-45** cm (**82-88** nld.) totale hoogte rechts meerderen als voor het rugpand.

Dan verder breien over de verkregen **61-67** st.

#### Veranderen van steek :

OP **46-49** cm (**90-96** nld.) totale hoogte breien :

**1** st. recht, 2 st. samen recht,

\* 3 st. recht, 2 st. samen recht \*, **7-9** keer breien van \* tot \*, en de nld. uitbreien.

**1** nld. averecht breien over de overige **53-57** st.

Dan verder breien in rechte tricotsteek.

#### Schuine halsrand en schouder :

OP **50-53** cm (**96-102** nld.) totale hoogte **voor de schuine halsrand links** op 2 st. uit de kant minderen voor :

**S/M** : 3 x 1 st. elke 4e nld., \* 1 x 1 st. elke 2e nld., 2 x 1 st. elke 4e nld. \*, 2 keer breien van \* tot \* ; dan elke 2e nld. 1 x 1 st., elke 4e nld. 1 x 1 st.,

**L/XL** : 11 x 1 st. elke 4e nld.,

**maar ondertussen, voor de schouder rechts** afkanten als voor het rugpand.

**Voor het minderen van 1 st. op 2 st. uit de kant** : de nld. breien en als er nog 4 st. op de linkernld. over zijn, dan 1 overhaling en 2 st. recht breien.

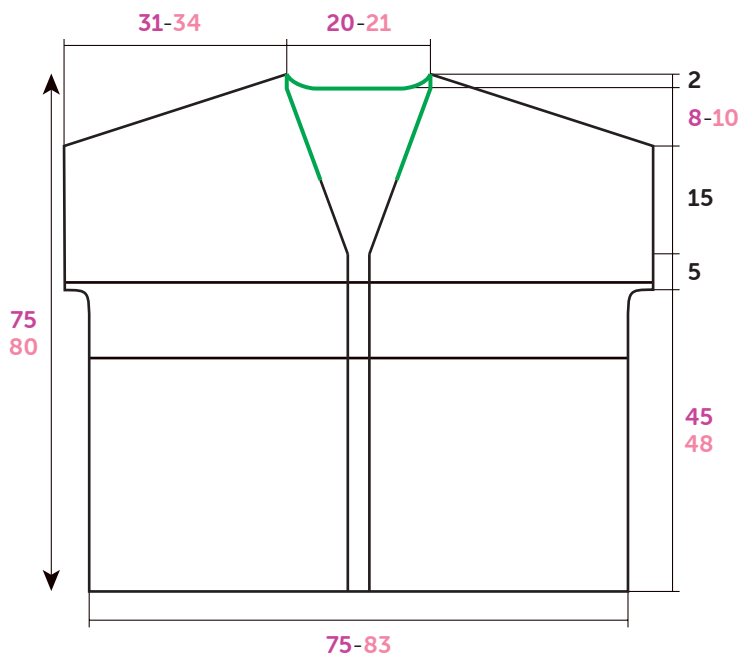

RUGPAND - VOORPANDEN

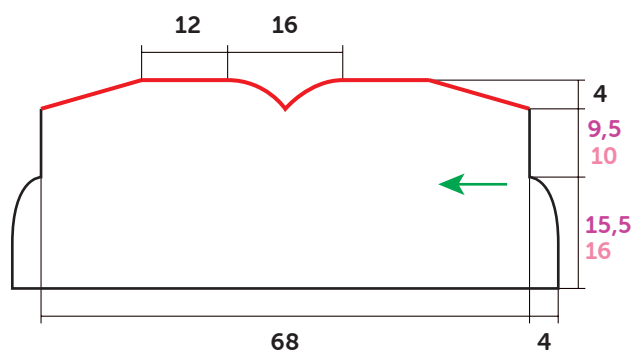

CAPUCHON

Tekening, maten in cm

### RECHTERVOORPAND :

55-61 st. opzetten, fantasiesteek breien en hierbij beginnen met 6-5 st. averecht, dan volgens de beschrijving.

OP 35-38 cm (70-76 nld.) hoogte verder breien in dubbele gerstekorrel.

OP 42-45 cm (82-88 nld.) totale hoogte links meerderen als voor het rugpand.

Dan verder breien over de verkregen 61-67 st.

### Veranderen van steek :

OP 46-49 cm (90-96 nld.) totale hoogte breien :

22-18 st. recht,

\* 2 st. samen recht, 3 st. recht \*, 7-9 keer breien van \* tot \*,

2 st. samen recht, 2 st. recht.

1 nld. averecht breien over de overige 53-57 st.

Dan verder breien in rechte tricotsteek.

### Schuine halsrand en schouder :

OP 50-53 cm (96-102 nld.) totale hoogte voor de schuine halsrand rechts minderen als voor het linkervoorpand, maar ondertussen, voor de schouder links afkanten als voor het rugpand.

Voor het minderen van 1 st. op 2 st. uit de kant : 2 st. recht, 2 st. samen recht breien, dan de nld. uitbreien .

### CAPUCHON :

Het groene pijltje op de tekening geeft de breirichting aan.

18-19 st. opzetten, dubbele gerstekorrel breien en hierbij rechts elke 2e nld. 1 x 3 st., 1 x 2 st., 1 x 1 st., 1 x 15-16 st. meerderen.

Dan verder breien over de verkregen 39-41 st. en hierbij rechts elke 4e nld. 5 x 1 st., elke 6e nld. 1 x 1 st. meerderen.

Dan verder breien over de overige 45-47 st.

Op 30 cm (54 nld.) totale hoogte rechts elke 4e nld. 3 x 1 st., elke 2e nld. 3 x 1 st. afkanten, dan elke 2e nld. 4 x 1 st., elke 4e nld. 2 x 1 st. meerderen.

Dan verder breien over de verkregen 45-47 st.

Op 58 cm (104 nld.) totale hoogte rechts elke 6e nld. 2 x 1 st., elke 4e nld. 4 x 1 st., 1 x 15-16 st. ; elke 2e nld. 1 x 1 st., 1 x 2 st., 1 x 3 st. en de overige 18-19 st. afkanten.

### BIEZEN :

#### Bies nr. 1 :

158-164 st. opzetten, boordsteek 1/1 breien, maar vanaf de 8e nld., verkorte nld. breien, dat wil zeggen :

62-68 st. breien, het werk keren,

1 st. afhalen, 61-67 st. breien, keren,

\* 4 st. breien, keren,

1 st. afhalen, 3 st. breien \*, 11 keer breien van \* tot \*,

dan 1 nld. breien over alle st. en ze dan laten wachten.

#### Bies nr. 2 :

158-164 st. opzetten, boordsteek 1/1 breien, maar vanaf de 9e nld., verkorte nld. breien als voor de bies nr. 1 en dan de st. laten wachten.

#### Bies nr. 3 (2) :

70 st. opzetten, 6 nld. boordsteek 1/1 breien en dan de st. laten wachten.

### AFWERKING :

De schouders aan elkaar naaien.

Langs de rand van de capuchon 114 st. opnemen, 2 nld. ribbelsteek breien, dan alle st. afkanten en ze. hierbij recht breien op de achterkant van het werk.

Het achternaadje van de capuchon (= rode lijn op de tekening) sluiten.

De capuchon langs de hals van het rugpand en over 14 cm langs de schuine halsrand spelden (= groene lijn op de tekening).

De breedste zijanten van de biesen nr. 1 en nr. 2 aan elkaar naaien.

De zo verkregen bies met de stiksteek langs de voorpanden en de schuine halsrand naaien en hierbij door de 3 lagen steken.

Een bies nr. 3 met de stiksteek langs elk armsgat naaien.

De zijnaden van de spencer aan elkaar naaien.

In de bies van het rechtervoorpand, op 2 cm uit de kant, 5 knoopsgaten vormen zonder de draden door te knippen (zie tips en raad op [bergeredefrance.nl/conseils/](http://bergeredefrance.nl/conseils/)), het 1e op 3 cm van de onderkant, het 2e aan het begin van de schuine halsrand, de andere regelmatig verdeeld.

De knopen aannaaien.



M 2 9 2 6

## Large hooded waistcoat

### Level of difficulty

**BBBBB** Intermediate

### Sizes

S/M L/XL

### The number of balls in, BARISIENNE 7

17 21 Lilas blanc 10298

### Materials

6.5 mm needles.

5 brown marble buttons Ø 30 mm ref. 50713, pk of 5.

### Abbreviations

**k1 below** : Place the RH needle in the st below the next st on LH needle, k1 dropping the st from the LH needle.

**sl1** : With yarn on WS side of work sl1 purlwise.

### Stitches used

**PATTERN STITCH**, using 6.5 mm needles. Over a number of sts. divisible by 8 + 1.

**Row (RS)** : k1, \* p7, k1 \*, rep from \* to \*.

**Row 2** : p1, \* k7, p1 \*, rep from \* to \*.

**Row 3** : k1, p7, \* k1 below, p7 \*, rep from \* to \*, ending with k1. Rep Rows 2 & 3.

**CORN STITCH**, using 6.5 mm needles.

**STOCKING STITCH (ST ST)**, using 6.5 mm needles.

**1/1 RIB**, using 6.5 mm needles.

**GARTER STITCH (G ST)**, using 6.5 mm needles.

### Tension/gauge

To achieve a good result it is essential to make a tension

square (see our hints & tips at [bergeredefrance.com/advice](http://bergeredefrance.com/advice)).

A 10 cm (4 in) square in pattern stitch = 15 sts & 20 rows.

A 10 cm (4 in) square in corn stitch = 15 sts & 18 rows.

A 10 cm (4 in) square in st st = 13 sts & 17 rows.

### To make the waistcoat

#### BACK :

CO **113-127** sts. Work in pattern stitch, starting :

**S/M** : as the instructions.

**L/XL** : with p7, then as the instructions.

When work measures **35-38** cm [**13¾-15** in] (**70-76** rows) total, cont in corn st.

When work measures **42-45** cm [**16½-17¾** in] (**82-88** rows) inc at beg of every row : 1 st twice, 2 sts twice, 3 sts twice.

Cont on the **125-139** sts obtained.

#### Change of stitch :

When work measures **46-49** cm [**18-19¼** in] (**90-96** rows) total, work :

k1, k2tog,

\* k3, k2tog \*, work from \* to \* **7-9** times,

k**23-20**, k2tog, k**23-20**,

\* k2tog k3 \*, work from \* to \* **7-9** times,

k2tog, k2.

Purl **1** row on the rem **108-118** sts, then cont in st st.

#### Shoulders & neck :

When work measures **65-68** cm [**25½-26¾** in] (**122-128** rows) total, cont as foll :

**Next row (RS)** : cast off **4-3** sts, k**40-45**, cast off the central **20-22** sts, knit to end.

**Next row** : cast off **4-3** sts, purl to cast-off sts & place rem sts on a spare needle.

Each side of neck will now be worked separately.

\* Cont to cast off at neck edge on next row : **2** sts once; and at shoulder edge on every alt row : **4-3** sts **7-1** times, **5-4** sts **2-10** times \*.

With WS of work facing rejoin yarn to rem sts & work from \* to \* as above.

#### LEFT FRONT :

CO **55-61** sts. Work in pattern stitch starting in the same way as for back.

When work measures **35-38** cm [**13¾-15** in] (**70-76** rows) total, cont in corn st.

When work measures **42-45** cm [**16½-17¾** in] (**82-88** rows) total, inc at beg of RS rows as for back.

Cont on the **61-67** sts obtained.

#### Change of stitch :

When work measures **46-49** cm [**18-19¼** in] (**90-96** rows) total, work :

k1, k2tog,

\* k3, k2tog \*, work from \* to \* **7-9** times,

work to end.

Purl **1** row on the rem **53-57** sts, then cont in st st.

#### Neck shaping & shoulder :

When work measures **50-53** cm [**19¾-20¾** in] (**96-102** rows) total, cont as foll :

**Next row (RS - dec)** : knit until 4 sts rem on LH needle, sl1, k1, pssso, k2. Rep the dec row :

**S/M** : on every 4th row 2 times, \* on foll RS row once, on every 4th row 2 times \*, rep from \* to \* twice, then on foll RS row once, foll 4th row once.

**L/XL** : on every 4th row 10 times,

**but at the same time, for the shoulder**, when work measures the same as back to shoulder cast off at beg of every RS row : **4-3** sts **8-2** times, **5-4** sts **2-10** times.

#### RIGHT FRONT :

CO **55-61** sts. Work in pattern stitch starting with p**6-5**, then as the instructions.

When work measures **35-38** cm [**13¾-15** in] (**70-76** rows)

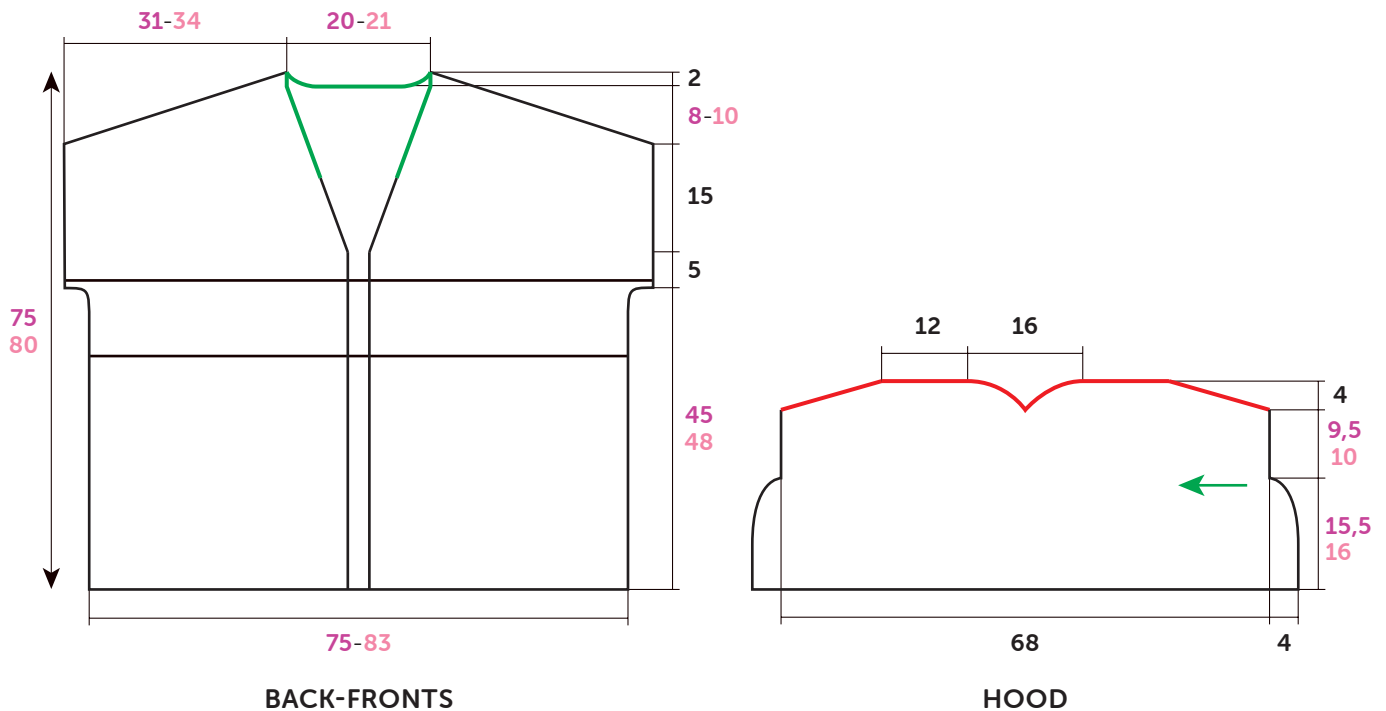

Diagram, measured in cm

total, cont in corn st.

When work measures 42-45 cm [16½-17¾ in] (82-88 rows) total, inc at end of RS rows as for back.

Cont on the 61-67 sts obtained.

#### Change of stitch :

When work measures 46-49 cm [18-19¼ in] (90-96 rows) total, work :

k22-18,

\* k2tog, k3 \*, work from \* to \* 7-9 times,

k2tog, k2.

Purl 1 row on the rem 53-57 sts, then cont in st st.

#### Neck shaping & shoulder :

When work measures 50-53 cm [19¾-20¾ in] (96-102 rows) total, cont as foll :

**Next row (RS - dec) :** k2, k2tog, knit to end.

Rep the dec row as for left front,

**but at the same time**, when work measures the same as back to shoulder cast off at beg of every WS row : 4-3 sts 8-2 times, 5-4 sts 2-10 times

#### CAPUCHE :

The green arrow on the diagram indicates the direction of work.

CO 18-19 sts. Cont in corn st, inc at beg of every RS row : 3 sts once, 2 sts once, 1 st once, 15-16 sts once.

Cont on the 39-41 sts obtained, inc 1 st at beg of every 4th row 5 times, 1 st at beg of foll 6th row once. 45-47 sts.

When work measures 30 cm [11¾ in] (54 rows) total, cast off at beg of RS rows : 1 st on every 4th row 3 times, 1 st on every RS row 3 times, then inc 1 st on every RS row 4 times, 1 st on every 4th row twice. Cont on the 45-47 sts obtained.

When work measures 58 cm [22¾ in] (104 rows) total, cast off : 1 st at beg of every 6th row twice; at beg of every 4th row 1 st 4 times, 15-16 sts once, at beg of every alt row : 1 st once, 2 sts once, 3 sts once & the rem 18-19 sts.

#### BORDERS :

##### Border n° 1 :

CO 158-164 sts, work in 1/1 rib **but** on the 8th row, cont in short row shaping, **as foll** :

Rib 62-68 sts, turn work,

sl1, rib 61-67, turn,

\* rib 4, turn,

sl1, rib 3 \*, work from \* to \* 11 times,

work 1 row across all the sts & leave sts on a spare needle.

##### Border n° 2 :

CO 158-164 sts. Work in 1/1 rib, **but** but on the 9th row, cont in short row shaping as for **border n° 1** & leave the sts on a spare needle.

##### Border n° 3 (2) :

CO 70 sts. Work 6 rows 1/1 rib & leave sts on a spare needle.

#### FINISHING :

Join the shoulder seams.

Around the edge of the hood, pick up & knit 114 sts, work 2 rows g st, cast off knitwise on the WS of work.

Sew the back seam of the hood (= red line on the diagram).

Pin the hood around the back neck & along the neck shaping for 14 cm (5½ in) (= green line on the diagram).

Join the top edges of **borders n° 1 & n° 2**.

Using backstitch graft the border obtained along the front s & the neck shaping, stitching through the 3 layers (see grafting a border at [bergeredefrance.com/advice](http://bergeredefrance.com/advice)).

Using backstitch graft **border n° 3** around each armhole.

Sew the side seams.

On each front border 2 cm (¾ in) from the edge, make 5 buttonholes without cutting the yarn (see our hints & tips at [bergeredefrance.com/advice](http://bergeredefrance.com/advice)), the 1st 3 cm (1¼ in) from the base, the 2nd at the start of the neck shaping, the others spaced at regular intervals.

Sew on the buttons. Secure & weave in all ends.