

Pull raglan col roulé

Raglan coltrui — Roll neck raglan sweater

BERGERE

DE FRANCE

Une laine de qualité fabriquée en France

ENSEMBLE, FAVORISONS LA FABRICATION FRANÇAISE

Bergère de France est une filature familiale, installée à Bar-le-Duc, au cœur de la Lorraine depuis 1946. De la création des fils à l'expédition des pelotes, de la recherche de style à la réalisation des livres et magazines, toutes ces étapes sont réalisées en France dans nos ateliers. En choisissant la laine Bergère de France, vous favorisez une production locale et encouragez le savoir-faire français.



Une fabrication et une qualité maîtrisée

En tant que fabricant, nous apportons un grand soin à la qualité de nos fils. Nous maîtrisons et contrôlons ainsi directement toutes les étapes de la production.

Nous assurons dans notre usine les grandes étapes de fabrication du fil à tricoter : la teinture, la préparation, la filature, l'assemblage, le retordage, la finition et la mise en pelote des fils.

Une filature éthique

Nous avons à cœur de sélectionner des matières premières respectueuses de l'environnement et du bien-être animal. Nos laines proviennent d'élevages d'Uruguay et de Nouvelle-Zélande reconnus pour la qualité de leurs fibres. Nous utilisons du coton d'Égypte issu d'une agriculture biologique. Les matières synthétiques proviennent d'une entreprise Européenne que nous avons sélectionné pour son niveau de qualité.

- La Laine Française -

FABRICANT FRANÇAIS DE LAINE
DEPUIS 1946



M 2 9 4 1

Pull raglan col roulé

Le niveau de difficulté

BBB Facile

Les tailles

S M L XL XXL

Le nombre de pelotes en, **ADÈLE**

8 9 9 10 11 Henné 10870

1 1 1 2 2 Bouleau 10867

Le matériel

Les aiguilles n° 4 et n° 4,5.

Les points employés

CÔTES 1/1, aig. n° 4.

JERSEY ENDROIT, aig. n° 4,5.

L'échantillon

Pour réussir votre modèle, il est important de tricoter l'échantillon (consulter nos astuces et conseils sur bergeredefrance.fr/conseils).

Un carré de 10 cm jersey endroit = 19 m. et 23 rgs.

La réalisation du pull

DOS :

Monter **87-95-103-111-119** m. Bouleau aig. n° 4. Tricoter **6** cm (**8** rgs Bouleau, **8** rgs Henné) côtes 1/1.

Continuer jersey endroit Henné aig. n° 4,5.

Raglan :

A **41-42-42-43-44** cm (**100-102-102-106-108** rgs) de hauteur totale, de chaque côté rabattre **2-3-4-5-6** m., puis diminuer à 2 m. du bord :

S : * tous les 2 rgs 2 x 1 m., tous les 4 rgs 1 x 1 m. *, tricoter 3 fois de * à *, puis tous les 2 rgs 15 x 1 m.

M : * tous les 2 rgs 2 x 1 m., tous les 4 rgs 1 x 1 m. *, tricoter 2 fois de * à *, puis tous les 2 rgs 20 x 1 m.

L : * tous les 2 rgs 2 x 1 m., tous les 4 rgs 1 x 1 m. *, tricoter 2 fois de * à *, puis tous les 2 rgs 22 x 1 m.

XL : tous les 4 rgs 1 x 1 m., puis tous les 2 rgs 29 x 1 m.

XXL : tous les 2 rgs 32 x 1 m.

Pour diminuer 1 m. à 2 m. du bord : Tricoter 2 m. endroit, 2 m. ensemble endroit, continuer le rg et lorsqu'il reste 4 m. sur l'aig. gauche, tricoter 1 surjet simple, 2 m. endroit.

Après la dernière diminution, tricoter **1** rg sur les **35-37-39-41-43** m. restantes et les rabattre **pour l'encolure**.

DEVANT :

Monter **87-95-103-111-119** m. Bouleau aig. n° 4. Tricoter **6** cm côtes 1/1 (**8** rgs Bouleau, **8** rgs Henné).

Continuer jersey endroit Henné aig. n° 4,5.

Raglan et encolure :

À **41-42-42-43-44** cm (**100-102-102-106-108** rgs) de hauteur totale, **pour le raglan** de chaque côté rabattre **2-3-4-5-6** m., puis diminuer à 2 m. du bord :

S : * tous les 2 rgs 2 x 1 m., tous les 4 rgs 1 x 1 m. *, tricoter 3 fois de * à *, puis tous les 2 rgs 13 x 1 m.,

M : * tous les 2 rgs 2 x 1 m., tous les 4 rgs 1 x 1 m. *, tricoter 2 fois de * à *, puis tous les 2 rgs 18 x 1 m.,

L : * tous les 2 rgs 2 x 1 m., tous les 4 rgs 1 x 1 m. *, tricoter 2 fois de * à *, puis tous les 2 rgs 20 x 1 m.,

XL : tous les 4 rgs 1 x 1 m., puis tous les 2 rgs 27 x 1 m.,

XXL : tous les 2 rgs 30 x 1 m.,

mais entre-temps, à **59-61-63-65-67** cm (**144-148-152-158-162** rgs) de hauteur totale, **pour l'encolure** rabattre les **19-21-23-25-27** m. centrales, puis continuer chaque côté séparément en rabattant côté encolure tous les 2 rgs 1 x 3 m., 1 x 2 m., 1 x 1 m. et les 4 m. restantes.

MANCHE GAUCHE :

Monter **47-49-51-53-55** m. Bouleau aig. n° 4. Tricoter **6** cm (**8** rgs Bouleau, **8** rgs Henné) côtes 1/1.

Continuer jersey endroit aig. n° 4,5 en tricotant **8** rgs Bouleau, puis continuer Henné.

À **11** cm (**28** rgs) de hauteur totale, augmenter de chaque côté à 2 m. du bord :

S : 6 x 1 m. tous les 12 rgs, 2 x 1 m. tous les 10 rgs.

M : 7 x 1 m. tous les 10 rgs, 3 x 1 m. tous les 8 rgs.

L : 10 x 1 m. tous les 8 rgs, 2 x 1 m. tous les 6 rgs.

XL : 5 x 1 m. tous les 8 rgs, 9 x 1 m. tous les 6 rgs.

XXL : 14 x 1 m. tous les 6 rgs, 2 x 1 m. tous les 4 rgs.

Puis, continuer sur les **63-69-75-81-87** m. obtenues.

Raglan et changements de coloris :

– **Pour le raglan**, à **50** cm (**122** rgs) de hauteur totale, rabattre, puis diminuer à droite comme au dos, **en même temps à gauche** comme au devant, puis rabattre à gauche tous les 2 rgs 1 x 6 m., 1 x 3 m. et les 4 m. restantes.

– **Pour les changements de coloris**, à **63-64-66-67-68** cm (**154-156-160-162-164** rgs) de hauteur totale, continuer en tricotant **8** rgs Bouleau, **8** rgs Henné et terminer Bouleau.

MANCHE DROITE :

Comme la manche gauche en tricotant le raglan en sens inverse.

COL :

Monter **97-101-105-109-113** m. Henné aig. n° 4. Tricoter **15** cm côtes 1/1 et laisser les m. en attente.

FINITIONS :

Assembler les raglan.

Poser à points arrière le col au bord de l'encolure. Puis,

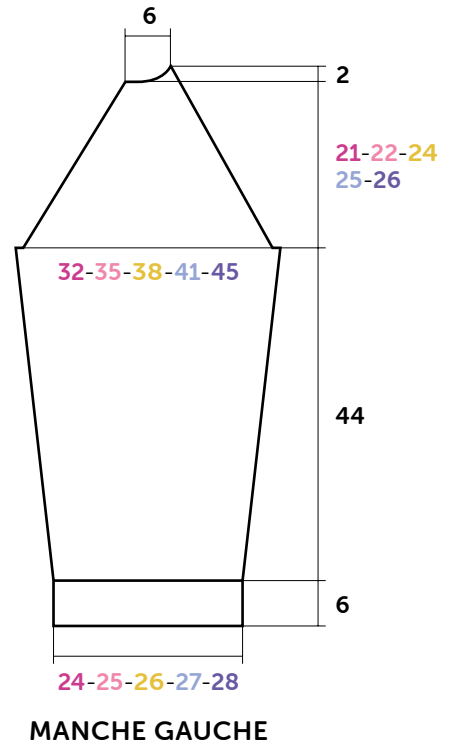
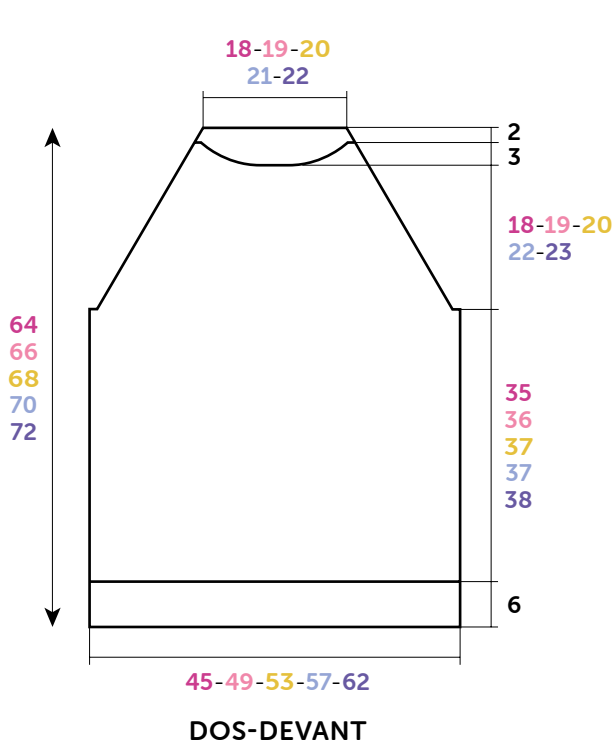

Croquis, mesures en cm

assembler les petits côtés en prévoyant un revers de **7,5** cm.
Faire les coutures des manches et des côtés du pull.



M 2 9 4 1

Raglan coltrui

Moeilijkheidsgraad

BBB Makkelijk

Maten

S M L XL XXL

Aantal bollen in ADÈLE

8 9 9 10 11 Henné 10870

1 1 1 2 2 Bouleau 10867

Benodigheden

Breinaalden nr. 4 en nr. 4,5.

Gebruikte steken

BOORDSTEEK 1/1, nld. nr. 4.

RECHTE TRICOTSTEEK, nld. nr. 4,5.

Proeflapje

Voor het slagen van je model is het belangrijk om het proeflapje te breien (zie tips en raad op bergeredefrance.nl/conseils).

Een vierkant van 10 cm in rechte tricotsteek = 19 st. en 23 nld.

Uitvoering van de trui

RUGPAND :

Met nld. nr. 4 en Bouleau **87-95-103-111-119** st. opzetten en **6** cm (**8** nld. Bouleau, **8** nld. Henné) boordsteek 1/1 breien. Verder breien met nld. nr. 4,5 en Henné in rechte tricotsteek.

Raglan :

Op **41-42-42-43-44** cm (**100-102-102-106-108** nld.) totale hoogte aan beide kanten **2-3-4-5-6** st. afkanten, dan op 2

st. uit de kant minderen voor :

S : * elke 2e nld. 2 x 1 st., elke 4e nld. 1 x 1 st. *, 3 keer breien van * tot *, dan elke 2e nld. 15 x 1 st.

M : * elke 2e nld. 2 x 1 st., elke 4e nld. 1 x 1 st. *, 2 keer breien van * tot *, dan elke 2e nld. 20 x 1 st.

L : * elke 2e nld. 2 x 1 st., elke 4e nld. 1 x 1 st. *, 2 keer breien van * tot *, dan elke 2e nld. 22 x 1 st.

XL : elke 4e nld. 1 x 1 st., dan elke 2e nld. 29 x 1 st.

XXL : elke 2e nld. 32 x 1 st.

Voor het minderen van 1 st. op 2 st. uit de kant : 2 st. recht, 2 st. samen recht breien, de nld. verder breien en als er nog 4 st. op de linkernld. over zijn, dan 1 overhaling en 2 st. recht breien.

Na de laatste mindering **1** nld. breien over de overige **35-37-39-41-43** st. en ze dan afkanten **voor de hals**.

VOORPAND :

Met nld. nr. 4 en Bouleau **87-95-103-111-119** st. opzetten en **6** cm (**8** nld. Bouleau, **8** nld. Henné) boordsteek 1/1 breien.

Verder breien met nld. nr. 4,5 en Henné in rechte tricotsteek.

Raglan en hals :

OP **41-42-42-43-44** cm (**100-102-102-106-108** nld.) totale hoogte **voor de raglan** aan beide kanten **2-3-4-5-6** st. afkanten, dan op 2 st. uit de kant minderen voor :

S : * elke 2e nld. 2 x 1 st., elke 4e nld. 1 x 1 st. *, 3 keer breien van * tot *, dan elke 2e nld. 13 x 1 st.,

M : * elke 2e nld. 2 x 1 st., elke 4e nld. 1 x 1 st. *, 2 keer breien van * tot *, dan elke 2e nld. 18 x 1 st.,

L : * elke 2e nld. 2 x 1 st., elke 4e nld. 1 x 1 st. *, 2 keer breien van * tot *, dan elke 2e nld. 20 x 1 st.,

XL : elke 4e nld. 1 x 1 st., dan elke 2e nld. 27 x 1 st.,

XXL : elke 2e nld. 30 x 1 st.,

maar ondertussen op **59-61-63-65-67** cm (**144-148-152-158-162** nld.) totale hoogte **voor de hals** de middelste **19-21-23-25-27** st. afkanten, elke kant apart verder breien en hierbij aan de halskant elke 2e nld. 1 x 3 st., 1 x 2 st., 1 x 1 st. en de overige 4 st. afkanten.

LINKERMOUW :

Met nld. nr. 4 en Bouleau **47-49-51-53-55** st. opzetten en **6** cm (**8** nld. Bouleau, **8** nld. Henné) boordsteek 1/1 breien.

Verder breien met nld. nr. 4,5 en Henné in rechte tricotsteek : **8** nld. Bouleau, dan verder breien met Henné.

OP **11** cm (**28** nld.) totale hoogte aan beide kanten op 2 st. uit de kant meerderen voor :

S : 6 x 1 st. elke 12e nld., 2 x 1 st. elke 10e nld.

M : 7 x 1 st. elke 10e nld., 3 x 1 st. elke 8e nld.

L : 10 x 1 st. elke 8e nld., 2 x 1 st. elke 6e nld.

XL : 5 x 1 st. elke 8e nld., 9 x 1 st. elke 6e nld.

XXL : 14 x 1 st. elke 6e nld., 2 x 1 st. elke 4e nld.

Dan verder breien over de verkregen **63-69-75-81-87** st.

Raglan en veranderen van kleur :

– **Voor de raglan** op **50** cm (**122** nld.) totale hoogte **rechts** afkanten, dan minderen als voor het rugpand, **tegelijk links** als voor het voorpand, dan links elke 2e nld. 1 x 6 st., 1 x 3 st. en de overige 4 st. afkanten.

– **Voor het veranderen van kleur** op **63-64-66-67-68** cm (**154-156-160-162-164** nld.) totale hoogte verder breien : **8** nld. Bouleau, **8** nld. Henné en eindigen met Bouleau.

RECHTERMouw :

Als de linkernld., maar de raglan in spiegelbeeld breien.

COL :

Met nld. nr. 4 en Henné **97-101-105-109-113** st. opzetten, **15** cm boordsteek 1/1 breien en dan de st. laten wachten.

AFWERKING :

De raglannaden aan elkaar naaien.

De col met de stiksteek langs de hals naaien. Dan de

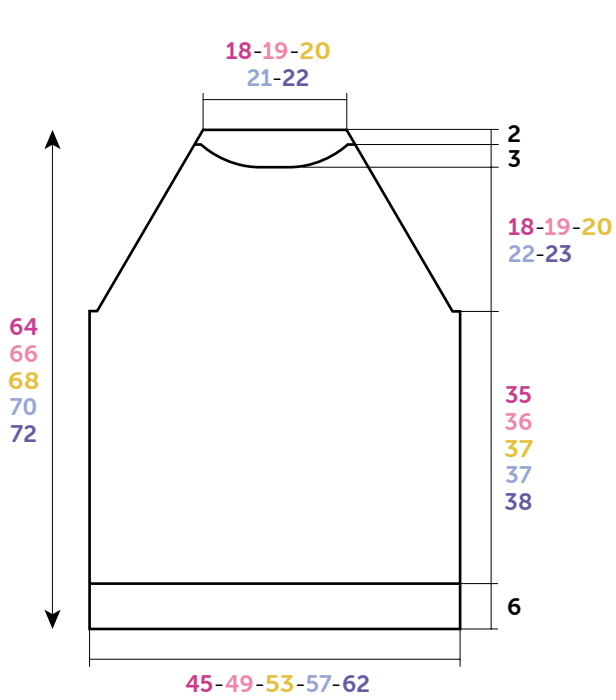

RUG- EN VOORPAND

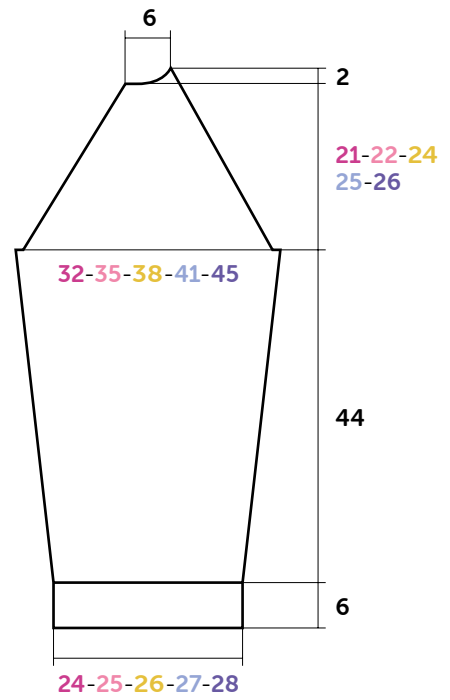

LINKERMOUW

Tekening, maten in cm

zijanten aan elkaar naaien en hierbij rekening houden met een omslag **7,5** cm.

De mouw- en zijnaden van de trui aan elkaar naaien.



M 2 9 4 1

Roll neck raglan sweater

Level of difficulty

BBB Easy

Sizes

S M L XL XXL

Number of balls using ADÈLE

8 9 9 10 11 Henné 10870 (A)

1 1 1 2 2 Bouleau 10867 (B)

Needles and notions

4.0 mm and 4.5 mm needles.

Stitches used

1/1 RIB, using 4.0 mm needles.

STOCKING STITCH, using 4.5 mm needles.

Tension/Gauge

To achieve a good result, it is essential to make a tension square (see our tips and tricks on bergeredefrance.com/ advices).

19 sts and 23 rows in Stocking stitch = 10 cm (4 in) square.

To make the sweater

BACK:

Using 4.0 mm needles and B, cast on **87-95-103-111-119** sts. Work **6 cm (2¼ in)** (**8** rows with B, **8** rows with A) in 1/1 Rib.

Change to 4.5 mm needles and A, continue in Stocking stitch until work measures **41-42-42-43-44 cm (16¼-16½-16½-17-17¼ in)** [**100-102-102-106-108** rows] total.

Raglan:

Cast off **2-3-4-5-6** sts at the beginning of the next 2 rows, then decrease at each end, 2 sts in from edge:

S: * every 2nd row twice 1 st, every 4th row once 1 st *, work 3 times from * to *, then every 2nd row 15 times 1 st

M: * every 2nd row twice 1 st, every 4th row once 1 st *, work twice from * to *, then every 2nd row 20 times 1 st

L: * every 2nd row twice 1 st, every 4th row once 1 st *, work twice from * to *, then every 2nd row 22 times 1 st

XL: every 4th row once 1 st, then every 2nd row 29 times 1 st

XXL: every 2nd row 32 times 1 st.

To decrease 1 st, 2 sts in from edge: Knit 2 sts, k2 together, continue row until 4 sts remain on left needle, slip 1 st, k1, pass slipped st over, knit 2 sts.

After the last decrease, work **1** row on the **35-37-39-41-43** remaining sts and cast them off for neck.

FRONT:

Using 4.0 mm needles and B, cast on **87-95-103-111-119** sts. Work **6 cm (2¼ in)** in 1/1 Rib (**8** rows with B, **8** rows with A).

Change to 4.5 mm needles and A, continue in Stocking stitch until work measures **41-42-42-43-44 cm (16¼-16½-16½-17-17¼ in)** [**100-102-102-106-108** rows] total.

Raglan and neck:

For the raglan cast off **2-3-4-5-6** sts at the beginning of the next 2 rows, then decrease at each end, 2 sts in from edge:

S: * every 2nd row twice 1 st, every 4th row once 1 st *, work 3 times from * to *, then every 2nd row 13 times 1 st,

M: * every 2nd row twice 1 st, every 4th row once 1 st *, work twice from * to *, then every 2nd row 18 times 1 st,

L: * every 2nd row twice 1 st, every 4th row once 1 st *, work twice from * to *, then every 2nd row 20 times 1 st,

XL: every 4th row once 1 st, then every 2nd row 27 times 1 st,

XXL: every 2nd row 30 times 1 st,

but meanwhile, when work measures **59-61-63-65-67 cm (23¼-24-24¾-25½-26½ in)** [**144-148-152-158-162** rows] total, **for neck** cast off the **19-21-23-25-27** center sts, then continue each side separately and cast off on neck side every 2nd row once 3 sts, once 2 sts, once 1 st and the 4 remaining sts.

LEFT SLEEVE:

Using 4.0 mm needles and B, cast on **47-49-51-53-55** sts. Work **6 cm (2¼ in)** (**8** rows with B, **8** rows with A) in 1/1 Rib.

Change to 4.5 mm needles and continue in Stocking stitch, working **8** rows with B, then continue with A until work measures **11 cm (4¼ in)** [**28** rows] total.

Then increase at each end, 2 sts in from edge:

S: 6 times 1 st every 12th row, twice 1 st every 10th row.

M: 7 times 1 st every 10th row, 3 times 1 st every 8th row.

L: 10 times 1 st every 8th row, twice 1 st every 6th row.

XL: 5 times 1 st every 8th row, 9 times 1 st every 6th row.

XXL: 14 times 1 st every 6th row, twice 1 st every 4th row.

Then continue on the **63-69-75-81-87** sts obtained.

Raglan and change of color:

– **For the raglan**, when work measures **50 cm (19¾ in)** [**122** rows] total, cast off, then decrease **on right edge** as for back, **at the same time on left edge** as for front, then cast off on left edge every 2nd row once 6 sts, once 3 sts and the 4 remaining sts.

– **For the change of color**, when work measures **63-64-66-67-68 cm (24¾-25¼-26-26½-26¾ in)** [**154-156-160-162-164** rows] total, continue and work **8** rows with B, **8** rows with A and end with B.

RIGHT SLEEVE:

Work as for left sleeve, reversing raglan shapings.

COLLAR:

Using 4.0 mm needles and A, cast on **97-101-105-109-**

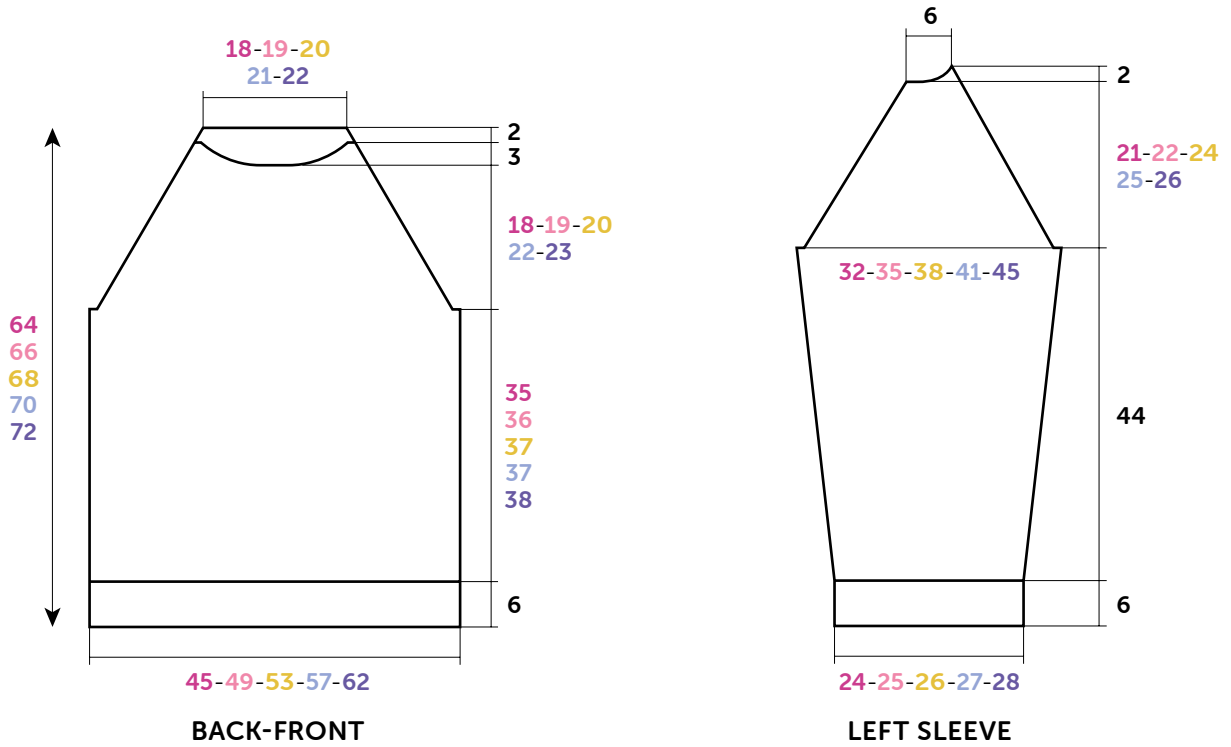

Diagram, measurements in cm

113 sts. Work **15** cm (**6** in) in 1/1 Rib and leave the sts on hold.

FINISHING:

Join the raglan.

Graft (see Grafting instructions on bergeredefrance.com/advice) the collar to edge of neck. Then join the shorter ends, allowing for a **7.5** cm (**3** in) folded edge.

Sew sleeve seams and sides of sweater.

Secure and weave in ends.