

Pull col rond épaule boutonnée

Trui met knopen op de schouders —

Round collar sweater with buttons on shoulder

BERGERE

DE FRANCE

Une laine de qualité fabriquée en France

ENSEMBLE, FAVORISONS LA FABRICATION FRANÇAISE

Bergère de France est une filature familiale, installée à Bar-le-Duc, au cœur de la Lorraine depuis 1946. De la création des fils à l'expédition des pelotes, de la recherche de style à la réalisation des livres et magazines, toutes ces étapes sont réalisées en France dans nos ateliers. En choisissant la laine Bergère de France, vous favorisez une production locale et encouragez le savoir-faire français.



Une fabrication et une qualité maîtrisée

En tant que fabricant, nous apportons un grand soin à la qualité de nos fils. Nous maîtrisons et contrôlons ainsi directement toutes les étapes de la production.

Nous assurons dans notre usine les grandes étapes de fabrication du fil à tricoter : la teinture, la préparation, la filature, l'assemblage, le retordage, la finition et la mise en pelote des fils.

Une filature éthique

Nous avons à cœur de sélectionner des matières premières respectueuses de l'environnement et du bien-être animal. Nos laines proviennent d'élevages d'Uruguay et de Nouvelle-Zélande reconnus pour la qualité de leurs fibres. Nous utilisons du coton d'Égypte issu d'une agriculture biologique. Les matières synthétiques proviennent d'une entreprise Européenne que nous avons sélectionné pour son niveau de qualité.

- La Laine Française -

FABRICANT FRANÇAIS DE LAINE
DEPUIS 1946



M 2 9 4 2

Pull col rond épaule boutonnée

Le niveau de difficulté

BBBBBB Facile

Les tailles

S M L XL XXL

Nombre de pelotes en **IMAGE**

4	5	5	5	6	Noir	10691
3	4	4	4	4	Jute	10687
3	3	3	4	4	Bronze	10697
2	2	2	2	2	Violet	10705

Le matériel

Les aiguilles n° 5 et n° 5,5.

4 boutons buis Ø 18 mm réf. 50710, les 6.

Les points employés

CÔTES 1/1, aig. n° 5.

JERSEY ENDROIT, aig. n° 5,5.

L'échantillon

Pour réussir votre modèle, il est important de tricoter l'échantillon (consulter nos astuces et conseils sur bergeredefrance.fr/conseils).

Un carré de 10 cm jersey endroit = 17 m. et 20 rgs.

La réalisation du pull

DOS :

Monter 79-87-93-99-109 m. Noir aig. n° 5. Tricoter 7 cm (14 rgs) côtes 1/1, **mais** au dernier rg pour S - L et XL

augmenter 1 m. (= 80-87-94-100-109 m.).

Continuer jersey endroit aig. n° 5,5.

Changements de coloris :

À 26-27-28-28-29 cm (52-54-56-56-58 rgs) de hauteur totale, tricoter 14 rgs Violet, puis continuer Jute.

Emmanchures :

À 42-43-44-44-45 cm (84-86-88-88-90 rgs) de hauteur totale, rabattre de chaque côté tous les 2 rgs (les diminutions d'1 m. se font à 2 m. du bord) :

S : 1 x 3 m., 1 x 2 m., 3 x 1 m.

M : 1 x 3 m., 1 x 2 m., 4 x 1 m.

L et XL : 1 x 3 m., 2 x 2 m., 3 x 1 m.

XXL : 2 x 3 m., 2 x 2 m., 3 x 1 m.

Pour diminuer 1 m. à 2 m. du bord : Tricoter 2 m. endroit, 2 m. ensemble endroit, continuer le rg et lorsqu'il reste 4 m. sur l'aig. gauche, tricoter 1 surjet simple, 2 m. endroit.

Puis, continuer sur les 64-69-74-80-83 m. restantes.

Changement de coloris :

À 47-49-50-50-52 cm (94-98-100-100-104 rgs) de hauteur totale, continuer Bronze.

Épaules et encolure :

À 65-67-69-71-73 cm (130-134-138-142-146 rgs) de hauteur totale, **pour les épaules** rabattre de chaque côté tous les 2 rgs :

S : 2 x 6 m., 1 x 7 m.,

M : 1 x 6 m., 2 x 7 m.,

L : 2 x 7 m., 1 x 8 m.,

XL : 3 x 8 m.,

XXL : 2 x 8 m., 1 x 9 m.,

en même temps que la 1ère diminution d'épaule, **pour l'encolure** rabattre les 22-25-26-28-29 m. centrales, continuer chaque côté séparément en rabattant côté encolure 1 x 2 m.

DEVANT :

Tricoter comme au dos jusqu'aux emmanchures.

Emmanchures :

Rabattre comme au dos. Puis, continuer sur les 64-68-74-80-83 m. restantes.

Encolure :

À 58-60-62-64-66 cm (116-120-124-128-132 rgs) de hauteur totale, rabattre les 12-15-16-18-19 m. centrales, continuer chaque côté séparément en rabattant côté encolure tous les 2 rgs 1 x 3 m., 1 x 2 m., 2 x 1 m.

Épaule gauche :

À 63-65-67-69-71 cm (126-130-134-138-142 rgs) de hauteur totale, rabattre à droite comme au dos.

Épaule droite :

Rabattre comme au dos.

MANCHES :

Monter 45-47-49-51-53 m. Noir aig. n° 5. Tricoter 7 cm (14 rgs) côtes 1/1.

Biais des manches et changements de coloris :

Continuer jersey endroit aig. n° 5,5 en augmentant **pour les biais des manches** de chaque côté à 2 m. du bord :

S : 2 x 1 m. tous les 10 rgs, 6 x 1 m. tous les 8 rgs,

M et L : 9 x 1 m. tous les 8 rgs,

XL : 2 x 1 m. tous les 8 rgs, 9 x 1 m. tous les 6 rgs,

XXL : 10 x 1 m. tous les 6 rgs, 3 x 1 m. tous les 4 rgs,

mais entre-temps pour les changements de coloris à 24 cm (48 rgs) de hauteur totale, continuer en tricotant 8 rgs Jute, 14 rgs Violet et continuer Jute.

Après la dernière augmentation, on obtient 61-65-67-73-79 m.

Tête de manche et changement de coloris :

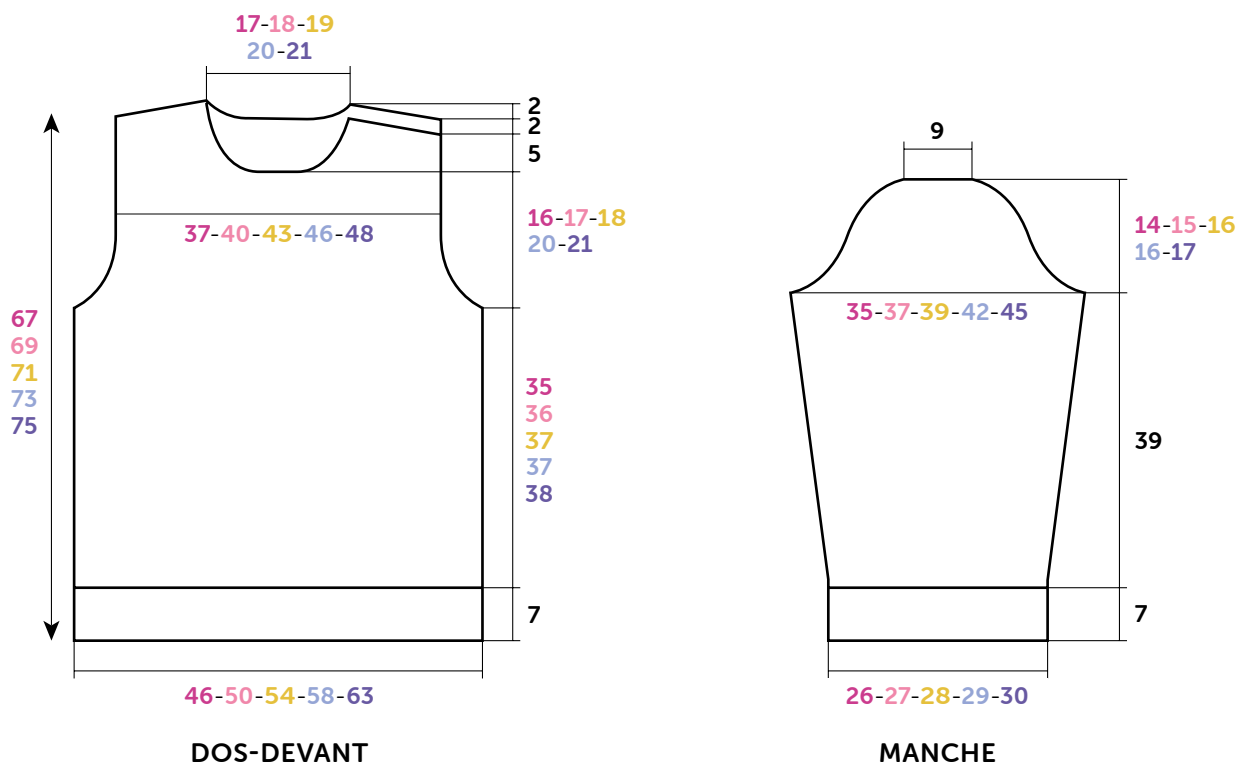

Croquis, mesures en cm

À 46 cm (92 rgs) de hauteur totale, **pour la tête de manche** rabattre de chaque côté (les diminutions d'1 m. se font à 2 m. du bord) :

S : 1 x 3 m., 2 x 2 m., 8 x 1 m., 2 x 2 m., 1 x 3 m. et les 17 m. restantes,

M : 1 x 3 m., 2 x 2 m., 9 x 1 m., 1 x 2 m., 2 x 3 m. et les 17 m. restantes,

L : 2 x 3 m., 1 x 2 m., 10 x 1 m., 2 x 2 m., 1 x 3 m. et les 17 m. restantes,

XL : 1 x 4 m., 1 x 3 m., 1 x 2 m., 9 x 1 m., 2 x 2 m., 2 x 3 m. et les 17 m. restantes,

XXL : 1 x 4 m., 1 x 3 m., 2 x 2 m., 9 x 1 m., 2 x 2 m., 1 x 3 m., 1 x 4 m. et les 17 m. restantes,

mais entre-temps, pour le changement de coloris à 51-52-52-52-53 cm (102-104-104-104-106 rgs) de hauteur totale, continuer Bronze.

BORDURES D'ÉPAULES (2) :

Monter 23-23-25-27-29 m. Bronze aig. n° 5. Tricoter 2 cm (4 rgs) côtes 1/1 et laisser les m. en attente.

COL :

Monter 91-95-99-103-107 m. Bronze aig. n° 5. Tricoter 4,5 cm (9 rgs) côtes 1/1 et laisser les m. en attente.

FINITIONS :

Assembler l'épaule droite.

Poser à points arrière une bordure le long de chaque épaule gauche.

Poser à points arrière le col au bord de l'encolure d'un bord de bordure à l'autre.

Coudre la tête des manches au bord des emmanchures en superposant la bordure du devant sur celle du dos.

Faire les coutures des manches et des côtés du pull.

Sur l'épaule gauche du devant former 4 boutons sans couper les fils à 1 cm du bord (consulter nos astuces et conseils sur bergeredefrance.fr/conseils), la 1ère sur le col à 2 cm du bord, la 2ème 2 cm côté emmanchure, les autres régulièrement espacées.

Coudre les boutons.



M 2 9 4 2

Trui met knopen op de schouders

Moelijkheidsgraad

BBB Makkelijk

Maten

S M L XL XXL

Aantal ballen in IMAGE

4	5	5	5	6	Noir	10691
3	4	4	4	4	Jute	10687
3	3	3	4	4	Bronze	10697
2	2	2	2	2	Violet	10705

Benodigheden

Breinaalden nr. 5 en nr. 5,5.

4 knopen in buxushout Ø 18 mm art. 50710, per 6.

Gebruikte steken

BOORDSTEEK 1/1, nld. nr. 5.

RECHTE TRICOTSTEEK, nld. nr. 5,5.

Proeflapje

Voor het slagen van je model is het belangrijk om het proeflapje te breien (zie tips en raad op bergeredefrance.nl/conseils).

Een vierkant van 10 cm in rechte tricotsteek = 17 st. en 20 nld.

Uitvoering van de trui

RUGPAND :

Met nld. nr. 5 en Noir **79-87-93-99-109** st. opzetten, **7** cm

(**14** nld.) boordsteek 1/1 breien, **maar** in de laatste nld. **voor S - L en XL** 1 st. meerderen (= **80-87-94-100-109** st.).

Met nld. nr. 5,5 verder breien in rechte tricotsteek.

Veranderen van kleur :

OP **26-27-28-28-29** cm (**52-54-56-56-58** nld.) totale hoogte **14** nld. Violet breien, dan verder breien met Jute.

Armsgaten :

OP **42-43-44-44-45** cm (**84-86-88-88-90** nld.) totale hoogte aan beide kanten elke 2e nld. afkanten (de minderingen van 1 st. worden op 2 st. uit de kant gemaakt) voor :

S : 1 x 3 st., 1 x 2 st., 3 x 1 st.

M : 1 x 3 st., 1 x 2 st., 4 x 1 st.

L en XL : 1 x 3 st., 2 x 2 st., 3 x 1 st.

XXL : 2 x 3 st., 2 x 2 st., 3 x 1 st.

Voor het minderen van 1 st. op 2 st. uit de kant : 2 st. recht, 2 st. samen recht breien, de nld. verder breien en als er nog 4 st. op de linkernld. over zijn, dan 1 overhaling en 2 st. recht breien.

Dan verder breien over de overige **64-69-74-80-83** st.

Veranderen van kleur :

OP **47-49-50-50-52** cm (**94-98-100-100-104** nld.) totale hoogte verder breien met Bronze.

Schouders en hals :

OP **65-67-69-71-73** cm (**130-134-138-142-146** nld.) totale hoogte **voor de schouders** aan beide kanten elke 2e nld. afkanten voor :

S : 2 x 6 st., 1 x 7 st.,

M : 1 x 6 st., 2 x 7 st.,

L : 2 x 7 st., 1 x 8 st.,

XL : 3 x 8 st.,

XXL : 2 x 8 st., 1 x 9 st.,

tegelijk met de 1e schoudermindering **voor de hals** de middelste **22-25-26-28-29** st. afkanten, elke kant apart verder breien en hierbij aan de halskant 1 x 2 st. afkanten.

VOORPAND :

Breien als het rugpand tot aan de armsgaten.

Armsgaten :

Afkanten als voor het rugpand. Dan verder breien over de overige **64-68-74-80-83** st.

Hals :

OP **58-60-62-64-66** cm (**116-120-124-128-132** nld.) totale hoogte de middelste **12-15-16-18-19** st. afkanten, elke kant apart verder breien en hierbij aan de halskant elke 2e nld. 1 x 3 st., 1 x 2 st., 2 x 1 st. afkanten.

Linkerschouder :

OP **63-65-67-69-71** cm (**126-130-134-138-142** nld.) totale hoogte rechts afkanten als voor het rugpand.

Rechterschouder :

Afkanten als voor het rugpand.

MOUWEN :

Met nld. nr. 5 en Noir **45-47-49-51-53** st. opzetten en **7** cm (**14** nld.) boordsteek 1/1 breien.

Schuine mouwkanten en veranderen van kleur :

Met nld. nr. 5,5 verder breien in rechte tricotsteek en hierbij **voor de schuine mouwkanten** aan beide kanten op 2 st. uit de kant meerderen voor :

S : 2 x 1 st. elke 10e ld., 6 x 1 st. elke 8e nld.,

M en L : 9 x 1 st. elke 8e nld.,

XL : 2 x 1 st. elke 8e nld., 9 x 1 st. elke 6e nld.,

XXL : 10 x 1 st. elke 6e nld., 3 x 1 st. elke 4e nld.,

maar ondertussen voor het veranderen van kleur op 24 cm (**48** nld.) totale hoogte verder breien : **8** nld. Jute, **14** nld. Violet en dan verder breien met Jute.

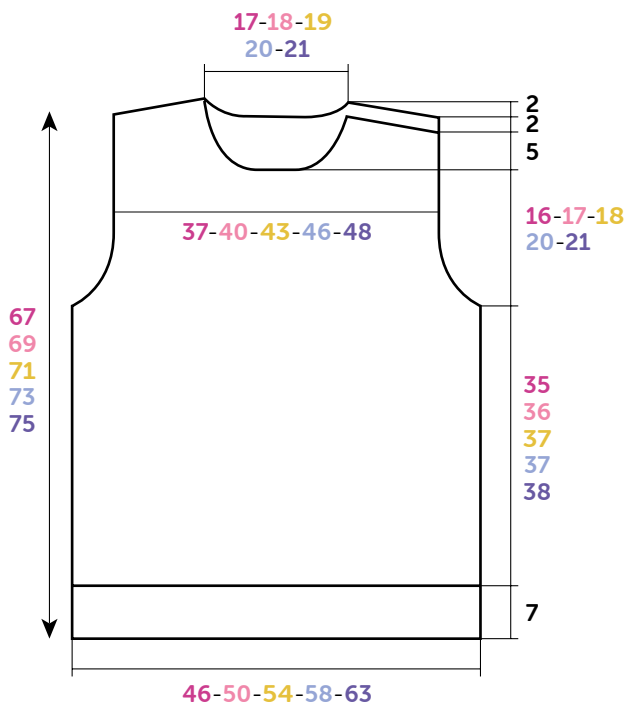

RUG- EN VOORPAND

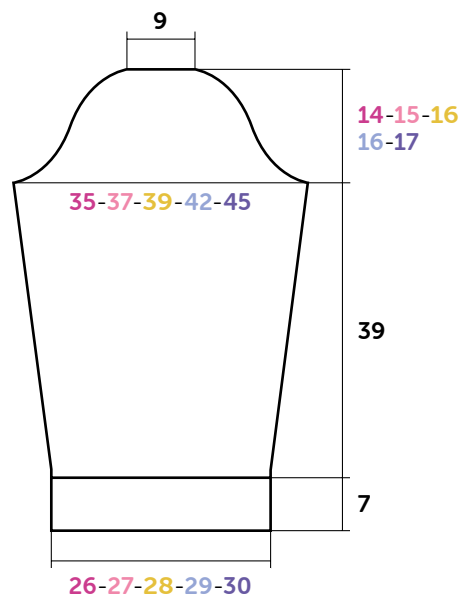

MOUW

Tekening, maten in cm

Na de laatste meerdering krijg je **61-65-67-73-79** st.

Mouwkop en veranderen van kleur :

OP **46** cm (**92** nld.) totale hoogte **voor de mouwkop** aan beide kanten afkanten (de minderingen van 1 st. worden op 2 st. uit de kant gemaakt) voor :

S : 1 x 3 st., 2 x 2 st., 8 x 1 st., 2 x 2 st., 1 x 3 st. en de overige 17 st.,

M : 1 x 3 st., 2 x 2 st., 9 x 1 st., 1 x 2 st., 2 x 3 st. en de overige 17 st.,

L : 2 x 3 st., 1 x 2 st., 10 x 1 st., 2 x 2 st., 1 x 3 st. en de overige 17 st.,

XL : 1 x 4 st., 1 x 3 st., 1 x 2 st., 9 x 1 st., 2 x 2 st., 2 x 3 st. en de overige 17 st.,

XXL : 1 x 4 st., 1 x 3 st., 2 x 2 st., 9 x 1 st., 2 x 2 st., 1 x 3 st., 1 x 4 st. en de overige 17 st.,

maar ondertussen voor het veranderen van kleur op 51-52-52-52-53 cm (102-104-104-104-106 nld.) totale hoogte verder breien met Bronze.

SCHOUDERBIEZEN (2) :

Met nld. nr. 5 en Bronze **23-23-25-27-29** st. opzetten, **2** cm (**4** nld.) boordsteek 1/1 breien en dan de st. laten wachten.

HALSBIES :

Met nld. nr. 5 en Bronze **91-95-99-103-107** st. opzetten, **4,5** cm (**9** nld.) boordsteek 1/1 breien en dan de st. laten wachten.

AFWERKING :

De rechterschouder aan elkaar naaien.

Een bies met de stiksteek langs elke schouder naaien.

De halsbies met de stiksteek langs de hals naaien, van de rand van de ene bies tot de andere.

De mouwkoppen langs de armsgaten naaien en hierbij de bies van het voorpand op die van het rugpand plaatsen.

De mouw- en zijnaden van de trui aan elkaar naaien.

In de linkerschouder van het voorpand, op **1** cm uit de kant **4** knoopsgaten vormen zonder de draden door te knippen (zie tips en raad op bergeredefrance.nl/conseils), het 1e op de halsbies op **2** cm uit de kant, het 2e op **2** cm uit de kant van het armsgat, de andere regelmatig verdeeld.

De knopen aannaaien.



M 2 9 4 2

Round collar sweater with buttons on shoulder

Level of difficulty

BBB Easy

Sizes

S M L XL XXL

Number of balls, using IMAGE

4	5	5	5	6	Noir	10691 (A)
3	4	4	4	4	Jute	10687 (B)
3	3	3	4	4	Bronze	10697 (C)
2	2	2	2	2	Violet	10705 (D)

Needles and notions

5.0 mm and 5.5 mm needles.

4 boxwood buttons Ø 18 mm ref. 50710, pk of 6.

Stitches used

1/1 RIB, using 5.0 mm needles.

STOCKING STITCH, using 5.5 mm needles.

Tension/Gauge

To achieve a good result, it is essential to make a tension square (see our tips and tricks on bergeredefrance.com/ advices).

17 sts and 20 rows in Stocking stitch = 10 cm (4 in) square.

To make the sweater

BACK:

Using 5.0 mm needles and A, cast on **79-87-93-99-109** sts. Work **7 cm (2¾ in) [14 rows]** in 1/1 Rib, **but** on last row **for S -**

L and XL increase 1 st (= **80-87-94-100-109** sts).

Change to 5.5 mm needles and continue in Stocking stitch until work measures **26-27-28-28-29 cm (10¼-10¾-11-11-11½ in) [52-54-56-56-58 rows]** total.

Changements de coloris:

Work **14** rows with D, then continue with B until work measures **42-43-44-44-45 cm (16½-17-17¼-17¼-17¾ in) [84-86-88-88-90 rows]** total.

Armholes:

Cast off at the beginning of every row (1 st decreases are made 2 sts in from edge):

S: twice 3 sts, twice 2 sts, 6 times 1 st

M: twice 3 sts, twice 2 sts, 8 times 1 st

L and XL: twice 3 sts, 4 times 2 sts, 6 times 1 st

XXL: 4 times 3 sts, 4 times 2 sts, 6 times 1 st.

To decrease 1 st, 2 sts in from edge: Knit 2 sts, k2 together, continue row.

Then continue on the **64-69-74-80-83** remaining sts until work measures **47-49-50-50-52 cm (18½-19¼-19¾-19¾-20½ in) [94-98-100-100-104 rows]** total.

Change of color:

Change to C and continue until work measures **65-67-69-71-73 cm (25½-26½-27¼-28-28¾ in) [130-134-138-142-146 rows]** total.

Shoulders and neck:

For the shoulders cast off at the beginning of every row:

S: 4 times 6 sts, twice 7 sts,

M: twice 6 sts, 4 times 7 sts,

L: 4 times 7 sts, twice 8 sts,

XL: 6 times 8 sts,

XXL: 4 times 8 sts, twice 9 sts,

at the same time when working the 1st shoulder decrease, **for neck** cast off the **22-25-26-28-29** center sts, continue each side separately and cast off on neck side once 2 sts.

FRONT:

Work as for back up to armholes.

Armholes:

Cast off as for back. Then continue on the **64-69-74-80-83** remaining sts until work measures **58-60-62-64-66 cm (22¾-23½-24½-25¼-26 in) [116-120-124-128-132 rows]** total.

Neck:

Cast off the **12-15-16-18-19** center sts, continue each side separately and cast off on neck side every 2nd row once 3 sts, once 2 sts, twice 1 st.

Left shoulder:

When work measures **63-65-67-69-71 cm (24¾-25½-26½-27¼-28 in) [126-130-134-138-142 rows]** total, cast off on right edge as for back.

Right shoulder:

Cast off as for back.

SLEEVES:

Using 5.0 mm needles and A, cast on **45-47-49-51-53** sts. Work **7 cm (2¾ in) [14 rows]** in 1/1 Rib.

Sleeve slants and change of color:

Change to 5.5 mm needles and Stocking stitch and increase **for the sleeve slants** at each end, 2 sts in from edge:

S: twice 1 st every 10th row, 6 times 1 st every 8th row,

M and L: 9 times 1 st every 8th row,

XL: twice 1 st every 8th row, 9 times 1 st every 6th row,

XXL: 10 times 1 st every 6th row, 3 times 1 st every 4th row, **but meanwhile for the change of color**, when work measures **24 cm (9½ in) [48 rows]** total, continue and work **8** rows with B, **14** rows with D and continue with B.

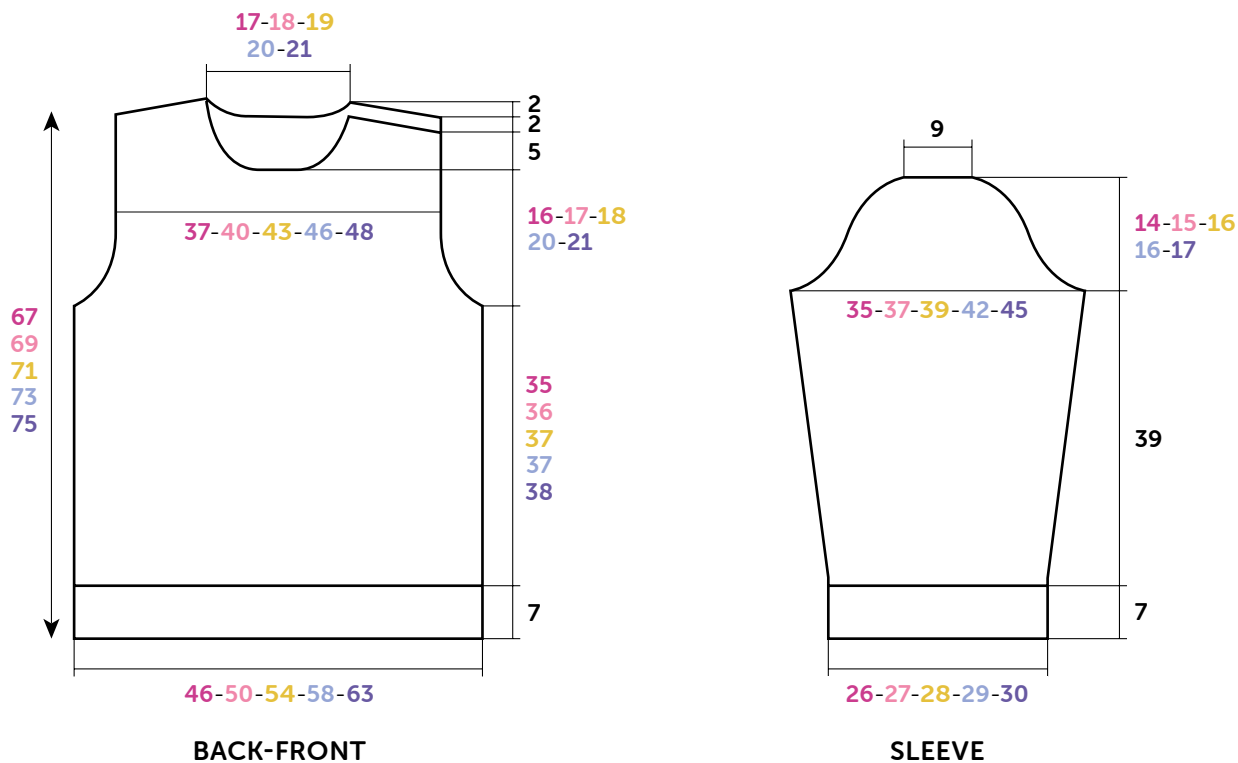

Diagram, measurements in cm

After the last increase, there are **61-65-67-73-79** sts.
Continue as set until work measures **46 cm (18 in)** [**92** rows] total.

Top of sleeve and change of color:

For the top of sleeve cast off at the beginning of every row (**1** st decreases are made **2** sts in from edge):

S: twice 3 sts, 4 times 2 sts, 16 times 1 st, 4 times 2 sts, twice 3 sts and the 17 remaining sts,

M: twice 3 sts, 4 times 2 sts, 18 times 1 st, twice 2 sts, 4 times 3 sts and the 17 remaining sts,

L: 4 times 3 sts, twice 2 sts, 20 times 1 st, 4 times 2 sts, twice 3 sts and the 17 remaining sts,

XL: twice 4 sts, twice 3 sts, twice 2 sts, 18 times 1 st, 4 times 2 sts, 4 times 3 sts and the 17 remaining sts,

XXL: twice 4 sts, twice 3 sts, 4 times 2 sts, 18 times 1 st, 4 times 2 sts, twice 3 sts, twice 4 sts and the 17 remaining sts,

but meanwhile, for the change of color when work measures **51-52-52-52-53** cm (**20-20½-20½-20½-20¾** in) [**102-104-104-104-106** rows] total, continue with C.

BORDERS OF SHOULDERS (2):

Using 5.0 mm needles and C, cast on **23-23-25-27-29** sts. Work **2 cm (¾ in)** [**4** rows] in 1/1 Rib and leave the sts on hold.

COLLAR:

Using 5.0 mm needles and C, cast on **91-95-99-103-107** sts. Work **4.5 cm (1¾ in)** [**9** rows] in 1/1 Rib and leave the sts on hold.

FINISHING:

- Join right shoulder seam.
- Graft (see Grafting instructions on bergeredefrance.com/advices) one border to edge of each left shoulder.
- Graft the collar to edge of neck, from one end of border to the other.
- Sew the top of sleeves to edge of armholes, overlapping the front border over the back border.
- Sew sleeve seams and sides of sweater.
- On left front shoulder, make **4** no-cut buttonholes located **1 cm (½ in)** in from edge (see our tips and tricks on bergeredefrance.com/advices), the 1st one on collar, **2** cm

(¾ in) in from edge, the 2nd one **2 cm (¾ in)** on armhole side, the other ones evenly spaced.

Sew buttons.

Secure and weave in ends.