

Petite veste croisée

Vest met dubbele knoopsluiting — Crossed jacket

BERGERE

DE FRANCE

Une laine de qualité fabriquée en France

ENSEMBLE, FAVORISONS LA FABRICATION FRANÇAISE

Bergère de France est une filature familiale, installée à Bar-le-Duc, au cœur de la Lorraine depuis 1946. De la création des fils à l'expédition des pelotes, de la recherche de style à la réalisation des livres et magazines, toutes ces étapes sont réalisées en France dans nos ateliers. En choisissant la laine Bergère de France, vous favorisez une production locale et encouragez le savoir-faire français.



Une fabrication et une qualité maîtrisée

En tant que fabricant, nous apportons un grand soin à la qualité de nos fils. Nous maîtrisons et contrôlons ainsi directement toutes les étapes de la production.

Nous assurons dans notre usine les grandes étapes de fabrication du fil à tricoter : la teinture, la préparation, la filature, l'assemblage, le retordage, la finition et la mise en pelote des fils.

Une filature éthique

Nous avons à cœur de sélectionner des matières premières respectueuses de l'environnement et du bien-être animal. Nos laines proviennent d'élevages d'Uruguay et de Nouvelle-Zélande reconnus pour la qualité de leurs fibres. Nous utilisons du coton d'Égypte issu d'une agriculture biologique. Les matières synthétiques proviennent d'une entreprise Européenne que nous avons sélectionné pour son niveau de qualité.

- La Laine Française -

FABRICANT FRANÇAIS DE LAINE
DEPUIS 1946



M 2 9 4 6

Petite veste croisée

Le niveau de difficulté

BBB Facile

Les tailles

S M L XL XXL

Le nombre de pelotes en, **DUVETINE**

12 13 14 15 16 Olive 20021

Le matériel

Les aiguilles n° 6 et n° 6,5.

8 boutons marbrées marron Ø 30 mm réf. 50713, les 5.

La légende

1 m. glissée : Fil sur l'envers du travail, glisser 1 m. en la prenant comme pour la tricoter envers.

Les points employés

CÔTES 1/1, aig. n° 6.

POINT FANTAISIE, aig. n° 6,5. Sur un nombre de m. divisible par 6 + 4.

1er rg (endroit du travail) : Endroit.

2ème rg : Envers.

3ème rg : 4 m. envers, * 2 m. endroit, 4 m. envers *, répéter de * à *.

4ème rg : Envers.

5ème rg : Endroit.

6ème rg : 4 m. endroit, * 2 m. envers, 4 m. endroit *, répéter de * à *.

7ème rg : Reprendre au 1er rg.

JERSEY ENDROIT, aig. n° 6,5.

CÔTES FANTAISIE, aig. n° 6,5. Sur un nombre de m. impair.

1er rg (endroit du travail) : 1 m. endroit, 1 m. envers, * 1 m. glissée, 1 m. envers *, répéter de * à *, terminer par 1 m. endroit.

2ème rg : 1 m. envers, * 1 m. endroit, 1 m. envers *, répéter de * à *.

Répéter ces 2 rgs.

Les échantillons

Pour réussir votre modèle, il est important de tricoter les échantillons (consulter nos astuces et conseils sur bergeredefrance.fr/conseils).

Un carré de 10 cm point fantaisie = 12 m. et 20 rgs.

Un carré de 10 cm jersey endroit = 12 m. et 17 rgs.

La réalisation de la veste

DOS :

Monter **47-51-57-63-69** m. aig. n° 6. Tricoter **10 cm (20 rgs)** côtes 1/1, **mais** au dernier rg augmenter 1 m. (= **48-52-58-64-70** m.).

Continuer point fantaisie aig. n° 6,5 en commençant le 3ème rg :

S : par 5 m. envers au lieu de 4.

M et XL : par 3 m. endroit, puis l'explication.

L et XXL : comme l'explication.

Biais des côtés :

À **16 cm (32 rgs)** de hauteur totale, augmenter de chaque côté à 2 m. du bord 4 x 1 m. tous les 12 rgs.

Puis, continuer sur les **56-60-66-72-78** m. obtenues.

Emmanchures :

À **39-40-40-41-42 cm (78-80-80-82-84 rgs)** de hauteur totale, rabattre de chaque côté tous les 2 rgs :

S et M : 1 x 3 m., 1 x 2 m., 2 x 1 m.

L : 1 x 3 m., 1 x 2 m., 3 x 1 m.

XL : 1 x 3 m., 2 x 2 m., 3 x 1 m.

XXL : 1 x 3 m., 3 x 2 m., 3 x 1 m.

Puis, continuer sur les **42-46-50-52-54** m. restantes.

Changement de point :

À **52-54-56-58-60 cm (104-108-112-116-120 rgs)** de hauteur totale, continuer jersey endroit.

Épaules et encolure :

À **57-59-61-63-65 cm (114-118-122-126-130 rgs)** de hauteur totale, **pour les épaules** rabattre de chaque côté tous les 2 rgs :

S : 3 x 4 m.,

M : 1 x 4 m., 2 x 5 m.,

L : 3 x 5 m.,

XL et XXL : 2 x 5 m., 1 x 6 m.,

en même temps que la 1ère diminution d'épaule, **pour l'encolure** rabattre les **14-14-16-16-18** m. centrales, continuer chaque côté séparément en rabattant côté encolure 1 x 2 m.

DEVANT GAUCHE :

Monter **19-21-23-27-29** m. aig. n° 6. Tricoter **10 cm (20 rgs)** côtes 1/1, **mais** au dernier rg **pour L et XXL** augmenter 1 m. (= **19-21-24-27-30** m.).

Continuer point fantaisie aig. n° 6,5 en commençant comme au dos.

Biais de côté :

Augmenter à droite comme au dos, puis continuer sur les **23-25-28-31-34** m. obtenues.

Emmanchure :

Rabattre à droite comme au dos, puis continuer sur les **16-18-20-21-22** m. restantes.

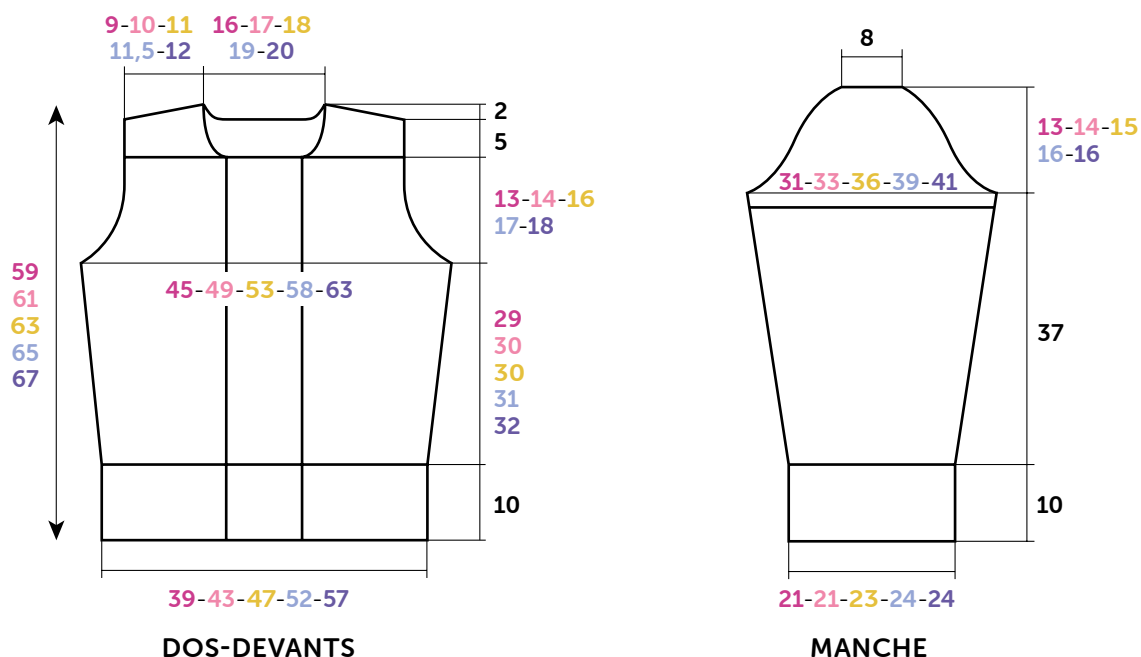

Croquis, mesures en cm

Changement de point et encolure :

À 52-54-56-58-60 cm (104-108-112-116-120 rgs) de hauteur totale, pour le changement de point continuer jersey endroit, en même temps pour l'encolure rabattre à gauche tous les 2 rgs 1 x 2-2-3-3-4 m., 2 x 1 m.

Épaule :

Rabattre à droite comme au dos.

DEVANT DROIT :

Monter 19-21-23-27-29 m. aig. n° 6. Tricoter 10 cm (20 rgs) côtes 1/1, mais au dernier rg pour L et XXL augmenter 1 m. (= 19-21-24-27-30 m.).

Continuer point fantaisie aig. n° 6,5 en commençant par 2 m. endroit, puis l'explication.

Biais de côté :

Augmenter à gauche comme au dos, puis continuer sur les 23-25-28-31-34 m. obtenues.

Emmanchure :

Rabattre à gauche comme au dos, puis continuer sur les 16-18-20-21-22 m. restantes.

Changement de point et encolure :

A 52-54-56-58-60 cm (104-108-112-116-120 rgs) de hauteur totale, pour le changement de point continuer jersey endroit, en même temps pour l'encolure rabattre à droite comme au devant gauche.

Épaule :

Rabattre à gauche comme au dos.

MANCHES :

Monter 27-27-29-31-31 m. aig. n° 6. Tricoter 10 cm (20 rgs) côtes 1/1.

Changements de point et biais de la manche :

Pour les changements de point, continuer aig. n° 6,5 en tricotant :

4 rgs jersey endroit, 6 rgs côtes fantaisie,
4 rgs jersey endroit, 6 rgs côtes fantaisie,
18 rgs jersey endroit, 6 rgs côtes fantaisie,
4 rgs jersey endroit, 6 rgs côtes fantaisie,

4 rgs jersey endroit, 6 rgs côtes fantaisie, puis continuer jersey endroit, mais entre-temps pour les biais de la manches, à 14 cm (28 rgs) de hauteur totale de chaque côté augmenter à 2 m. du bord :

S : 6 x 1 m. tous les 10 rgs.

M : 2 x 1 m. tous les 10 rgs, 5 x 1 m. tous les 8 rgs.

L : 6 x 1 m. tous les 8 rgs, 2 x 1 m. tous les 6 rgs.

XL : 3 x 1 m. tous les 8 rgs, 6 x 1 m. tous les 6 rgs.

XXL : 10 x 1 m. tous les 6 rgs.

Puis, continuer sur les 39-41-45-49-51 m. obtenues.

Tête de manche :

À 47 cm (88 rgs) de hauteur totale, rabattre de chaque côté : S : tous les 2 rgs 1 x 3 m., 1 x 2 m., 2 x 1 m. ; tous les 4 rgs 2 x 1 m. ; puis tous les 2 rgs 1 x 1 m., 2 x 2 m. et les 11 m. restantes.

M : tous les 2 rgs 1 x 3 m., 1 x 2 m., 2 x 1 m. ; tous les 4 rgs 2 x 1 m. ; puis tous les 2 rgs 2 x 1 m., 2 x 2 m. et les 11 m. restantes.

L : tous les 2 rgs 1 x 3 m., 2 x 2 m., 2 x 1 m.; tous les 4 rgs 2 x 1 m. ; puis tous les 2 rgs 2 x 1 m., 2 x 2 m. et les 11 m. restantes.

XL : tous les 2 rgs 1 x 3 m., 2 x 2 m., 2 x 1 m.; tous les 4 rgs 2 x 1 m. ; puis tous les 2 rgs 3 x 1 m., 1 x 2 m., 1 x 3 m. et les 11 m. restantes.

XXL : tous les 2 rgs 1 x 3 m., 2 x 2 m., 2 x 1 m. ; tous les 4 rgs 2 x 1 m. ; puis tous les 2 rgs 2 x 1 m., 2 x 2 m., 1 x 3 m. et les 11 m. restantes.

BORDURES DES DEVANTS :

Bordure n° 1 :

Monter 89-93-97-101-105 m. aig. n° 6. Tricoter côtes 1/1.

A 2 cm (4 rgs) de haut :

tricoter 4-5-5-4-5 m.

rabattre 2 m. (= 1 boutonnière),

* tricoter 24-25-26-28-29 m. (= la m. restée sur l'aig. droite après la dernière m. rabattue + 23-24-25-27-28 m.), rabattre 2 m. (= 1 boutonnière) *

tricoter 3 fois de * à *, puis terminer le rg.

Au rg suivant, monter 2 nouvelles m. à la place de chaque

groupe de m. rabattues.

À **7 cm (14 rgs)** de hauteur totale, ouvrir **4** boutons comme précédemment.

Au rg suivant, monter 2 nouvelles m. à la place de chaque groupe de m. rabattues.

À **10 cm (20 rgs)** de hauteur totale, laisser les m. en attente.

Bordure n° 2 :

Monter **89-93-97-101-105** m. aig. n° 6. Tricoter **10 cm (20 rgs)** côtes 1/1 et laisser les m. en attente.

COL :

Monter **75-77-79-81-83** m. aig. n° 6. Tricoter **10 cm (20 rgs)** côtes 1/1 et laisser les m. en attente.

FINITIONS :

Assembler les épaules.

Poser à points arrière :

- La **bordure n° 1** le long du devant gauche.
- La **bordure n° 2** le long du devant droit.
- Le col au bord de l'encolure en laissant libres **5 cm** de chaque bordure côté ouverture.

Coudre la tête des manches au bord des emmanchures.

Faire les coutures des manches et des côtés de la veste.

Coudre les boutons.



M 2 9 4 6

Vest met dubbele knoopsluiting

Moeilijkheidsgraad

BBBBBB Makkelijk

Maten

S M L XL XXL

Aantal ballen in DUVETINE

12 13 14 15 16 Olive 20021

Benodigheden

Breinaalden nr. 6 en nr. 6,5.

8 bruine, gemarmerde knopen Ø 30 mm art. 50713, per 5.

Toelichting

1 st. afhaken : draad **achter** het werk, 1 st. afhaken en hierbij insteken alsof je de st. averecht gaat breien.

Gebruikte steken

BOORDSTEEK 1/1, nld. nr. 6.

FANTASIESTEЕК, nld. nr. 6,5. Over een aantal st. deelbaar door 6 + 4.

1e nld. (goede kant van het werk) : recht.

2e nld. : averecht.

3e nld. : 4 st. averecht, * 2 st. recht, 4 st. averecht *, herhalen van * tot *.

4e nld. : averecht.

5e nld. : recht.

6e nld. : 4 st. recht, * 2 st. averecht, 4 st. recht *, herhalen van * tot *.

7e nld. : herhalen vanaf de 1e nld.

RECHTE TRICOTSTEEK, nld. nr. 6,5.

FANTASIEBOORDSTEEK, nld. nr. 6,5. Over een oneven aantal st.

1e nld. (goede kant van het werk) : 1 st. recht, 1 st. averecht, * 1 st. afhaken, 1 st. averecht *, herhalen van * tot *, eindigen met 1 st. recht.

2e nld. : 1 st. averecht, * 1 st. recht, 1 st. averecht *, herhalen van * tot *.

Deze 2 nld. herhalen.

Proeflapjes

Voor het slagen van je model is het belangrijk om de proeflapjes te breien (zie tips en raad op bergeredefrance.nl/conseils).

Een vierkant van 10 cm in fantasiesteek = 12 st. en 20 nld.

Een vierkant van 10 cm in rechte tricotsteek = 12 st. en 17 nld.

Uitvoering van het vest

RUGPAND :

47-51-57-63-69 st. met nld. nr. 6 opzetten, **10 cm (20 nld.)** boordsteek 1/1 breien, **maar** in de laatste nld. 1 st. meerderen (= **48-52-58-64-70** st.).

Met nld. nr. 6,5 verder breien in fantasiesteek en hierbij de 3e nld. beginnen voor :

S : met 5 st. averecht i.p.v. met 4.

M en XL : met 3 st. recht, dan volgens de beschrijving.

L en XXL : volgens de beschrijving.

Schuine zijkanen :

OP **16 cm (32 nld.)** totale hoogte aan beide kanten op 2 st. uit de kant 4 x 1 st. elke 12e nld. meerderen.

Dan verder breien over de verkregen **56-60-66-72-78** st.

Armsgaten :

OP **39-40-40-41-42** cm (**78-80-80-82-84** nld.) totale hoogte aan beide kanten elke 2e nld. afkanten voor :

S en M : 1 x 3 st., 1 x 2 st., 2 x 1 st.

L : 1 x 3 st., 1 x 2 st., 3 x 1 st.

XL : 1 x 3 st., 2 x 2 st., 3 x 1 st.

XXL : 1 x 3 st., 3 x 2 st., 3 x 1 st.

Dan verder breien over de overige **42-46-50-52-54** st.

Veranderen van steek :

OP **52-54-56-58-60** cm (**104-108-112-116-120** nld.) totale hoogte verder breien in rechte tricotsteek.

Schouders en hals :

OP **57-59-61-63-65** cm (**114-118-122-126-130** nld.) totale hoogte **voor de schouders** aan beide kanten elke 2e nld. afkanten voor :

S : 3 x 4 st.,

M : 1 x 4 st., 2 x 5 st.,

L : 3 x 5 st.,

XL en XXL : 2 x 5 st., 1 x 6 st.,

tegelijk met de 1e schoudermindering **voor de hals** de middelste **14-14-16-16-18** st. afkanten, elke kant apart verder breien en hierbij aan de halskant 1 x 2 st. afkanten.

LINKERVOORPAND :

19-21-23-27-29 st. met nld. nr. 6 opzetten, **10 cm (20 nld.)** boordsteek 1/1 breien, **maar** in de laatste nld. **voor L en XXL** 1 st. meerderen (= **19-21-24-27-30** st.).

Met nld. nr. 6,5 verder breien in fantasiesteek en hierbij beginnen als voor het rugpand.

Schuine zijkant :

Rechts meerderen als voor het rugpand, dan verder breien over de verkregen **23-25-28-31-34** st.

Armsgat :

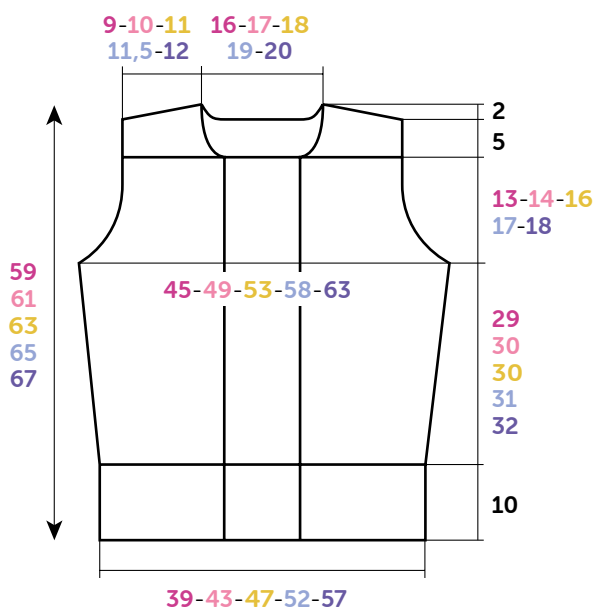

RUGPAND - VOORPANDEN

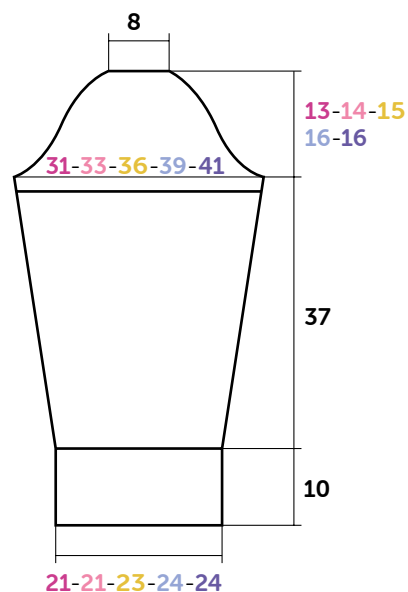

MOUW

Tekening, maten in cm

Rechts afkanten als voor het rugpand, dan verder breien over de overige **16-18-20-21-22** st.

Veranderen van steek en hals :

OP **52-54-56-58-60** cm (**104-108-112-116-120** nld.) totale hoogte voor het veranderen van steek verder breien in rechte tricotsteek, **tegelijk voor de hals** links elke 2e nld. 1 x **2-2-3-3-4** st., 2 x 1 st. afkanten.

Schouder :

Rechts afkanten als voor het rugpand.

RECHTERVOORPAND :

19-21-23-27-29 st. met nld. nr. 6 opzetten, **10** cm (**20** nld.) boordsteek 1/1 breien, **maar** in de laatste nld. voor **L** en **XXL** 1 st. meerderen (= **19-21-24-27-30** st.).

Met nld. nr. 6,5 verder breien in fantasiesteek en hierbij beginnen met 2 st. recht, dan volgens de beschrijving.

Schuine zijkant :

Links meerderen als voor het rugpand, dan verder breien over de verkregen **23-25-28-31-34** st.

Armsgat :

Links afkanten als voor het rugpand, dan verder breien over de overige **16-18-20-21-22** st.

Veranderen van steek en hals :

Op **52-54-56-58-60** cm (**104-108-112-116-120** nld.) totale hoogte voor het veranderen van steek verder breien in rechte tricotsteek, **tegelijk voor de hals** rechts afkanten als voor het linkervoorpand.

Schouder :

Links afkanten als voor het rugpand.

MOUWEN :

27-27-29-31-31 st. met nld. nr. 6 opzetten en **10** cm (**20** nld.) boordsteek 1/1 breien.

Veranderen van steek en schuine mouwkant :

Voor het veranderen van steek met nld. nr. 6,5 als volgt verder breien :

4 nld. rechte tricotsteek, **6** nld. fantasiesteek,

4 nld. rechte tricotsteek, **6** nld. fantasiesteek,

18 nld. rechte tricotsteek, **6** nld. fantasiesteek,

4 nld. rechte tricotsteek, **6** nld. fantasiesteek,

4 nld. rechte tricotsteek, **6** nld. fantasiesteek,

dan verder breien in rechte tricotsteek, **maar tegelijk voor de schuine mouwkanten**, op **14** cm (**28** nld.) totale hoogte aan beide kanten op 2 st. uit de kant meerderen voor :

S : 6 x 1 st. elke 10e nld.

M : 2 x 1 st. elke 10e nld., 5 x 1 st. elke 8e nld.

L : 6 x 1 st. elke 8e nld., 2 x 1 st. elke 6e nld.

XL : 3 x 1 st. elke 8e nld., 6 x 1 st. elke 6e nld.

XXL : 10 x 1 st. elke 6e nld.

Dan verder breien over de verkregen **39-41-45-49-51** st.

Mouwkop :

OP **47** cm (**88** nld.) totale hoogte aan beide kanten afkanten voor :

S : elke 2e nld. 1 x 3 st., 1 x 2 st., 2 x 1 st. ; elke 4e nld. 2 x 1 st. ; dan elke 2e nld. 1 x 1 st., 2 x 2 st. en de overige 11 st.

M : elke 2e nld. 1 x 3 st., 1 x 2 st., 2 x 1 st. ; elke 4e nld. 2 x 1 st. ; dan elke 2e nld. 2 x 1 st., 2 x 2 st. en de overige 11 st.

L : elke 2e nld. 1 x 3 st., 2 x 2 st., 2 x 1 st. ; elke 4e nld. 2 x 1 st. ; dan elke 2e nld. 2 x 1 st., 2 x 2 st. en de overige 11 st.

XL : elke 2e nld. 1 x 3 st., 2 x 2 st., 2 x 1 st. ; elke 4e nld. 2 x 1 st. ; dan elke 2e nld. 3 x 1 st., 1 x 2 st., 1 x 3 st. en de overige 11 st.

XXL : elke 2e nld. 1 x 3 st., 2 x 2 st., 2 x 1 st. ; elke 4e nld. 2 x 1 st. ; dan elke 2e nld. 2 x 1 st., 2 x 2 st., 1 x 3 st. en de overige 11 st.

VOORPANDBIEZEN :

Bies nr. 1 :

89-93-97-101-105 st. met nld. nr. 6 opzetten en boordsteek 1/1 breien.

Op **2** cm (**4** nld.) hoogte :

4-5-5-4-5 st. breien,

2 st. afkanten (= **1** knoopsgat),

* **24-25-26-28-29** st. breien (= de st. die op de rechternld. over is, na de laatste afgekante st. + **23-24-25-27-28** st.),

2 st. afkanten (= **1** knoopsgat) *

3 keer breien van * tot *, dan de nld. uitbreien.

In de volgende nld. 2 nieuwe st. opzetten in de plaats van

elke groep afgekante st.

OP **7** cm (**14** nld.) totale hoogte **4** knoopsgaten vormen als hiervoor.

In de volgende nld. 2 nieuwe st. opzetten in de plaats van elke groep afgekante st.

OP **10** cm (**20** nld.) totale hoogte de st. laten wachten.

Bies nr. 2 :

89-93-97-101-105 st. met nld. nr. 6 opzetten, **10** cm (**20** nld.) boordsteek 1/1 breien en dan de st. laten wachten.

KRAAG :

75-77-79-81-83 st. met nld. nr. 6 opzetten, **10** cm (**20** nld.) boordsteek 1/1 breien en dan de st. laten wachten.

AFWERKING :

De schouders aan elkaar naaien.

Met de stiksteek aannaaien :

- de **bies nr. 1** langs het linkervoorpand.
- de **bies nr. 2** langs het rechtervoorpand.
- de kraag langs de hals en hierbij **5** cm van elke bies vrij laten aan de kant van de opening.

De mouwkoppen langs de armsgaten naaien.

De mouw- en zijnaden van het vest aan elkaar naaien.

De knopen aannaaien.



M 2 9 4 6

Crossed jacket

Level of difficulty

BBB Easy

Sizes

S M L XL XXL

Number of balls, using DUVETINE

12 13 14 15 16 Olive 20021

Needles and notions

6.0 mm and 6.5 mm needles.

8 brown marbled buttons Ø 30 mm ref. 50713, pk of 5.

Abbreviations

1 slipped st: With yarn on **wrong side** of work, slip 1 st purlwise.

Stitches used

1/1 RIB, using 6.0 mm needles.

PATTERN STITCH, using 6.5 mm needles. Worked on a number of sts divisible by 6 + 4.

Row 1 (Right side): Knit.

Row 2: Purl.

Row 3: p 4, * k 2, p 4 *, repeat from * to *.

Row 4: Purl.

Row 5ème row: Knit.

Row 6: k 4, * p 2, k 4 *, repeat from * to *.

Row 7: Repeat from row 1.

STOCKING STITCH, using 6.5 mm needles.

PATTERNED RIB (PATT RIB), using 6.5 mm needles. worked on an uneven number of sts.

Row 1 (Right side): k 1, p 1, * 1 slipped st, p 1 *, repeat from *

to *, end with k 1.

Row 2: p 1, * k 1, p 1 *, repeat from * to *.

Repeat those 2 rows.

Tension/Gauge

To achieve a good result, it is essential to make tension squares (see our tips and tricks on bergeredefrance.com/advices).

12 sts and 20 rows in Pattern stitch = 10 cm (4 in) square.

12 sts and 17 rows in Stocking stitch = 10 cm (4 in) square.

To make the jacket

BACK:

Using 6.0 mm needles, cast on **47-51-57-63-69** sts. Work **10 cm (4 in) [20 rows]** in 1/1 Rib, **but** on last row increase 1 st (= **48-52-58-64-70** sts).

Change to 6.5 mm needles and continue in Pattern stitch, starting the 3rd row:

S: with p 5 instead of 4.

M and XL: with k 3, then instruction.

L and XXL: as instructed.

Continue as set until work measures **16 cm (6¼ in) [32 rows]** total.

Side slants:

Increase at each end, **2 sts** in from edge **4 times** 1 st every 12th row.

Then continue on the **56-60-66-72-78** sts obtained until work measures **39-40-40-41-42 cm (15¼-15¾-15¾-16¼-16½ in) [78-80-80-82-84 rows]** total.

Armholes:

Cast off at the beginning of every row:

S and M: twice 3 sts, twice 2 sts, 4 times 1 st

L: twice 3 sts, twice 2 sts, 6 times 1 st

XL: twice 3 sts, 4 times 2 sts, 6 times 1 st

XXL: twice 3 sts, 6 times 2 sts, 6 times 1 st.

Then continue on the **42-46-50-52-54** remaining sts until work measures **52-54-56-58-60 cm (20½-21¼-22-22¾-23½ in) [104-108-112-116-120 rows]** total.

Change of knitting stitch:

Continue in Stocking stitch until work measures **57-59-61-63-65 cm (22½-23¼-24-24¾-25½ in) [114-118-122-126-130 rows]** total.

Shoulders and neck:

For the shoulders, cast off at the beginning of every row:

S: 6 times 4 sts,

M: twice 4 sts, 4 times 5 sts,

L: 6 times 5 sts,

XL and XXL: 4 times 5 sts, twice 6 sts,

at the same time when working the 1st shoulder decrease, **for neck** cast off the **14-14-16-16-18** center sts, continue each side separately and cast off on neck side once 2 sts.

LEFT FRONT:

Using 6.0 mm needles, cast on **19-21-23-27-29** sts. Work **10 cm (4 in) [20 rows]** in 1/1 Rib, **but** on last row **for L and XXL** increase 1 st (= **19-21-24-27-30** sts).

Change to 6.5 mm needles and continue in Pattern stitch, starting as for back.

Side slant:

Increase on right edge as for back, then continue on the **23-25-28-31-34** sts obtained.

Armhole:

Cast off on right edge as for back, then continue on the **16-18-20-21-22** remaining sts until work measures **52-54-56-**

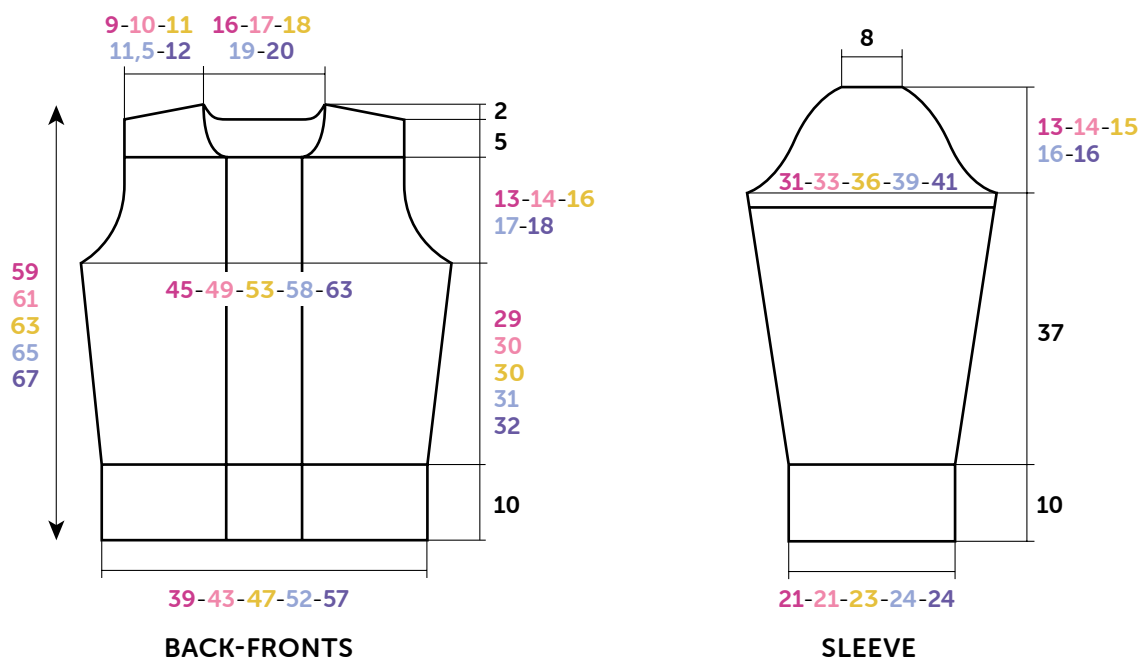

Diagram, measurements in cm

58-60 cm (20½-21¼-22-22¾-23½ in) [104-108-112-116-120 rows] total.

Change of knitting stitch and neck:

For the change of knitting stitch, continue in Stocking stitch, at the same time for neck cast off on left edge every 2nd row once 2-2-3-3-4 sts, twice 1 st.

Shoulder:

Cast off on right edge as for back.

RIGHT FRONT:

Using 6.0 mm needles, cast on 19-21-23-27-29 sts. Work 10 cm (4 in) [20 rows] in 1/1 Rib, but on last row for L and XXL increase 1 st (= 19-21-24-27-30 sts).

Change to 6.5 mm needles and continue in Pattern stitch, starting with k 2, then instruction.

Side slant:

Increase on left edge as for back, then continue on the 23-25-28-31-34 sts obtained.

Armhole:

Cast off on left edge as for back, then continue on the 16-18-20-21-22 remaining sts until work measures 52-54-56-58-60 cm (20½-21¼-22-22¾-23½ in) [104-108-112-116-120 rows] total.

Change of knitting stitch and neck:

For the change of knitting stitch, continue in Stocking stitch, at the same time for neck cast off on right edge as for left front.

Shoulder:

Cast off on left edge as for back.

SLEEVES:

Using 6.0 mm needles, cast on 27-27-29-31-31 sts. Work 10 cm (4 in) [20 rows] in 1/1 Rib.

Change of knitting stitch and sleeve slant:

For the change of knitting stitch, change to 6.5 mm needles and work as follows:

4 rows in Stocking stitch, 6 rows in Patt rib,

4 rows in Stocking stitch, 6 rows in Patt rib,

18 rows in Stocking stitch, 6 rows in Patt rib, 4 rows in Stocking stitch, 6 rows in Patt rib, 4 rows in Stocking stitch, 6 rows in Patt rib, then continue in Stocking stitch, but meanwhile for the sleeve slants, when work measures 14 cm (5½ in) [28 rows] total, increase at each end, 2 sts in from edge: S: 6 times 1 st every 10th row.

M: twice 1 st every 10th row, 5 times 1 st every 8th row.

L: 6 times 1 st every 8th row, twice 1 st every 6th row.

XL: 3 times 1 st every 8th row, 6 times 1 st every 6th row.

XXL: 10 times 1 st every 6th row.

Then continue on the 39-41-45-49-51 sts obtained until work measures 47 cm (18½ in) [88 rows] total.

Top of sleeve:

Cast off at the beg of every row as foll: 3 sts twice, 2 sts 2-2-4-4-4 times. 29-31-31-35-37 sts.

Next row (RS - dec): k2, k2tog, work to last 4 sts, sl 1, k1, pssso, k2. Rep this dec on every foll RS row once, then on every foll 4th row twice, then on every foll RS row 1-2-2-3-2 times. 19-19-19-21-25 sts rem, then cast off 2 sts at beg of next 4-4-4-2-4 rows, then 3 sts at beg of next 0-0-0-2-2 rows.

BORDERS OF FRONTS:

Border 1:

Using 6.0 mm needles, cast on 89-93-97-101-105 sts. Work in 1/1 Rib until work measures 2 cm (¾ in) [4 rows] total. Then:

work 4-5-5-4-5 sts

cast off 2 sts (= 1 buttonhole),

* work 24-25-26-28-29 sts (= the st still on right needle after the last cast off st + 23-24-25-27-28 sts), cast off 2 sts (= 1 buttonhole) *;

work 3 times total from * to *, then work row to end.

On next row, cast on 2 new sts to replace each group of cast off sts.

When work measures 7 cm (2¾ in) [14 rows] total, make 4 buttonholes as previously.

On next row, cast on 2 new sts to replace each group of

cast off sts.

When work measures **10 cm (4 in) [20 rows]** total, leave the sts on hold.

Border 2:

Using 6.0 mm needles, cast on **89-93-97-101-105** sts. Work **10 cm (4 in) [20 rows]** in 1/1 Rib and leave the sts on hold.

COLLAR:

Using 6.0 mm needles, cast on **75-77-79-81-83** sts. Work **10 cm (4 in) [20 rows]** in 1/1 Rib and leave the sts on hold.

FINISHING:

Join the shoulder seams.

Graft (see Grafting instructions on bergeredefrance.com/ advices):

- The **border 1** to edge of left front.
- The **border 2** to edge of right front.
- The collar to edge of neck, leaving **5 cm (2 in)** of each border free on opening side.

Sew top of sleeves to edge of armholes.

Sew sleeve seams and sides of jacket.

Sew buttons.

Secure and weave in ends.