

BERGERE

DE FRANCE

Une laine de qualité fabriquée en France

ENSEMBLE, FAVORISONS LA FABRICATION FRANÇAISE

Bergère de France est une filature familiale, installée à Bar-le-Duc, au cœur de la Lorraine depuis 1946. De la création des fils à l'expédition des pelotes, de la recherche de style à la réalisation des livres et magazines, toutes ces étapes sont réalisées en France dans nos ateliers. En choisissant la laine Bergère de France, vous favorisez une production locale et encouragez le savoir-faire français.



Une fabrication et une qualité maîtrisée

En tant que fabricant, nous apportons un grand soin à la qualité de nos fils. Nous maîtrisons et contrôlons ainsi directement toutes les étapes de la production.

Nous assurons dans notre usine les grandes étapes de fabrication du fil à tricoter : la teinture, la préparation, la filature, l'assemblage, le retordage, la finition et la mise en pelote des fils.

Une filature éthique

Nous avons à cœur de sélectionner des matières premières respectueuses de l'environnement et du bien-être animal. Nos laines proviennent d'élevages d'Uruguay et de Nouvelle-Zélande reconnus pour la qualité de leurs fibres. Nous utilisons du coton d'Égypte issu d'une agriculture biologique. Les matières synthétiques proviennent d'une entreprise Européenne que nous avons sélectionné pour son niveau de qualité.

- La Laine Française -

FABRICANT FRANÇAIS DE LAINE
DEPUIS 1946



M 2 9 5 4

Débardeur

Le niveau de difficulté

BBB Facile

Les tailles

S M L XL XXL

Le nombre de pelotes en, FLOCON

3 3 4 4 4 Hussard 10582

Le matériel

Les aiguilles n° 4,5 et n° 5.

Les points employés

CÔTES 1/1, aig. n° 4,5.

JERSEY ENDROIT, aig. n° 5.

L'échantillon

Pour réussir votre modèle, il est important de tricoter l'échantillon (consulter nos astuces et conseils sur bergeredefrance.fr/conseils).

Un carré de 10 cm jersey endroit = 18 m. et 23 rgs.

La réalisation du débardeur

DOS :

Monter **81-87-95-103-111** m. aig. n° 4,5. Tricoter **3** cm (**8** rgs) côtes 1/1, **mais** au dernier rg **pour M - L et XXL** augmenter 1 m. (= **81-88-96-103-112** m.).

Continuer jersey endroit aig. n° 5.

Emmanchures :

À **40-41-41-42-43** cm (**94-96-96-98-100** rgs) de hauteur totale, de chaque côté rabattre tous les 2 rgs (les diminutions d'1 m. se font à 2 m. du bord) :

S : 1 x 3 m., 2 x 2 m., 5 x 1 m.

M : 2 x 3 m., 1 x 2 m., 5 x 1 m.

L et XL : 2 x 3 m., 2 x 2 m., 4 x 1 m.

XXL : 1 x 4 m., 1 x 3 m., 2 x 2 m., 5 x 1 m.

Pour diminuer 1 m. à 2 m. du bord : Tricoter 2 m. endroit, 2 m. ensemble endroit, continuer le rg et lorsqu'il reste 4 m. sur l'aig. gauche, tricoter 1 surjet simple, 2 m. endroit.

Puis, continuer sur les **57-62-68-75-80** m. restantes.

Épaules et encolure :

À **58-60-62-64-66** cm (**136-140-144-148-154** rgs) de hauteur totale, **pour les épaules** rabattre de chaque côté tous les 2 rgs :

S : 1 x 4 m., 2 x 5 m.,

M : 2 x 5 m., 1 x 6 m.,

L : 3 x 6 m.,

XL : 1 x 6 m., 2 x 7 m.,

XXL : 2 x 7 m., 1 x 8 m.,

en même temps que la 1ère diminution d'épaule, **pour l'encolure** rabattre les **25-26-28-31-32** m. centrales, continuer chaque côté séparément en rabattant côté encolure 1 x 2 m.

DEVANT :

Tricoter comme au dos jusqu'aux emmanchures.

Emmanchures :

Rabattre comme au dos, puis continuer sur les **57-62-68-75-80** m. restantes.

Encolure :

À **52-54-56-58-60** cm (**122-126-130-134-140** rgs) de hauteur totale, rabattre les **13-14-16-19-20** m. centrales, continuer chaque côté séparément en rabattant côté encolure tous les 2 rgs 1 x 3 m., 1 x 2 m., 3 x 1 m.

Épaules :

Rabattre comme au dos.

COL :

Monter **99-103-107-111-115** m. aig. n° 4,5. Tricoter **3** cm (**8** rgs) côtes 1/1 et laisser les m. en attente.

BORDURES D'EMMANCHURES (2) :

Monter **89-93-97-101-105** m. aig. n° 4,5. Tricoter **2** cm (**5** rgs) côtes 1/1 et laisser les m. en attente.

FINITIONS :

Assembler les épaules.

Poser à points arrière le col au bord de l'encolure. Puis, assembler les petits côtés.

Poser à points arrière une bordure au bord de chaque emmanchure.

Faire les coutures des côtés du débardeur.

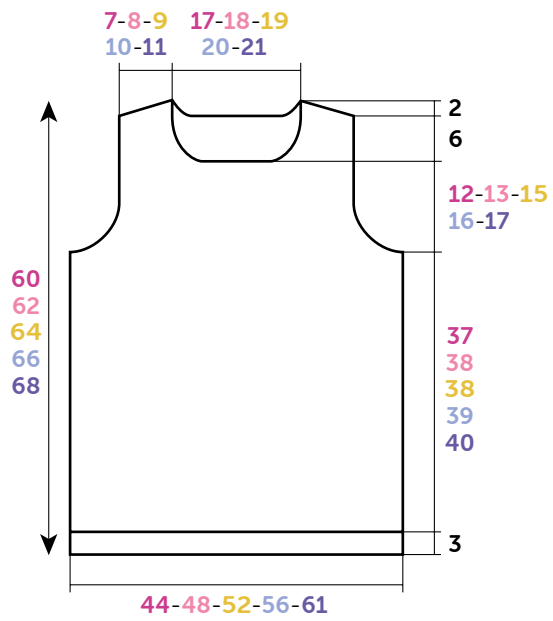

DOS-DEVANT

Croquis, mesures en cm



M 2 9 5 4

Spencer

Moeilijkheidsgraad

BBB Makkelijk

Maten

S M L XL XXL

Aantal ballen in FLOCON

3 3 4 4 4 Hussard 10582

Benodigdheden

Breinaalden nr. 4,5 en nr. 5.

Gebruikte steken

BOORDSTEEK 1/1, nld. nr. 4,5.

RECHTE TRICOTSTEEK, nld. nr. 5.

Proeflapje

Voor het slagen van je model is het belangrijk om het proeflapje te breien (zie tips en raad op bergeredefrance.nl/conseils).

Een vierkant van 10 cm in rechte tricotsteek = 18 st. en 23 nld.

Uitvoering van de spencer

RUGPAND :

81-87-95-103-111 st. met nld. nr. 4,5 opzetten, **3** cm (**8** nld.) boordsteek 1/1 breien, **maar** in de laatste nld. **voor M - L en XXL** 1 st. meerderen (= **81-88-96-103-112** st.).

Met nld. nr. 5 verder breien in rechte tricotsteek.

Armsgaten :

OP **40-41-41-42-43** cm (**94-96-96-98-100** nld.) totale hoogte aan beide kanten elke 2e nld. afkanten (de

minderen van 1 st. worden op 2 st. uit de kant gemaakt) voor :

S : 1 x 3 st., 2 x 2 st., 5 x 1 st.

M : 2 x 3 st., 1 x 2 st., 5 x 1 st.

L en XL : 2 x 3 st., 2 x 2 st., 4 x 1 st.

XXL : 1 x 4 st., 1 x 3 st., 2 x 2 st., 5 x 1 st.

Voor het minderen van 1 st. op 2 st. uit de kant : 2 st. recht, 2 st. samen recht breien, de nld. verder breien en als er nog 4 st. op de linkernld. over zijn, dan 1 overhaling en 2 st. recht breien.

Dan verder breien over de overige **57-62-68-75-80** st.

Schouders en hals :

OP **58-60-62-64-66** cm (**136-140-144-148-154** nld.) totale hoogte **voor de schouders** aan beide kanten elke 2e nld. afkanten voor :

S : 1 x 4 st., 2 x 5 st.,

M : 2 x 5 st., 1 x 6 st.,

L : 3 x 6 st.,

XL : 1 x 6 st., 2 x 7 st.,

XXL : 2 x 7 st., 1 x 8 st.,

tegelijk met de 1e schoudermindering **voor de hals** de middelste **25-26-28-31-32** st. afkanten, elke kant apart verder breien en hierbij aan de halskant 1 x 2 st. afkanten.

VOORPAND :

Breien als het rugpand tot aan de armsgaten.

Armsgaten :

Afkanten als voor het rugpand, dan verder breien over de overige **57-62-68-75-80** st.

Hals :

OP **52-54-56-58-60** cm (**122-126-130-134-140** nld.) totale hoogte de middelste **13-14-16-19-20** st. afkanten, elke kant apart verder breien en hierbij aan de halskant elke 2e nld. 1 x 3 st., 1 x 2 st., 3 x 1 st. afkanten.

Schouders :

Afkanten als voor het rugpand.

HALSBIES :

99-103-107-111-115 st. met nld. nr. 4,5 opzetten, **3** cm (**8** nld.) boordsteek 1/1 breien dan de st. laten wachten.

ARMSGATBIEZEN (2) :

89-93-97-101-105 st. met nld. nr. 4,5 opzetten, **2** cm (**5** nld.) boordsteek 1/1 breien dan de st. laten wachten.

AFWERKING :

De schouders aan elkaar naaien.

De bies met de stiksteek langs de hals naaien, dan de zijkantjes aan elkaar naaien.

Een bies met de stiksteek langs elk armsgat naaien.

De zijnaden van de spencer aan elkaar naaien.

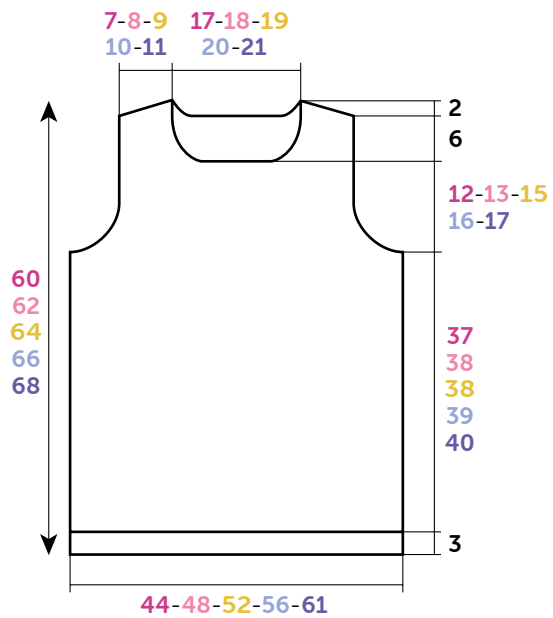

RUG- EN VOORPAND

Tekening, maten in cm



M 2 9 5 4

Vest

Level of difficulty

BBB Easy

Sizes

S M L XL XXL

Number of balls, using FLOCON

3 3 4 4 4 Hussard 10582

Needles and notions

4.5 mm and 5.0 mm needles.

Stitches used

1/1 RIB, using 4.5 mm needles.

STOCKING STITCH, using 5.0 mm needles.

Tension/Gauge

To achieve a good result, it is essential to make a tension square (see our tips and tricks on bergeredefrance.com/advice).

18 sts and 23 rows in Stocking stitch = 10 cm (4 in) square.

To make the vest

BACK:

Using 4.5 mm needles, cast on **81-87-95-103-111** sts. Work **3** cm (1¼ in) [**8** rows] in 1/1 Rib, **but** on last row **for M - L and XXL** increase 1 st (= **81-88-96-103-112** sts).

Change to 5.0 mm needles and continue in Stocking stitch until work measures **40-41-41-42-43** cm (**15¾-16¼-16¼-16½-17** in) [**94-96-96-98-100** rows] total.

Armholes:

Cast off at the beginning of every row (1 st decreases are

made 2 sts in from edge):

S: twice 3 sts, 4 times 2 sts, 10 times 1 st

M: 4 times 3 sts, twice 2 sts, 10 times 1 st

L and XL: 4 times 3 sts, 4 times 2 sts, 8 times 1 st

XXL: twice 4 sts, twice 3 sts, 4 times 2 sts, 10 times 1 st.

To decrease 1 st, 2 sts in from edge: K 2, k2 together, continue le row.

Then continue on the **57-62-68-75-80** remaining sts until work measures **58-60-62-64-66** cm (**22¾-23½-24½-25¼-26** in) [**136-140-144-148-154** rows] total.

Shoulders and neck:

For the shoulders cast off at the beginning of every row:

S: twice 4 sts, 4 times 5 sts,

M: 4 times 5 sts, twice 6 sts,

L: 6 times 6 sts,

XL: twice 6 sts, 4 times 7 sts,

XXL: 4 times 7 sts, twice 8 sts,

at the same time when working the 1st shoulder decrease, **for neck** cast off the **25-26-28-31-32** center sts, continue each side separately and cast off on neck side once 2 sts.

FRONT:

Work as for back up to armholes.

Armholes:

Cast off as for back, then continue on the **57-62-68-75-80** remaining sts until work measures **52-54-56-58-60** cm (**20½-21¼-22-22¾-23½** in) [**122-126-130-134-140** rows] total.

Neck:

Cast off the **13-14-16-19-20** center sts, continue each side separately and cast off on neck side every 2nd row once 3 sts, once 2 sts, 3 times 1 st.

Shoulders:

Cast off as for back.

COLLAR:

Using 4.5 mm needles, cast on **99-103-107-111-115** sts. Work **3** cm (1¼ in) [**8** rows] in 1/1 Rib and leave the sts on hold.

BORDER OF ARMHOLES (2):

Using 4.5 mm needles, cast on **89-93-97-101-105** sts. Work **2** cm (¾ in) [**5** rows] in 1/1 Rib and leave the sts on hold.

FINISHING:

Join shoulder seams.

Graft (see Grafting instructions on bergeredefrance.com/advice) collar to edge of neck. Then join the shorter sides.

Graft one border to edge of each armhole.

Sew side seams of vest.

Secure and weave in ends.

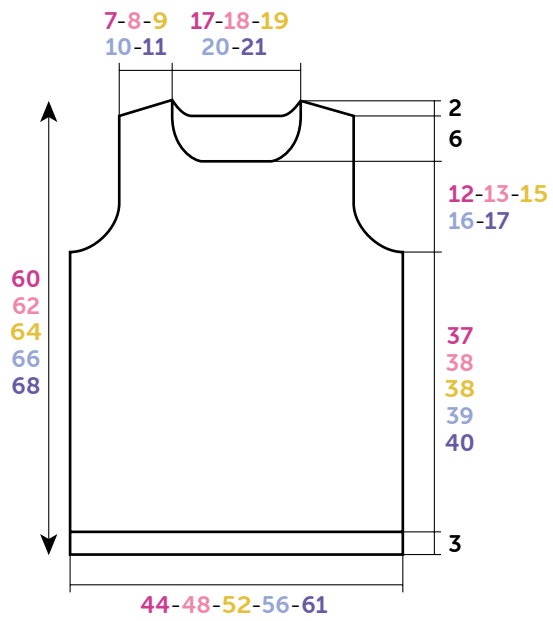

BACK-FRONT

Diagram, measurements in cm