

## *Pull V dos*

Trui met V-hals in de rug – V back sweater

# BERGERE

DE FRANCE

## *Une laine de qualité fabriquée en France*

ENSEMBLE, FAVORISONS LA FABRICATION FRANÇAISE

Bergère de France est une filature familiale, installée à Bar-le-Duc, au cœur de la Lorraine depuis 1946. De la création des fils à l'expédition des pelotes, de la recherche de style à la réalisation des livres et magazines, toutes ces étapes sont réalisées en France dans nos ateliers. En choisissant la laine Bergère de France, vous favorisez une production locale et encouragez le savoir-faire français.



### *Une fabrication et une qualité maîtrisée*

En tant que fabricant, nous apportons un grand soin à la qualité de nos fils. Nous maîtrisons et contrôlons ainsi directement toutes les étapes de la production.

Nous assurons dans notre usine les grandes étapes de fabrication du fil à tricoter : la teinture, la préparation, la filature, l'assemblage, le retordage, la finition et la mise en pelote des fils.

### *Une filature éthique*

Nous avons à cœur de sélectionner des matières premières respectueuses de l'environnement et du bien-être animal. Nos laines proviennent d'élevages d'Uruguay et de Nouvelle-Zélande reconnus pour la qualité de leurs fibres. Nous utilisons du coton d'Égypte issu d'une agriculture biologique. Les matières synthétiques proviennent d'une entreprise Européenne que nous avons sélectionné pour son niveau de qualité.

- La Laine Française -

FABRICANT FRANÇAIS DE LAINE  
DEPUIS 1946



M 2 9 5 8

## Pull V dos

*Le niveau de difficulté*

**BBB** Facile

*Les tailles*

S M L XL XXL

*Nombre de pelotes en, LOU*

8 9 10 11 12 Blanc tweed 10857

*Le matériel*

Les aiguilles n° 5 et n° 5,5.

### Les points employés

**CÔTES 1/1**, aig. n° 5.

**JERSEY ENDROIT**, aig. n° 5,5.

### L'échantillon

Pour réussir votre modèle, il est important de tricoter l'échantillon (consulter nos astuces et conseils sur [bergeredefrance.fr/conseils](http://bergeredefrance.fr/conseils)).

Un carré de 10 cm jersey endroit = 17 m. et 22 rgs.

### La réalisation du pull

#### DEVANT :

Monter **87-93-101-109-117** m. aig. n° 5. Tricoter **6** cm (**14** rgs) côtes 1/1.

Continuer jersey endroit aig. n° 5,5.

#### Emmanchures :

À **37-38-38-39-40** cm (**82-84-84-86-88** rgs) de hauteur totale, rabattre **5** m. de chaque côté.

Puis, continuer sur les **77-83-91-99-107** m. restantes.

#### Encolure :

À **51-53-55-57-59** cm (**112-118-122-126-130** rgs) de hauteur totale, rabattre les **15-17-19-19-21** m. centrales, continuer chaque côté séparément en rabattant côté encolure tous les 2 rgs 1 x 3 m., 1 x 2 m., 2 x 1 m.

#### Épaules :

À **56-58-60-62-64** cm (**124-130-134-138-142** rgs) de hauteur totale, rabattre de chaque côté tous les 2 rgs :

**S** : 3 x 8 m.

**M** : 1 x 8 m., 2 x 9 m.

**L** : 1 x 9 m., 2 x 10 m.

**XL** : 3 x 11 m.

**XXL** : 3 x 12 m.

#### DOS GAUCHE :

Monter **29-31-33-37-41** m. aig. n° 5. Tricoter côtes 1/1 en augmentant à droite à 1 m. du bord \* tous les 4 rgs 1 x 1 m., tous les 2 rgs 1 x 1 m.\*; tricoter 2 fois de \* à \*.

Après la dernière augmentation, tricoter **1** rg sur les **33-35-37-41-45** m. obtenues, **mais pour L et XL** augmenter 1 m. au début du rg (= **33-35-38-42-45** m.).

Continuer jersey endroit aig. n° 5,5 en augmentant à droite à 2 m. du bord :

**S** : \* tous les 4 rgs 1 x 1 m., tous les 2 rgs 1 x 1 m. \*, tricoter 3 fois de \* à \*, tous les 4 rgs 1 x 1 m.

**M** : \* tous les 2 rgs 1 x 1 m., tous les 4 rgs 1 x 1 m. \*, tricoter 4 fois de \* à \*.

**L** : \* tous les 4 rgs 1 x 1 m., tous les 2 rgs 2 x 1 m. \*, tricoter 3 fois de \* à \*.

**XL** : tous les 2 rgs 1 x 1 m., \* tous les 4 rgs 1 x 1 m., tous les 2 rgs 1 x 1 m. \*, tricoter 4 fois de \* à \*.

**XXL** : tous les 2 rgs 2 x 1 m., \* tous les 4 rgs 1 x 1 m., tous les 2 rgs 1 x 1 m. \*, tricoter 4 fois de \* à \*.

Puis, continuer sur les **40-43-47-51-55** m. obtenues.

#### Biais d'encolure et emmanchure :

À **37-38-38-39-40** cm (**82-84-84-86-88** rgs) de hauteur totale, **pour le biais d'encolure** diminuer à droite à 2 m. du bord tous les 4 rgs :

**S** : 11 x 1 m.,

**M** : 12 x 1 m.,

**L et XL** : 13 x 1 m.,

**XXL** : 14 x 1 m.,

**en même temps pour l'emmanchure** rabattre à gauche comme au devant.

**Pour diminuer 1 m. à 2 m. du bord** : Tricoter 2 m. endroit, 2 m. ensemble endroit et terminer le rg.

#### Épaule :

Rabattre à gauche comme au devant.

#### DOS DROIT :

Monter **29-31-33-37-41** m. aig. n° 5. Tricoter côtes 1/1 en augmentant à gauche comme au dos gauche.

Après la dernière augmentation, tricoter **1** rg sur les **33-35-37-41-45** m. obtenues, **mais pour L et XL** augmenter 1 m. à la fin du rg.

Continuer jersey endroit aig. n° 5,5 en augmentant à gauche comme au dos gauche.

Puis, continuer sur les **40-43-47-51-55** m. obtenues.

#### Emmanchure et biais d'encolure :

À **37-38-38-39-40** cm (**82-84-84-86-88** rgs) de hauteur totale, **pour l'emmanchure** rabattre à droite comme au devant, **en même temps pour le biais d'encolure** diminuer à gauche comme au dos gauche.

**Pour diminuer 1 m. à 2 m. du bord** : Tricoter le rg et lorsqu'il reste 4 m. sur l'aig. gauche, tricoter 1 surjet simple, 2 m. endroit.

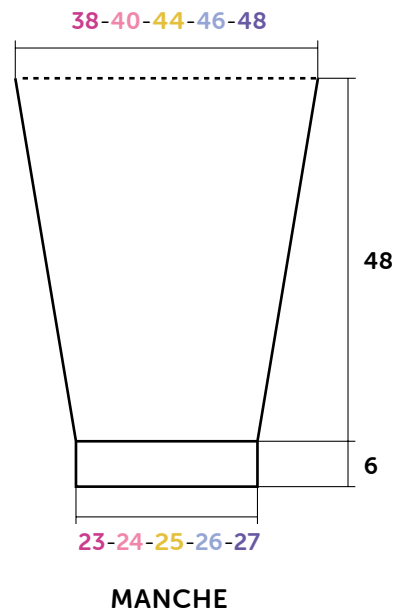
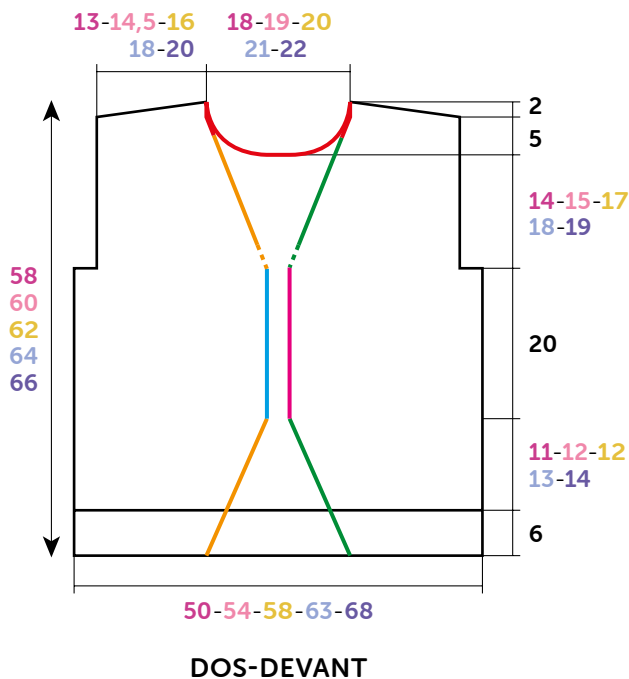

**Croquis, mesures en cm**

**Épaule :**

Rabattre à droite comme au devant.

**MANCHES :**

Monter **41-41-45-45-47** m. aig. n° 5. Tricoter **6 cm (14 rgs)** côtes 1/1, **mais** au dernier rg **pour M et XL** augmenter 1 m. (= **41-42-45-46-47** m.).

Continuer jersey endroit aig. n° 5,5 en augmentant de chaque côté à 2 m. du bord :

**S** : 10 x 1 m. tous les 8 rgs, 3 x 1 m. tous les 6 rgs.

**M** : 7 x 1 m. tous les 8 rgs, 7 x 1 m. tous les 6 rgs.

**L** : 16 x 1 m. tous les 6 rgs.

**XL** : 15 x 1 m. tous les 6 rgs, 2 x 1 m. tous les 4 rgs.

**XXL** : 13 x 1 m. tous les 6 rgs, 5 x 1 m. tous les 4 rgs.

Puis, continuer sur les **67-70-77-80-83** m. obtenues.

**Haut de la manche :**

À **54 cm (120 rgs)** de hauteur totale, laisser les m. en attente.

**BORDURE :**

Monter **12** m. aig. n° 5. Tricoter **150-156-162-168-174** cm côtes 1/1 et rabattre toutes les m.

**FINITIONS :**

Assembler les épaules.

Coudre la bordure le long des dos et de l'encolure devant (= traits et pointillés de couleur sur le croquis) en croisant la bande au milieu du dos (voir schéma).

Poser à points arrière le haut des manches le long de la partie verticale des emmanchures.

Faire les coutures des manches et des côtés du pull.

**SCHÉMA**

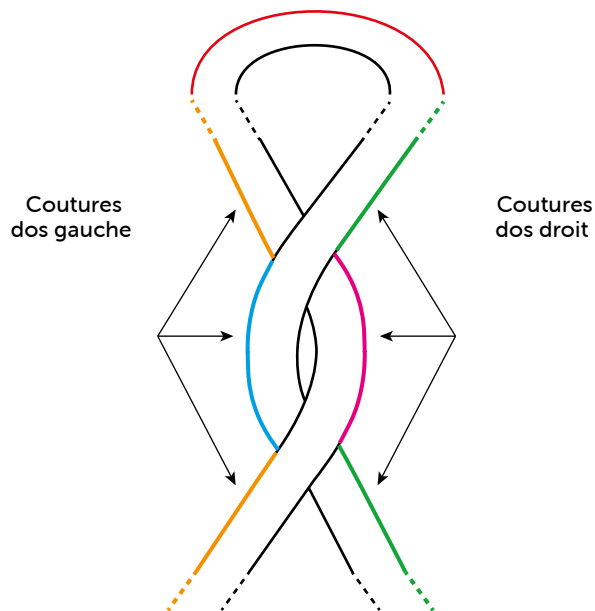



M 2 9 5 8

## Trui met V-hals in de rug

### Moeilijkheidsgraad

BBB BBBB Makkelijk

### Maten

S M L XL XXL

### Aantal ballen in LOU

8 9 10 11 12 Blanc tweed 10857

### Benodigheden

Breinaalden nr. 5 en nr. 5,5.

### Gebruikte steken

BOORDSTEEK 1/1, nld. nr. 5.

RECHTE TRICOTSTEEK, nld. nr. 5,5.

### Proeflapje

Voor het slagen van je model is het belangrijk om het proeflapje te breien (zie tips en raad op [bergeredefrance.nl/conseils](http://bergeredefrance.nl/conseils)).

Een vierkant van 10 cm in rechte tricotsteek = 17 st. en 22 nld.

### Uitvoering van de trui

#### VOORPAND :

87-93-101-109-117 st. met nld. nr. 5 opzetten en 6 cm (14 nld.) boordsteek 1/1 breien.

Met nld. nr. 5,5 verder breien in rechte tricotsteek.

#### Armsgaten :

OP 37-38-38-39-40 cm (82-84-84-86-88 nld.) totale hoogte aan beide kanten 5 st. afkanten.

Verder breien over de overige 77-83-91-99-107 st.

#### Hals :

OP 51-53-55-57-59 cm (112-118-122-126-130 nld.) totale hoogte de middelste 15-17-19-19-21 st. afkanten, elke kant apart verder breien en hierbij aan de halskant elke 2e nld. 1 x 3 st., 1 x 2 st., 2 x 1 st. afkanten.

#### Schouders :

OP 56-58-60-62-64 cm (124-130-134-138-142 nld.) totale hoogte aan beide kanten elke 2e nld. afkanten voor :

S : 3 x 8 st.

M : 1 x 8 st., 2 x 9 st.

L : 1 x 9 st., 2 x 10 st.

XL : 3 x 11 st.

XXL : 3 x 12 st.

#### LINKERRUGPAND :

29-31-33-37-41 st. met nld. nr. 5 opzetten, boordsteek 1/1 breien en hierbij rechts op 1 st. uit de kant meerderen : \* elke 4e nld. 1 x 1 st., elke 2e nld. 1 x 1 st.\*; 2 keer breien van \* tot \*. Na de laatste meerdering 1 nld. breien over de verkregen 33-35-37-41-45 st., maar voor L en XL 1 st. meerderen in het begin van de nld. (= 33-35-38-42-45 st.).

Met nld. nr. 5,5 verder breien in rechte tricotsteek en hierbij rechts op 2 st. uit de kant meerderen voor :

S : \* elke 4e nld. 1 x 1 st., elke 2e nld. 1 x 1 st. \*; 3 keer breien van \* tot \*, elke 4e nld. 1 x 1 st.

M : \* elke 2e nld. 1 x 1 st., elke 4e nld. 1 x 1 st. \*; 4 keer breien van \* tot \*.

L : \* elke 4e nld. 1 x 1 st., elke 2e nld. 2 x 1 st. \*; 3 keer breien van \* tot \*.

XL : elke 2e nld. 1 x 1 st., \* elke 4e nld. 1 x 1 st., elke 2e nld. 1 x 1 st. \*; 4 keer breien van \* tot \*.

XXL : elke 2e nld. 2 x 1 st., \* elke 4e nld. 1 x 1 st., elke 2e nld. 1 x 1 st. \*; 4 keer breien van \* tot \*.

Dan verder breien over de verkregen 40-43-47-51-55 st.

#### Schuine halsrand en armsgat :

OP 37-38-38-39-40 cm (82-84-84-86-88 nld.) totale hoogte voor de schuine halsrand rechts op 2 st. uit de kant elke 4e nld. minderen voor :

S : 11 x 1 st.,

M : 12 x 1 st.,

L en XL : 13 x 1 st.,

XXL : 14 x 1 st.,

tegelijk voor het armsgat links afkanten als voor het voorpand.

Voor het minderen van 1 st. op 2 st. uit de kant : 2 st. recht, 2 st. samen recht breien en de nld. uitbreien.

#### Schouder :

Links afkanten als voor het voorpand.

#### RECHTERRUGPAND :

29-31-33-37-41 st. met nld. nr. 5 opzetten, boordsteek 1/1 breien en hierbij links meerderen als voor het linkerrugpand. Na de laatste meerdering 1 nld. breien over de verkregen 33-35-37-41-45 st., maar voor L en XL 1 st. meerderen aan het eind van de nld.

Met nld. nr. 5,5 verder breien in rechte tricotsteek en hierbij links meerderen als voor het linkerrugpand.

Dan verder breien over de verkregen 40-43-47-51-55 st.

#### Armsgat en schuine halsrand :

OP 37-38-38-39-40 cm (82-84-84-86-88 nld.) totale hoogte voor het armsgat rechts afkanten als voor het voorpand, tegelijk voor de schuine halsrand links minderen als voor het linkerrugpand.

Voor het minderen van 1 st. op 2 st. uit de kant : de nld. breien en als er nog 4 st. op de linkernld. over zijn, dan 1 overhaling en 2 st. recht breien.

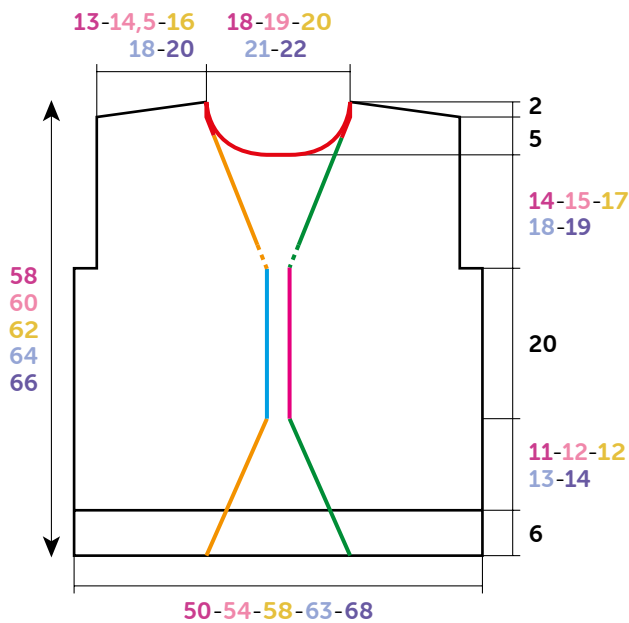

RUG- EN VOORPAND

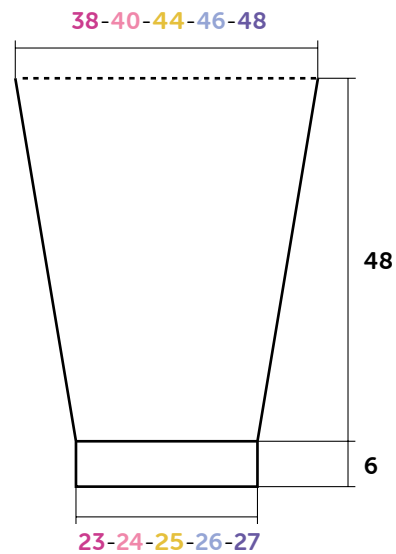

MOUW

Tekening, maten in cm

**Schouder :**

Rechts afkanten als voor het voorpand.

**MOUWEN :**

41-41-45-45-47 st. met nld. nr. 5 opzetten, 6 cm (14 nld.) boordsteek 1/1 breien, maar in de laatste nld. voor M en XL 1 st. meerderen (= 41-42-45-46-47 st.).

Met nld. nr. 5,5 verder breien in rechte tricotsteek en hierbij aan beide kanten op 2 st. uit de kant meerderen voor :

S : 10 x 1 st. elke 8e nld., 3 x 1 st. elke 6e nld.

M : 7 x 1 st. elke 8e nld., 7 x 1 st. elke 6e nld.

L : 16 x 1 st. elke 6e nld.

XL : 15 x 1 st. elke 6e nld., 2 x 1 st. elke 4e nld.

XXL : 13 x 1 st. elke 6e nld., 5 x 1 st. elke 4e nld.

Dan verder breien over de verkregen 67-70-77-80-83 st.

**Bovenkant mouw :**

OP 54 cm (120 nld.) totale hoogte de st. laten wachten.

**BOORD :**

12 st. met nld. nr. 5 opzetten, 150-156-162-168-174 cm boordsteek 1/1 breien en dan alle st. afkanten.

**AFKANTEN :**

De schouders aan elkaar naaien.

De boord langs de rugpanden en de hals van het voorpand naaien (= gekleurde lijnen en stippellijnen op de tekening) en hierbij de boord kruisen in het midden van het rugpand (zie schema).

De bovenkant van de mouwen met de stiksteek langs het verticale deel van de armsgaten naaien.

De mouw- en zijnaden van de trui aan elkaar naaien.

**SCHEMA**

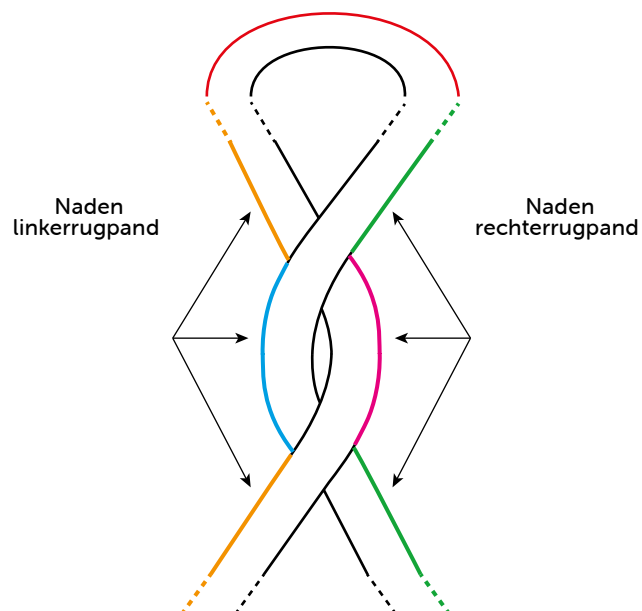



M 2 9 5 8

## V back sweater

### Difficulty level

BBB Easy

### Sizes

S M L XL XXL

### The number of balls in, LOU

8 9 10 11 12 Blanc tweed 10857

### Equipment needed

5.0 mm & 5.5 mm needles.

### Stitches used

1/1 RIB, using 5.0 mm needles.

STOCKING STITCH (ST ST), using 5.5 mm needles.

### Tension/Gauge

To achieve a good result it is essential to make a tension square (see our hints & tips at [bergeredefrance.com/advice](http://bergeredefrance.com/advice)). A 10 cm (4 in) square of St St using 5.5 mm needles = 17 sts & 22 rows.

### To make the sweater

#### FRONT :

Using 5.0 mm needles CO 87-93-101-109-117 sts. Work 6 cm [2¼ in] (14 rows) 1/1 rib.

Change to 5.5 mm needles & cont in St St.

#### Armholes :

When work measures 37-38-38-39-40 cm [14½-15-15-15¼-15¾ in] (82-84-84-86-88 rows) total cast off 5 sts at beg of next 2 rows.

Then cont on the rem 77-83-91-99-107 sts.

#### Neck :

Cont until work measures 51-53-55-57-59 cm [20-20¾-21¾-22½-23¼ in] (112-118-122-126-130 rows) total.

**Next row (RS):** Work 31-33-36-40-43 sts, cast off the central 15-17-19-19-21 sts, work to end.

**Next row (WS):** Work to central cast off sts & put rem sts on a spare needle. Work will now be completed in 2 sections.

\*Cont to cast off at the neck edge on every alt row as foll: 3 sts once, 2 sts once, 1 st twice.

#### Shoulder :

When work measures 56-58-60-62-64 cm [22-22¾-23½-24½-25 in] (124-130-134-138-142 rows) total cast off at the shoulder edge on every alt row as foll: 8-8-9-11-12 sts 3-1-1-3-3 times, then 0-9-10-0-0 sts twice\*.

With WS facing pick up sts left on spare needle & work from \*to\* above.

#### BACK LEFT :

Using 5.0 mm needles CO 29-31-33-37-41 sts. Cont in 1/1 rib for 4 rows.

**Next row (RS - inc):** work 1 st, inc 1, work to end. Rep this inc on foll RS row, then on foll 4th row, then on foll RS row.

After the final inc work 1 row on the 33-35-37-41-45 sts obtained, **but for L & XL** inc 1 st at beg of row (= 33-35-38-42-45 m.).

Change to 5.5 mm needles & cont in St St inc 1 st at beg of RS rows, 2 sts in from edge as foll :

**S :** \* on foll 4th row, on foll RS row \*, rep from \* to \* 3 times, then on foll 4th row.

**M :** \* on foll RS row, then on foll 4th row \*, rep from \* to \* 4 times.

**L :** \* on foll 4th row, on every foll RS row twice \*, rep from \* to \* 3 times.

**XL :** On foll RS row, \* then on foll 4th row, on foll RS row \*, rep from \* to \* 4 times.

**XXL :** On every foll RS row twice, \* then on foll 4th row, then on foll RS row \*, rep from \* to \* 4 times.

Then cont on the 40-43-47-51-55 sts obtained.

#### Neck & armhole shaping :

When work measures 37-38-38-39-40 cm [14½-15-15-15¼-15¾ in] (82-84-84-86-88 rows) total, **for the neck shaping** dec 1 st at beg of RS rows, 2 sts in from edge, on every 4th row 11-12-13-13-14 times,

(**To Dec**, k2, k2tog, work to end.)

**at the same time for the armhole** when work measures 37-38-38-39-40 cm [14½-15-15-15¼-15¾ in] (82-84-84-86-88 rows) total cast off 5 sts at beg of next WS row.

#### Shoulder :

Cast off at the beg of WS rows as for front.

#### BACK RIGHT :

Using 5.0 mm needles CO 29-31-33-37-41 sts. Cont in 1/1 rib inc at the end of RS rows as for left back.

After the last inc, work 1 row on the 33-35-37-41-45 sts obtained, **but for L & XL** inc 1 st at end of row.

Change to 5.5 mm needles & cont in St St inc at the end of RS rows as for left back.

Then cont on the 40-43-47-51-55 sts obtained.

#### Armhole & neck shaping :

When work measures 37-38-38-39-40 cm [14½-15-15-15¼-15¾ in] (82-84-84-86-88 rows) total, **for the armhole** cast off at the beg of RS row as for back left, **at the same time for the neck shaping** dec at end of rows as for back left.

**To dec 1 st, 2 sts in from edge :** Work until 4 sts rem, sl 1, k1, pssso, k2.

#### Shoulder :

Cast off at the beg of RS rows as for back left.

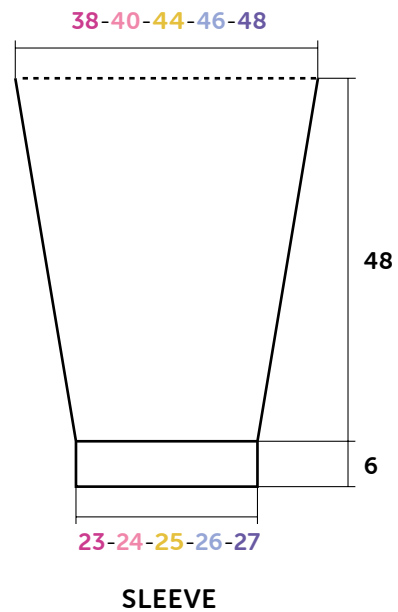
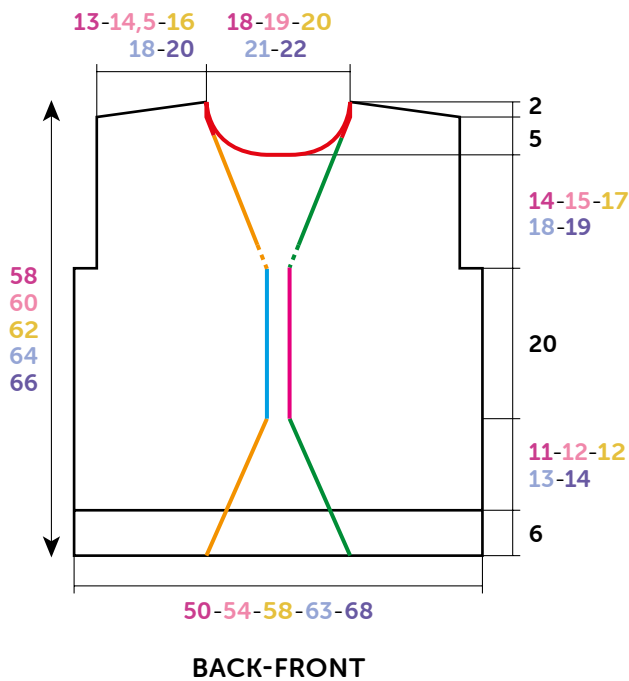

Diagram, measurements in cm

**SLEEVES :**

Using 5.0 mm needles CO 41-41-45-45-47 sts. Work 6 cm [2¼ in] (14 rows) 1/1 rib, but on the final row for M & XL inc 1 st (= 41-42-45-46-47 sts).

Change to 5.5 mm needles & cont in St St for 8-8-6-6-6 rows.

**Next row (RS - inc):** k2, inc 1, work to last 2 sts, inc 1, k2.

Rep this inc on every foll 8th-8th-6th-6th-6th row 9-6-15-14-12 times, then on every foll 6th-6th-0-4th-4th row 3-7-0-2-5 times.

Then cont on the 67-70-77-80-83 sts obtained.

**Top of sleeve :**

When work measures 54 cm [21¼ in] (120 rows) total leave on a spare needle.

**BORDER :**

Using 5.0 mm needles CO 12 sts. Work 150-156-162-168-174 cm [59-61½-63¾-66-68½ in] 1/1 rib then cast off all sts.

**FINISHING :**

Join shoulder seams.

Sew the border along the back & front neck (= coloured lines & dots on diagram) & crossing the band in the middle of back (see diagram).

Using back stitch graft the sleeves into the vertical section of the armholes. (see Grafting a Border in our hints & tips at [bergeredefrance.com/advices](http://bergeredefrance.com/advices))

Sew the sleeve & side seams. Secure & weave in all ends.

**DIAGRAM**

