

M 2 9 6 1

## *Gilet raglan à bandes*

*Raglanvest met banen — Striped raglan cardigan*

### *Un savoir-faire depuis 1946*

La fabrication de la laine à tricoter est un savoir-faire chez Bergère de France depuis 1946. Depuis tout ce temps, nous préparons les matières premières et les transformons dans nos ateliers. En choisissant la laine Bergère de France, vous achetez directement chez le fabricant.



### *Une filature*

CERTIFIÉE OEKO-TEX DEPUIS 2023



*“ Vous avez la garantie  
d'un produit sain pour  
la famille et bébé !*

Depuis 2023, Bergère de France est certifié OEKO-TEX Classe 1. Cela indique que nos fils à tricoter sont fabriqués dans notre filature en l'absence de substances nocives dans des proportions pouvant présenter un risque pour la santé. Vous pouvez être assuré(e) de disposer d'un produit sain pour vous, votre famille et votre bébé.

Flashez-moi !



STANDARD  
100

CQ 1317/1  
IFTH

Édité par Bergère de France

[bergeredefrance.fr](http://bergeredefrance.fr)

[bergere-de-france.be](http://bergere-de-france.be)

[nl.bergere-de-france.nl](http://nl.bergere-de-france.nl)

[bergeredefrance.co.uk](http://bergeredefrance.co.uk)



M 2 9 6 1

## Gilet raglan à bandes

### Le niveau de difficulté

**BBBBBB** Facile

### Les tailles

3 6 12 18 24 mois

### Le nombre de pelotes en, MÉRINOS 2,5

1	1	2	2	2	Beige bébé	20046
1	1	2	2	2	Ecrû bébé	20058
1	1	2	2	2	Poudré bébé	10191

### Le matériel

Les aiguilles n° 2,5 et n° 3.

5 boutons fleur beige Ø 13 mm réf. 50708, les 6.

### Les points employés

**CÔTES 1/1**, aig. n° 2,5.

**POINT MOUSSE**, aig. n° 3.

**JERSEY ENDROIT**, aig. n° 3.

**POINT DE RIZ**, aig. n° 3.

### Les échantillons

Pour réussir votre modèle, il est important de tricoter les échantillons (consulter nos astuces et conseils sur [bergeredefrance.fr/conseils](http://bergeredefrance.fr/conseils)).

Un carré de 10 cm jersey endroit = 28 m. et 36 rgs.

Un carré de 10 cm point de riz = 28 m. et 46 rgs.

### La réalisation du gilet

#### DOS :

Monter **69-75-79-85-89** m. Beige bébé aig. n° 2,5. Tricoter

**2,5 cm (10 rgs)** côtes 1/1.

Continuer aig. n° 3 en suivant le **diagramme** selon la taille à réaliser.

#### Raglan :

A **13-15-17-19-20** cm (**54-64-72-80-86** rgs) de hauteur totale, de chaque côté rabattre **3-3-3-4-5** m., puis diminuer à 1 m. du bord :

**3 mois** : \* 1 x 1 m. tous les 4 rgs, 3 x 1 m. tous les 2 rgs \*, tricoter 5 fois de \* à \*.

**6 mois** : 2 x 1 m. tous les 2 rgs, \* 1 x 1 m. tous les 4 rgs, 3 x 1 m. tous les 2 rgs \*, tricoter 5 fois de \* à \*.

**12 mois et 18 mois** : 4 x 1 m. tous les 2 rgs, \* 1 x 1 m. tous les 4 rgs, 3 x 1 m. tous les 2 rgs \*, tricoter 5 fois de \* à \*.

**24 mois** : 1 x 1 m. tous les 2 rgs, \* 1 x 1 m. tous les 4 rgs, 3 x 1 m. tous les 2 rgs \*, tricoter 6 fois de \* à \*.

**Pour diminuer 1 m. à 1 m. du bord** : Tricoter 1 m. endroit, 2 m. ensemble endroit, continuer le rg et lorsqu'il reste 3 m. sur l'aig. gauche, tricoter 1 surjet simple, 1 m. endroit.

Après la dernière diminution de raglan, tricoter **1** rg sur les **23-25-25-29-29** m. restantes et les rabattre **pour l'encolure**.

#### DEVANT GAUCHE :

Monter **37-39-41-45-47** m. Beige bébé aig. n° 2,5. Tricoter **2,5 cm (10 rgs)** côtes 1/1, **mais** au dernier rg augmenter 1 m. (= **38-40-42-46-48** m.).

Continuer aig. n° 3 en suivant le **diagramme** selon la taille à réaliser, **mais** au 1er rg, à gauche monter **7** nouvelles m. **pour la bordure** (= **45-47-49-53-55** m.).

#### Raglan et encolure :

A **13-15-17-19-20** cm (**54-64-72-80-86** rgs) de hauteur totale, à droite rabattre **3-3-3-4-5** m., puis diminuer à 1 m. du bord :

**3 mois** : 1 x 1 m. tous les 4 rgs, \* 3 x 1 m. tous les 2 rgs, 1 x 1 m. tous les 4 rgs \*, tricoter 4 fois de \* à \*.

**6 mois** : 2 x 1 m. tous les 2 rgs, 1 x 1 m. tous les 4 rgs, \* 3 x 1 m. tous les 2 rgs, 1 x 1 m. tous les 4 rgs \*, tricoter 4 fois de \* à \*.

**12 mois et 18 mois** : 4 x 1 m. tous les 2 rgs, 1 x 1 m. tous les 4 rgs, \* 3 x 1 m. tous les 2 rgs, 1 x 1 m. tous les 4 rgs \*, tricoter 4 fois de \* à \*.

**24 mois** : 1 x 1 m. tous les 2 rgs, 1 x 1 m. tous les 4 rgs, \* 3 x 1 m. tous les 2 rgs, 1 x 1 m. tous les 4 rgs \*, tricoter 5 fois de \* à \*, **mais entre-temps, pour l'encolure** à **22-25-28-30-32** cm (**92-106-118-126-136** rgs) de hauteur totale, à gauche rabattre tous les 2 rgs 1 x **15-15-15-18-18** m., 1 x 3 m., 1 x 2 m., 1 x 1 m. et les 4 m. restantes.

#### DEVANT DROIT :

Monter **37-39-41-45-47** m. Beige bébé aig. n° 2,5. Tricoter **2,5 cm (10 rgs)** côtes 1/1, **mais** au dernier rg augmenter 1 m. (= **38-40-42-46-48** m.).

Continuer aig. n° 3 en suivant le **diagramme** selon la taille à réaliser, **mais** au 1er rg, à droite monter **7** nouvelles m. **pour la bordure** (= **45-47-49-53-55** m.).

#### Raglan et encolure :

A **13-15-17-19-20** cm (**54-64-72-80-86** rgs) de hauteur totale, à gauche rabattre, puis diminuer comme au devant gauche, **mais entre-temps, pour l'encolure** à **22-25-28-30-32** cm (**92-106-118-126-136** rgs) de hauteur totale, à droite rabattre comme au devant gauche.

#### MANCHE GAUCHE :

Monter **47-49-53-53-55** m. Beige bébé aig. n° 2,5. Tricoter **2,5 cm (10 rgs)** côtes 1/1.

Continuer aig. n° 3 en suivant le **diagramme** selon la taille à réaliser en augmentant de chaque côté à 1 m. du bord :

**3 mois** : 3 x 1 m. tous les 8 rgs, 2 x 1 m. tous les 6 rgs.

**6 mois** : 2 x 1 m. tous les 8 rgs, 5 x 1 m. tous les 6 rgs.

**12 mois** : 3 x 1 m. tous les 8 rgs, 5 x 1 m. tous les 6 rgs.

**18 mois** : 4 x 1 m. tous les 8 rgs, 5 x 1 m. tous les 6 rgs.

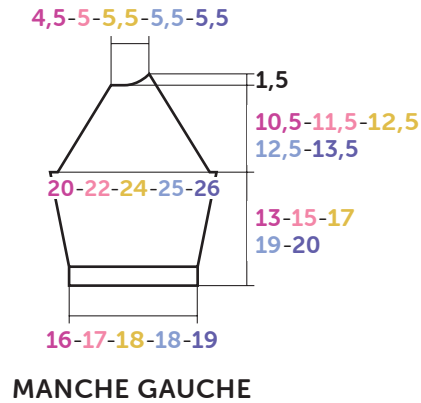
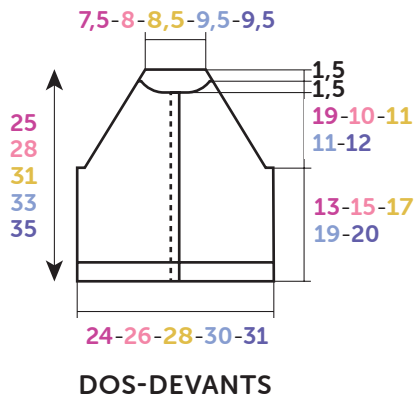

### DIAGRAMME

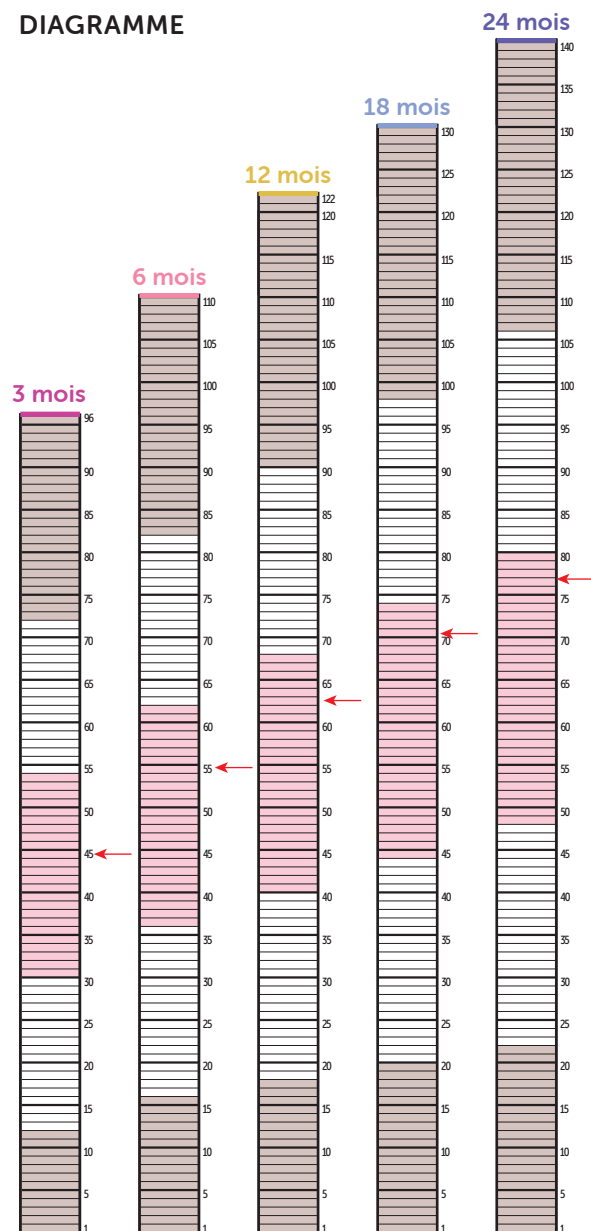

	= 1 rg point mousse Beige bébé
	= 1 rg jersey droit Ecru bébé
	= 1 rg point de riz Poudré bébé
	= début du raglan

**Croquis**, mesures en cm

**24 mois** : 4 x 1 m. tous les 8 rgs, 6 x 1 m. tous les 6 rgs.  
Puis, continuer sur les **57-63-69-71-75** m. obtenues.

#### Raglan :

A **13-15-17-19-20** cm (**54-64-72-80-86** rgs) de hauteur totale, rabattre puis diminuer **à droite** comme au dos, **en même temps à gauche** comme au devant, puis rabattre à gauche tous les 2 rgs 1 x **5-7-9-9-9** m., 1 x 3 m., 1 x 2 m. et les 4 m. restantes.

#### MANCHE DROITE :

Comme la manche gauche en tricotant le raglan en sens inverse.

#### COL :

Monter **93-101-105-109-109** m. Beige bébé aig. n° 2,5.  
Tricoter **7** rgs côtes 1/1 et laisser les m. en attente.

#### FINITIONS :

Assembler les raglans.

Plier la bordure de chaque devant sur l'envers du travail, puis ourler.

Poser à points arrière le col au bord de l'encolure d'un bord de bordure à l'autre.

#### Boutonniers :

Sur le devant droit, former **5** boutonniers sans couper les fils à **1** cm du bord (consulter nos astuces et conseils sur [bergeredefrance.fr/conseils](http://bergeredefrance.fr/conseils)), la 1ère à **1** cm du bord, la 2ème à **1** cm du haut, les autres régulièrement espacées.

Coudre les boutons.



M 2 9 6 1

## Raglanvest met banen

*Moelijkheidsgraad*

**BBB** Makkelijk

*Maten*

3 6 12 18 24 maanden

*Aantal bollen in MÉRINOS 2,5*

1	1	2	2	2	Beige bébé	20046
1	1	2	2	2	Ecru bébé	20058
1	1	2	2	2	Poudré bébé	10191

*Benodigheden*

Breinaalden nr. 2,5 en nr. 3.

5 beige knopen bloem Ø 13 mm art. 50708, per 6.

### Gebruikte steken

**BOORDSTEEK 1/1**, nld. nr. 2,5.

**RIBBELSTEEK**, nld. nr. 3.

**RECHTE TRICOTSTEEK**, nld. nr. 3.

**GERSTEKORREL**, nld. nr. 3.

### Proeflapjes

Voor het slagen van je model is het belangrijk om de proeflapjes te breien (zie tips en raad op [bergeredefrance.nl/conseils](http://bergeredefrance.nl/conseils)).

Een vierkant van 10 cm in rechte tricotsteek = 28 st. en 36 nld.

Een vierkant van 10 cm in gerstekorrel = 28 st. en 46 nld.

### Uitvoering van het vest

#### RUGPAND :

Met nld. nr. 2,5 en Beige bébé **69-75-79-85-89** st. opzetten en **2,5** cm (**10** nld.) boordsteek 1/1 breien.

Met nld. nr. 3 verder breien volgens het **diagram** van de gekozen maat.

#### Raglan :

Op **13-15-17-19-20** cm (**54-64-72-80-86** nld.) totale hoogte aan beide kanten **3-3-3-4-5** st. afkanten, dan op 1 st. uit de kant minderen voor :

**3 mnd.** : \* 1 x 1 st. elke 4e nld., 3 x 1 st. elke 2e nld. \*, 5 keer breien van \* tot \*.

**6 mnd.** : 2 x 1 st. elke 2e nld., \* 1 x 1 st. elke 4e nld., 3 x 1 st. elke 2e nld. \*, 5 keer breien van \* tot \*.

**12 mnd. en 18 mnd.** : 4 x 1 st. elke 2e nld., \* 1 x 1 st. elke 4e nld., 3 x 1 st. elke 2e nld. \*, 5 keer breien van \* tot \*.

**24 mois** : 1 x 1 st. elke 2e nld., \* 1 x 1 st. elke 4e nld., 3 x 1 st. elke 2e nld. \*, 6 keer breien van \* tot \*.

**Voor het minderen van 1 st. op 1 st. uit de kant** : 1 st. recht, 2 st. samen recht breien, de nld. verder breien en als er nog 3 st. op de linkernld. over zijn, dan 1 overhaling en 1 st. recht breien.

Na de laatste raglanmindering **1** nld. breien over de overige **23-25-25-29-29** st. en ze dan afkanten **voor de hals**.

#### LINKERVOORPAND :

Met nld. nr. 2,5 en Beige bébé **37-39-41-45-47** st. opzetten, **2,5** cm (**10** nld.) boordsteek 1/1 breien, **maar** in de laatste nld. 1 st. meerderen (= **38-40-42-46-48** st.).

Met nld. nr. 3 verder breien volgens het **diagram** van de gekozen maat, **maar** in de 1e nld. links **7** nieuwe st. opzetten **voor de bies** (= **45-47-49-53-55** st.).

#### Raglan en hals :

Op **13-15-17-19-20** cm (**54-64-72-80-86** nld.) totale hoogte **rechts** **3-3-3-4-5** st. afkanten, dan op 1 st. uit de kant minderen voor :

**3 mnd.** : 1 x 1 st. elke 4e nld., \* 3 x 1 st. elke 2e nld., 1 x 1 st. elke 4e nld. \*, 4 keer breien van \* tot \*.

**6 mnd.** : 2 x 1 st. elke 2e nld., 1 x 1 st. elke 4e nld., \* 3 x 1 st. elke 2e nld., 1 x 1 st. elke 4e nld. \*, 4 keer breien van \* tot \*.

**12 mnd. en 18 mnd.** : 4 x 1 st. elke 2e nld., 1 x 1 st. elke 4e nld., \* 3 x 1 st. elke 2e nld., 1 x 1 st. elke 4e nld. \*, 4 keer breien van \* tot \*.

**24 mois** : 1 x 1 st. elke 2e nld., 1 x 1 st. elke 4e nld., \* 3 x 1 st. elke 2e nld., 1 x 1 st. elke 4e nld. \*, 5 keer breien van \* tot \* , **maar ondertussen, voor de hals** op **22-25-28-30-32** cm (**92-106-118-126-136** nld.) totale hoogte **links** elke 2e nld. 1 x **15-15-15-18-18** st., 1 x 3 st., 1 x 2 st., 1 x 1 st. en de overige 4 st. afkanten.

#### RECHTERVOORPAND :

Met nld. nr. 2,5 en Beige bébé **37-39-41-45-47** st. opzetten, **2,5** cm (**10** nld.) boordsteek 1/1 breien, **maar** in de laatste nld. 1 st. meerderen (= **38-40-42-46-48** st.).

Met nld. nr. 3 verder breien volgens het **diagram** van de gekozen maat, **maar** in de 1e nld. rechts **7** nieuwe st. opzetten **voor de bies** (= **45-47-49-53-55** st.).

#### Raglan en hals :

Op **13-15-17-19-20** cm (**54-64-72-80-86** nld.) totale hoogte **links** afkanten, dan minderen als voor het linkervoorpand, **maar ondertussen, voor de hals** op **22-25-28-30-32** cm (**92-106-118-126-136** nld.) totale hoogte **rechts** afkanten als voor het linkervoorpand.

#### LINKERMOUW :

Met nld. nr. 2,5 en Beige bébé **47-49-53-53-55** st. opzetten en **2,5** cm (**10** nld.) boordsteek 1/1 breien.

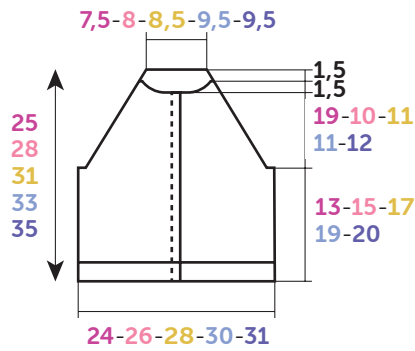

RUGPAND - VOORPANDEN

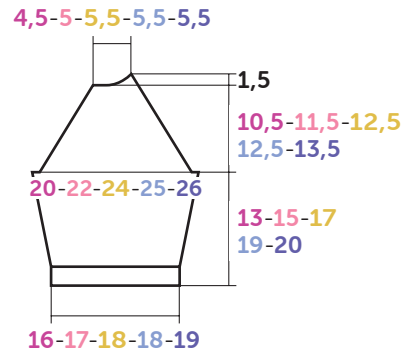

LINKERMOUW

Tekening, maten in cm

Met nld. nr. 3 verder breien volgens het **diagram** van de gekozen maat en hierbij aan beide kanten op 1 st. uit de kant meerderen voor :

**3 mnd.** : 3 x 1 st. elke 8e nld., 2 x 1 st. elke 6e nld.

**6 mnd.** : 2 x 1 st. elke 8e nld., 5 x 1 st. elke 6e nld.

**12 mnd.** : 3 x 1 st. elke 8e nld., 5 x 1 st. elke 6e nld.

**18 mnd.** : 4 x 1 st. elke 8e nld., 5 x 1 st. elke 6e nld.

**24 mnd.** : 4 x 1 st. elke 8e nld., 6 x 1 st. elke 6e nld.

Dan verder breien over de verkregen **57-63-69-71-75** st.

**Raglan :**

Op **13-15-17-19-20** cm (**54-64-72-80-86** nld.) totale hoogte **rechts** afkanten, dan minderen als voor het rugpand, **tegelijk links** als voor het voorpand, dan links elke 2e nld. 1 x **5-7-9-9-9** st., 1 x 3 st., 1 x 2 st. en de overige 4 st. afkanten.

**RECHTERMOUW :**

Als de linkermouw, maar de raglan in spiegelbeeld breien.

**HALSBIES :**

Met nld. nr. 2,5 en Beige bébé **93-101-105-109-109** st. opzetten, **7** nld. boordsteek 1/1 breien en dan de st. laten wachten.

**AFWERKING :**

De raglannaden aan elkaar naaien.

De bies van elk voorpand naar binnen vouwen en vastzomen.

De bies met de stiksteek langs de halsrand naaien, van de rand van de ene bies tot de andere.

**Knoopsgaten :**

In het rechtervoorpand, op **1** cm uit de kant, **5** knoopsgaten vormen zonder de draden door te knippen (zie tips en raad op [bergeredefrance.nl/conseils](http://bergeredefrance.nl/conseils)), het 1e op **1** cm uit de kant, de 2e op **1** cm van de bovenkant, de andere regelmatig verdeeld.

De knopen aannaaien.

DIAGRAM

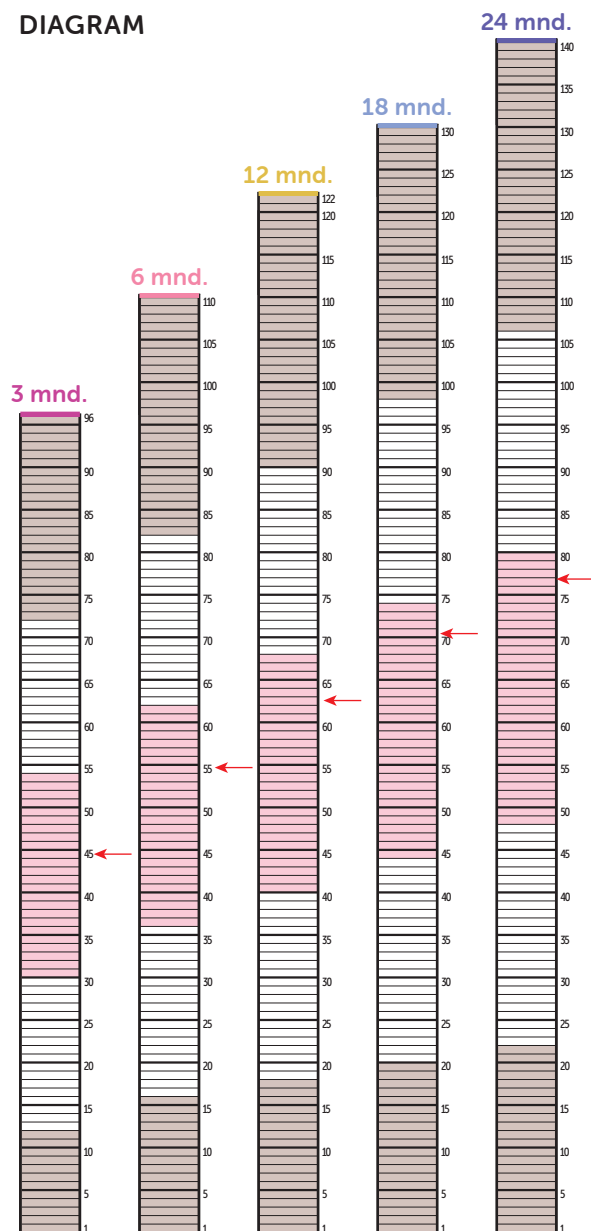

■ = 1 nld. ribbelsteek Beige bébé  
 □ = 1 nld. rechte tricotsteek Ecrú bébé  
 ■ = 1 nld. gerstekorrel Poudré bébé  
 ← = begin van de raglan



M 2 9 6 1

## Striped raglan cardigan

### Level of difficulty

**BBB** Easy

### Sizes

3 6 12 18 24 mths

### The number of balls in, MÉRINOS 2,5

1	1	2	2	Beige bébé	20046 (A)
1	1	2	2	Ecru bébé	20058 (B)
1	1	2	2	Poudre bébé	10191 (C)

### Materials

2.5 mm & 3 mm needles.

5 beige flower buttons Ø 13 mm ref. 50708, pk of 6.

### Stitches used

**1/1 RIB**, using 2.5 mm needles.

**GARTER STITCH (G ST)**, using 3 mm needles.

**STOCKING STITCH (ST ST)**, using 3 mm needles.

**MOSS STITCH**, using 3 mm needles.

### Tension/gauge

To achieve a good result it is essential to make a tension square (see our hints & tips at [bergeredefrance.com/advices](http://bergeredefrance.com/advices)).  
A 10 cm (4 in) square measured over st st using 3 mm needles = 28 sts & 36 rows.

A 10 cm (4 in) square measured over moss st using 3 mm needles = 28 sts & 46 rows.

### To make the cardigan

**BACK :**

Using 2.5 mm needles & col A, CO **69-75-79-85-89** sts. Work **2.5 cm [1 in] (10 rows)** 1/1 rib.

Change to 3 mm needles & foll the **chart** according to the size you are making.

#### Raglan :

When work measures **13-15-17-19-20 cm [5-6-6¾-7½-8 in] (54-64-72-80-86 rows)** total, cast off **3-3-3-4-5** sts at beg of next 2 rows, then work this dec row (k1, k2tog, patt until 3 sts rem on LH needle, sl1, k1, pssso, k1) :

**3 mths** : \* on foll 4th row once, on every RS row 3 times \*, work from \* to \* 5 times.

**6 mths** : on every RS row twice, \* on foll 4th row once, on every RS row 3 times \*, work from \* to \* 5 times.

**12 mths & 18 mths** : on every RS row 4 times, \* on foll 4th row once, on every RS row 3 times \*, work from \* to \* 5 times.

**24 mths** : on foll RS row once, \* on foll 4th row once, on every RS row 3 times \*, work from \* to \* 6 times.

After the final dec, work **1 row** on the rem **23-25-25-29-29** sts & cast off **for the neck**.

#### LEFT FRONT :

Using 2.5 mm needles & col A, CO **37-39-41-45-47** sts. Work **2,5 cm [1 in] (10 rows)** 1/1 rib, **but** on the final row inc 1 st (= **38-40-42-46-48** sts).

Change to 3 mm needles & foll the **chart** according to the size you are making, **but** at the end of the 1st row cast on **7** new sts **for the border** (= **45-47-49-53-55** sts).

#### Raglan & neck :

When work measures **13-15-17-19-20 cm [5-6-6¾-7½-8 in] (54-64-72-80-86 rows)** total, cast off **3-3-3-4-5** sts at beg of next RS row, then dec 1 st at **beg of RS** rows (k1, k2tog, patt to end) :

**3 mths** : on foll 4th row once, \* on every alt row 3 times, on foll 4th row once \*, work from \* to \* 4 times,

**6 mths** : on every alt row 2 times, on foll 4th row once, \* on every alt row 3 times, on foll 4th row once \*, work from \* to \* 4 times,

**12 mths & 18 mths** : on every alt row 4 times, on foll 4th row once, \* on every alt row 3 times, on foll 4th row once \*, work from \* to \* 4 times,

**24 mths** : on foll alt row once, on foll 4th row once, \* on every alt row 3 times, on foll 4th row once \*, work from \* to \* 5 times,

**but at the same time, for the neck** when work measures **22-25-28-30-32 cm [8½-9¾-11-12-12½ in] (92-106-118-126-136 rows)** total, at the **beg of every WS** row cast off **15-15-15-18-18** sts once, **3** sts once, **2** sts once, **1** st once & the rem **4** sts.

#### RIGHT FRONT :

Using 2.5 mm needles & col A, CO **37-39-41-45-47** sts. Work **2,5 cm [1 in] (10 rows)** 1/1 rib, **but** on the final row inc 1 st (= **38-40-42-46-48** sts).

Change to 3 mm needles & foll the **chart** according to the size you are making, **but** at the beg of the 1st row cast on **7** new sts **for the border** (= **45-47-49-53-55** sts).

#### Raglan & neck :

When work measures **13-15-17-19-20 cm [5-6-6¾-7½-8 in] (54-64-72-80-86 rows)** total, cast off **3-3-3-4-5** sts at **beg of next WS row**, then dec 1 st at **end of RS** rows (patt until 3 sts rem on LH needle, sl1, k1, pssso, k1) in the same way as for left front,

**but at the same time, for the neck** when work measures **22-25-28-30-32 cm [8½-9¾-11-12-12½ in] (92-106-118-126-136 rows)** total, at the **beg of every RS** row cast off **15-15-15-18-18** sts once, **3** sts once, **2** sts once **1** st once & the rem **4** sts.

#### LEFT SLEEVE :

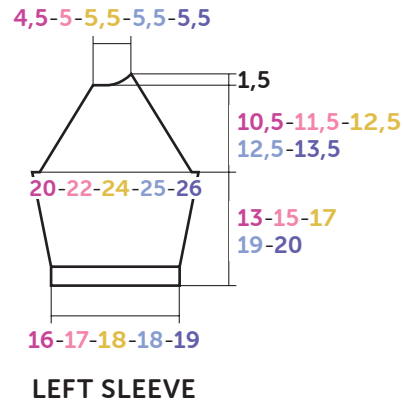
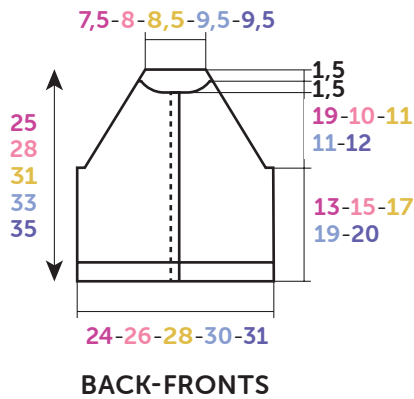

## CHART

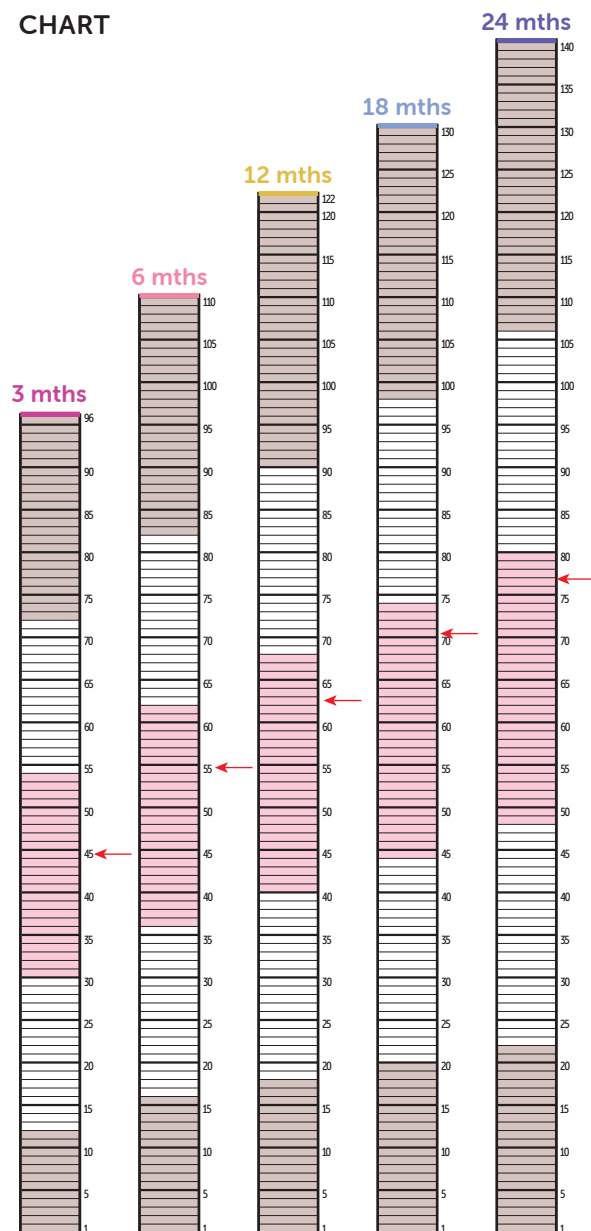

**Diagram**, measured in cm

Using 2.5 mm needles & col A, CO 47-49-53-53-55 sts. Work 2,5 cm [1 in] (10 rows) 1/1 rib.

Change to 3 mm needles & foll the **chart** according to the size you are making, for 8 rows.

**Next row (RS - inc)** : patt 1, inc 1, patt until 1 st rem on LH needle, inc 1, patt 1.

Rep the inc row on every foll 8th row 2-1-2-3-3 more times, then on every 6th row 2-5-5-5-6 times.

**Cont on the** 57-63-69-71-75 sts obtained.

### Raglan :

When work measures 13-15-17-19-20 cm [5-6-6¾-7½-8 in] (54-64-72-80-86 rows) total, cast off 3-3-3-4-5 sts at beg of next 2 rows, then dec at **beg of RS rows** in the same way as for back **and at the same time** dec at the **end of RS rows** in the same way as for left front, then cast off at beg of every WS row : 5-7-9-9-9 sts once, 3 sts once, 2 sts once & the rem 4 sts.

### RIGHT SLEEVE :

Work the same as the left sleeve working the raglan shaping in reverse.

### COLLAR :

Using 2.5 mm needles & col A, CO 93-101-105-109-109 sts. Work 7 rows 1/1 rib & leave the sts on a spare needle.

### FINISHING :

Join the raglan seams.

Fold each front border to the WS & hem in place.

Using backstitch graft the collar around the neck from the edge of one border to the other (see grafting a border at [bergeredefrance.com/advices](http://bergeredefrance.com/advices)).

### Buttons :

On the right front make 5 buttonholes without cutting the yarn 1 cm (½ in) from the edge (see our hints & tips at [bergeredefrance.com/advices](http://bergeredefrance.com/advices)), the 1st 1 cm (½ in) from the edge, the 2nd 1 cm (½ in) from the top, the others spaced between these at regular intervals.

Sew on the buttons. Secure & weave in all ends.