

Pantalon bas fantaisie

Broek met sierrand — Pattern edge leggings

BERGERE

DE FRANCE

Une laine de qualité fabriquée en France

ENSEMBLE, FAVORISONS LA FABRICATION FRANÇAISE

Bergère de France est une filature familiale, installée à Bar-le-Duc, au cœur de la Lorraine depuis 1946. De la création des fils à l'expédition des pelotes, de la recherche de style à la réalisation des livres et magazines, toutes ces étapes sont réalisées en France dans nos ateliers. En choisissant la laine Bergère de France, vous favorisez une production locale et encouragez le savoir-faire français.



Une fabrication et une qualité maîtrisée

En tant que fabricant, nous apportons un grand soin à la qualité de nos fils. Nous maîtrisons et contrôlons ainsi directement toutes les étapes de la production.

Nous assurons dans notre usine les grandes étapes de fabrication du fil à tricoter : la teinture, la préparation, la filature, l'assemblage, le retordage, la finition et la mise en pelote des fils.

Une filature éthique

Nous avons à cœur de sélectionner des matières premières respectueuses de l'environnement et du bien-être animal. Nos laines proviennent d'élevages d'Uruguay et de Nouvelle-Zélande reconnus pour la qualité de leurs fibres. Nous utilisons du coton d'Égypte issu d'une agriculture biologique. Les matières synthétiques proviennent d'une entreprise Européenne que nous avons sélectionné pour son niveau de qualité.

- La Laine Française -

FABRICANT FRANÇAIS DE LAINE
DEPUIS 1946



M 2 9 6 4

Pantalon bas fantaisie

Le niveau de difficulté

BBB Facile

Les tailles

1 3 6 12 24 mois

Le nombre de pelotes en, CALINOU

2 2 2 2 3 Gris souris 10040

Le matériel

Les aiguilles n° 2,5 et n° 3.

4 boutons boule effet nacré rose Ø 9 mm réf. 32673, les 7.

Les points employés

JERSEY ENDROIT, aig. n° 2,5 et 3.

POINT AJOURÉ, aig. n° 3. Sur un nombre de m. pair.

1er rg (endroit du travail) : 1 m. endroit, * 2 m. ensemble endroit, 1 jeté *, répéter de * à *, terminer par 1 m. endroit.

2ème rg : Envers.

CÔTES 1/1, aig. n° 2,5.

L'échantillon

Pour réussir votre modèle, il est important de tricoter l'échantillon (consulter nos astuces et conseils sur bergeredefrance.fr/conseils).

Un carré de 10 cm jersey endroit = 27 m. et 33 rgs.

La réalisation du pantalon

JAMBE DROITE :

Se commence en 2 parties.

1ère partie :

Monter **25-26-27-29-30** m. aig. n° 2,5. Tricoter **2** cm (**6** rgs)

jersey endroit.

Continuer aig. n° 3 en tricotant :

2 rgs jersey endroit.

2 rgs point ajouré en terminant :

1 mois - 6 mois et 12 mois : par 2 m. endroit au lieu d'1.

3 mois et 24 mois : comme l'explication.

4 rgs jersey endroit.

Puis, laisser les m. en attente.

2ème partie :

Tricoter comme la 1ère partie.

Puis, sur une aig. n° 3, reprendre les m. des 2 parties en montant **1** nouvelle m. entre elles (= **51-53-55-59-61** m.).

Continuer jersey endroit en augmentant de chaque côté à **2** m. du bord :

1 mois : 2 x 1 m. tous les 12 rgs.

3 mois : 2 x 1 m. tous les 10 rgs, 2 x 1 m. tous les 8 rgs.

6 mois : 4 x 1 m. tous les 8 rgs, 2 x 1 m. tous les 6 rgs.

12 mois : 6 x 1 m. tous les 8 rgs.

24 mois : 4 x 1 m. tous les 8 rgs, 4 x 1 m. tous les 6 rgs.

Puis, continuer sur les **55-61-67-71-77** m. obtenues.

Entrejambe et haut du pantalon :

A **16-18-20-22-24** cm (**52-58-66-72-78** rgs) de hauteur totale, de chaque côté rabattre **2** m., puis diminuer à **2** m. du bord **à droite** 1 x 1 m., **en même temps à gauche** tous les 2 rgs 2 x 1 m., tous les 4 rgs 2 x 1 m., tous les 6 rgs 1 x 1 m.

Pour diminuer 1 m. à 2 m. du bord : Tricoter 2 m. endroit, 2 m. ensemble endroit, continuer le rg et lorsqu'il reste 4 m. sur l'aig. gauche, tricoter 1 surjet simple, 2 m. endroit.

Puis, continuer sur les **45-51-57-61-67** m. restantes.

A **27-30-33-36-39** cm (**88-98-108-118-128** rgs) de hauteur totale, laisser en attente **à droite** tous les 2 rgs :

1 mois : 3 x 11 m.

3 mois : 3 x 13 m.

6 mois : 3 x 15 m.

12 ans : 3 x 16 m.

24 mois : 3 x 18 m.

Reprendre toutes les m., puis tricoter **4** cm (**16** rgs) côtes 1/1 aig. n° 2,5 et rabattre toutes les m.

JAMBE GAUCHE :

Tricoter comme la jambe droite jusqu'à l'entrejambe et haut du pantalon.

Entrejambe et haut du pantalon :

A **16-18-20-22-24** cm (**52-58-66-72-78** rgs) de hauteur totale, de chaque côté rabattre **2** m., puis diminuer à **2** m. du bord **à droite** tous les 2 rgs 2 x 1 m., tous les 4 rgs 2 x 1 m., tous les 6 rgs 1 x 1 m., **en même temps à gauche** 1 x 1 m.

Puis, continuer sur les **45-51-57-61-67** m. restantes.

A **27-30-33-36-39** cm (**88-98-108-118-128** rgs) de hauteur totale, laisser en attente à gauche comme à la jambe droite.

Reprendre toutes les m., puis tricoter **4** cm (**16** rgs) côtes 1/1 aig. n° 2,5 et rabattre toutes les m.

FINITIONS :

Coudre chaque jambe jusqu'à l'entrejambe, puis assembler le haut du pantalon.

Au bas de chaque jambe, plier les 6 premiers rgs sur l'envers et ourler.

Sur chaque jambe, coudre **2** boutons (voir emplacement sur le croquis).

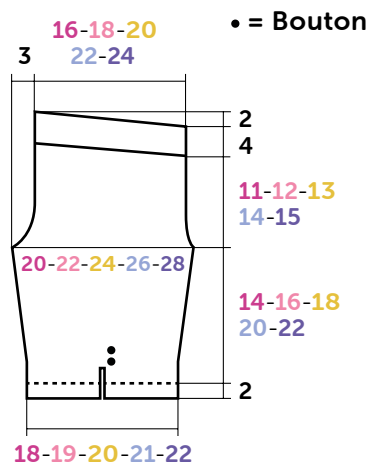

JAMBE DROITE

Croquis, mesures en cm



M 2 9 6 4

Broek met sierrand

Moeilijkheidsgraad

BBB BBBB Makkelijk

Maten

1 3 6 12 24 maanden

Aantal ballen in CALINOU

2 2 2 2 3 Gris souris 10040

Benodigheden

Breinaalden nr. 2,5 en nr. 3.

4 rose bolknopen, parelmoer Ø 9 mm art. 32673, per 7.

Gebruikte steken

RECHTE TRICOTSTEEK, nld. nr. 2,5 en 3.

AJOURSTEEK, nld. nr. 3. Over een even aantal st.

1e nld. (goede kant van het werk) : 1 st. recht, * 2 st. samen recht, 1 omslag *, herhalen van * tot *, eindigen met 1 st. recht.

2e nld. : averecht.

BOORDSTEEK 1/1, nld. nr. 2,5.

Proefflapje

Voor het slagen van je model is het belangrijk om het proefflapje te breien (zie tips en raad op bergeredefrance.nl/conseils).

Een vierkant van 10 cm in rechte tricotsteek = 27 st. en 33 nld.

Uitvoering van het broekje

RECHTERPIJP :

Begint in 2 delen.

1e deel :

25-26-27-29-30 st. met nld. nr. 2,5 opzetten en **2 cm (6 nld.)** rechte tricotsteek breien.

Met nld. nr. 3 als volgt verder breien :

2 nld. rechte tricotsteek.

2 nld. ajoursteek en hierbij eindigen voor :

1 mnd. - 6 mnd. en **12 mnd.** : met 2 st. recht i.p.v. met 1.

3 mnd. en 24 mnd. : volgens de beschrijving.

4 nld. rechte tricotsteek.

Dan de st. laten wachten.

2e deel :

Breien als het 1e deel.

Dan, op een breinld. nr. 3, de st. van de 2 delen weer opnemen en er **1** nieuwe st. tussen opzetten (= **51-53-55-59-61** st.).

Verder breien in rechte tricotsteek en aan beide kanten op 2 st. uit de kant meerderen voor :

1 mnd. : 2 x 1 st. elke 12e nld.

3 mnd. : 2 x 1 st. elke 10e nld., 2 x 1 st. elke 8e nld.

6 mnd. : 4 x 1 st. elke 8e nld., 2 x 1 st. elke 6e nld.

12 mnd. : 6 x 1 st. elke 8e nld.

24 mnd. : 4 x 1 st. elke 8e nld., 4 x 1 st. elke 6e nld.

Dan verder breien over de verkregen **55-61-67-71-77** st.

Kruis en bovenkant broekje :

Op **16-18-20-22-24** cm (**52-58-66-72-78** nld.) totale hoogte aan beide kanten **2** st. afkanten, dan op 2 st. uit de kant **rechts** 1 x 1 st. minderen, **tegelijk links** elke 2e nld. 2 x 1 st., elke 4e nld. 2 x 1 st., elke 6e nld. 1 x 1 st. minderen.

Voor het minderen van 1 st. op 2 st. uit de kant : 2 st. recht, 2 st. samen recht breien, de nld. verder breien en als er nog 4 st. op de linkernld. over zijn, dan 1 overhaling en 2 st. recht breien.

Dan verder breien over de overige **45-51-57-61-67** st.

Op **27-30-33-36-39** cm (**88-98-108-118-128** nld.) totale hoogte **rechts** elke 2e nld. laten wachten voor :

1 mnd. : 3 x 11 st.

3 mnd. : 3 x 13 st.

6 mnd. : 3 x 15 st.

12 mnd. : 3 x 16 st.

24 mnd. : 3 x 18 st.

Alle st. weer opnemen, **4 cm (16 nld.)** boordsteek 1/1 met nld. nr. 2,5 breien en dan alle st. afkanten.

LINKERPIJP :

Breien als de rechterpijp tot het kruis en de bovenkant van het broekje.

Kruis en bovenkant broekje :

Op **16-18-20-22-24** cm (**52-58-66-72-78** nld.) totale hoogte aan beide kanten **2** st. afkanten, dan op 2 st. uit de kant **rechts** elke 2e nld. 2 x 1 st., elke 4e nld. 2 x 1 st., elke 6e nld. 1 x 1 st. minderen, **tegelijk links** 1 x 1 st.

Dan verder breien over de overige **45-51-57-61-67** st.

Op **27-30-33-36-39** cm (**88-98-108-118-128** nld.) totale hoogte links laten wachten als voor de rechterpijp.

Alle st. weer opnemen, **4 cm (16 nld.)** boordsteek 1/1 met nld. nr. 2,5 breien en dan alle st. afkanten.

AFWERKING :

Elke pijp tot aan het kruis aan elkaar naaien, dan de bovenkant van het broekje aan elkaar naaien.

Aan de onderkant van elke pijp de eerste 6 nld. naar binnen vouwen en vastzomen.

Op elke pijp **2** knopen naaien (zie plaats op de tekening).

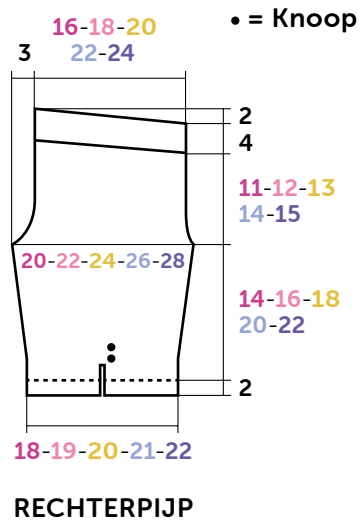

Tekening, maten in cm



M 2 9 6 4

Pattern edge leggings

Level of difficulty

BBB Easy

Sizes

1 3 6 12 24 mths

The number of balls in, CALINOU

2 2 2 2 3 Gris souris 10040

Materials

2.5 mm & 3 mm needles.

4 shell effect rose ball buttons Ø 9 mm ref 32673, pk of 7.

Stitches used

STOCKING STITCH (ST ST), using 3.5 & 3 mm needles.

LACE STITCH, using 3 mm needles. Over an even no. of sts.

Row 1 (RS) : k1, * k2tog, yon *, rep from * to *, ending with k1.

Row 2 : purl.

1/1 RIB, using 2.5 mm needles.

Tension/gauge

To achieve a good result it is essential to make a tension square (see our hints & tips at bergeredefrance.com/advices). A 10 cm (4 in) square measured over st st using 3 mm needles = 27 sts & 33 rows.

To make

RIGHT LEG :

Started in 2 pieces.

1st piece :

Using 2.5 mm needles, CO 25-26-27-29-30 sts. Work 2 cm

[¾ in] (6 rows) st st.

Change to 3 mm needles & cont as foll :

2 rows st st.

2 rows lace stitch ending with :

1 mth - 6 mths & 12 mths : k2 instead of 1.

3 mths & 24 mths : as the instructions.

4 rows st st.

Leave the sts on a spare needle.

2nd part :

Work in the same way as 1st part.

Using a 3 mm needle pick up the 2 parts casting on 1 new st between the two parts (= 51-53-55-59-61 sts).

Cont in st st for 12-10-8-8-8 rows.

Next row (RS - inc) : k2, inc 1, knit along the row until 2 sts rem on LH needle, inc 1, k2.

Rep the inc row on every foll 12th-10th-8th-8th-8th row 1-1-3-5-3 times, then on every foll 0-8th-6th-0-6th row 0-2-2-0-4 times.

Cont on the 55-61-67-71-77 sts obtained.

Crotch & top of leggings :

When work measures 16-18-20-22-24 cm [6¼-7-8-8½-9½ in] (52-58-66-72-78 rows) total, cast off 2 sts at beg of next 2 rows.

Next row (RS) : k2, k2tog, knit along the row until 4 sts rem on LH needle, sl1, k1, pssso, k2. Work 1 row straight.

Next row (RS - dec) : knit along the row until 4 sts rem on LH needle, sl1, k1, pssso, k2.

Rep the last dec row on every 4th row 2 times, then on foll 6th row once. Cont on the rem 45-51-57-61-67 sts.

When work measures 27-30-33-36-39 cm [10½-11¾-13-14-15¼ in] (88-98-108-118-128 rows) total, work 1 RS row then cont as foll :

Short row shaping (WS) : purl along the row until 11-13-15-16-18 sts rem on LH needle, turn work and knit to end.

Rep the short row shaping 2 more times leaving 11-13-15-16-18 sts more unworked each time.

Change to 2.5 mm needles & working across all the sts, cont in 1/1 rib for 4 cm [1½ in] (16 rows) then cast off all the sts.

LEFT LEG :

Work in the same way as for right leg up to the crotch & top of leggings.

Crotch & top of leggings :

When work measures 16-18-20-22-24 cm [6¼-7-8-8½-9½ in] (52-58-66-72-78 rows) total, cast off 2 sts at beg of next 2 rows.

Next row (RS) : k2, k2tog, knit along the row until 4 sts rem on LH needle, sl1, k1, pssso, k2.

Work 1 row straight.

Next row (RS - dec) : k2, k2tog, knit to end.

Rep the last dec row on every 4th row 2 times, then on foll 6th row once.

Cont on the rem 45-51-57-61-67 sts.

When work measures 27-30-33-36-39 cm [10½-11¾-13-14-15¼ in] (88-98-108-118-128 rows) total cont as foll :

Short row shaping (RS) : knit along the row until 11-13-15-16-18 sts rem on LH needle, turn work and purl to end.

Rep the short row shaping 2 more times leaving 11-13-15-16-18 sts more unworked each time.

Change to 2.5 mm needles & working across all the sts, cont in 1/1 rib for 4 cm [1½ in] (16 rows) then cast off all the sts.

FINISHING :

Sew each leg up to the crotch, then sew sides of the leggings.

At the base of each leg, fold the first 6 rows to the WS & hem.

Sew 2 buttons onto each leg (see placement on diagram).

Secure & weave in all ends.

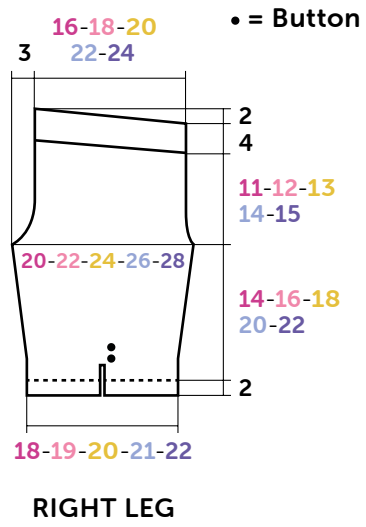

Croquis, mesures en cm