

Gilet col revers

Vest met kraag — Lapel collar cardigan

BERGERE

DE FRANCE

Une laine de qualité fabriquée en France

ENSEMBLE, FAVORISONS LA FABRICATION FRANÇAISE

Bergère de France est une filature familiale, installée à Bar-le-Duc, au cœur de la Lorraine depuis 1946. De la création des fils à l'expédition des pelotes, de la recherche de style à la réalisation des livres et magazines, toutes ces étapes sont réalisées en France dans nos ateliers. En choisissant la laine Bergère de France, vous favorisez une production locale et encouragez le savoir-faire français.



Une fabrication et une qualité maîtrisée

En tant que fabricant, nous apportons un grand soin à la qualité de nos fils. Nous maîtrisons et contrôlons ainsi directement toutes les étapes de la production.

Nous assurons dans notre usine les grandes étapes de fabrication du fil à tricoter : la teinture, la préparation, la filature, l'assemblage, le retordage, la finition et la mise en pelote des fils.

Une filature éthique

Nous avons à cœur de sélectionner des matières premières respectueuses de l'environnement et du bien-être animal. Nos laines proviennent d'élevages d'Uruguay et de Nouvelle-Zélande reconnus pour la qualité de leurs fibres. Nous utilisons du coton d'Égypte issu d'une agriculture biologique. Les matières synthétiques proviennent d'une entreprise Européenne que nous avons sélectionné pour son niveau de qualité.

- La Laine Française -

FABRICANT FRANÇAIS DE LAINE
DEPUIS 1946



M 2 9 8 2

Gilet col revers

Le niveau de difficulté

BBB Facile

Les tailles

3 4 6 8 10 ans

Nombre de pelotes en, 100% RECYCLÉ 4

4 4 5 5 6 Nuit 10411

Nombre de pelotes en, BARISIENNE

1 1 2 2 2 Mélisse 10411

1 1 1 1 1 Prairie 10269

Le matériel

Les aiguilles n° 3,5 et n° 4,5.

5 boutons diplodocus Ø 18 mm réf. 50695, les 6.

Les points employés

CÔTES 1/1, en BARISIENNE aig. n° 3,5.

JERSEY ENDROIT, en 100% RECYCLÉ 4 aig. n° 4,5.

L'échantillon

Pour réussir votre modèle, il est important de tricoter l'échantillon (consulter nos astuces et conseils sur bergeredefrance.fr/conseils).

Un carré de 10 cm jersey endroit = 18 m. et 23 rgs.

La réalisation du gilet

DOS :

Monter **63-67-73-79-83** m. Prairie aig. n° 3,5. Tricoter **5** cm (**14** rgs) côtes 1/1 Mélisse.

Continuer jersey endroit aig. n° 4,5 Nuit en répartissant **4** diminutions au 1er rg (= **59-63-69-75-79** m.).

Emmanchures :

A **22-24-27-30-33** cm (**54-58-66-72-78** rgs) de hauteur totale, de chaque côté rabattre tous les 2 rgs :

3 ans et 4 ans : 2 x 2 m., 2 x 1 m.

6 ans : 1 x 3 m., 1 x 2 m., 2 x 1 m.

8 ans : 1 x 3 m., 1 x 2 m., 3 x 1 m.

10 ans : 1 x 3 m., 2 x 2 m., 2 x 1 m.

Puis, continuer sur les **47-51-55-59-61** m. restantes.

Epaules et encolure :

A **37-39-43-47-51** cm (**88-92-102-112-120** rgs) de hauteur totale, **pour les épaules** rabattre de chaque côté tous les 2 rgs :

3 ans : 3 x 5 m.,

4 ans : 2 x 5 m., 1 x 6 m.,

6 ans : 1 x 5 m., 2 x 6 m.,

8 ans et 10 ans : 3 x 6 m.,

en même temps que la 1ère diminution d'épaule, **pour l'encolure** rabattre les **13-15-17-19-21** m. centrales, continuer chaque côté séparément en rabattant côté encolure 1 x 2 m.

DEVANT GAUCHE :

Monter **29-31-35-37-39** m. Prairie aig. n° 3,5. Tricoter **5** cm (**14** rgs) côtes 1/1 Mélisse.

Continuer jersey endroit aig. n° 4,5 Nuit, **mais** au 1er rg **pour 3 ans - 4 ans - 8 ans et 10 ans** diminuer 1 m., **8 ans** diminuer 1 m. de chaque côté (= **28-30-33-36-38** m.).

Emmanchure :

Rabattre à droite comme au dos. Puis, continuer sur les **22-24-26-28-29** m. restantes.

Encolure :

A **34-36-40-43-47** cm (**82-86-96-102-110** rgs) de hauteur totale, à gauche rabattre tous les 2 rgs 1 x **4-5-6-7-8** m., 1 x 2 m., 1 x 1 m.

Epaule :

Rabattre à droite comme au dos.

DEVANT DROIT :

Monter **29-31-35-37-39** m. Prairie aig. n° 3,5. Tricoter **5** cm (**14** rgs) côtes 1/1 Mélisse.

Continuer jersey endroit aig. n° 4,5 Nuit, **mais** au 1er rg **pour 3 ans - 4 ans - 8 ans et 10 ans** diminuer 1 m., **8 ans** diminuer 1 m. de chaque côté (= **28-30-33-36-38** m.).

Emmanchure :

Rabattre à gauche comme au dos. Puis, continuer sur les **22-24-26-28-29** m. restantes.

Encolure :

Rabattre à droite comme au devant gauche.

Epaule :

Rabattre à gauche comme au dos.

MANCHES :

Monter **39-41-43-45-47** m. aig. n° 3,5 Prairie. Tricoter **5** cm (**14** rgs) côtes 1/1 Mélisse.

Continuer jersey endroit aig. n° 4,5 Nuit en diminuant 1 m. de chaque côté au 1er rg (= **37-39-41-43-45** m.).

A **9,5** cm (**24** rgs) de hauteur totale, augmenter de chaque côté à 2 m. du bord :

3 ans : 3 x 1 m. tous les 10 rgs.

4 ans : 3 x 1 m. tous les 12 rgs.

6 ans : 4 x 1 m. tous les 12 rgs.

8 ans : 5 x 1 m. tous les 10 rgs.

10 ans : 6 x 1 m. tous les 10 rgs.

Puis, continuer sur les **43-45-49-53-57** m. obtenues.

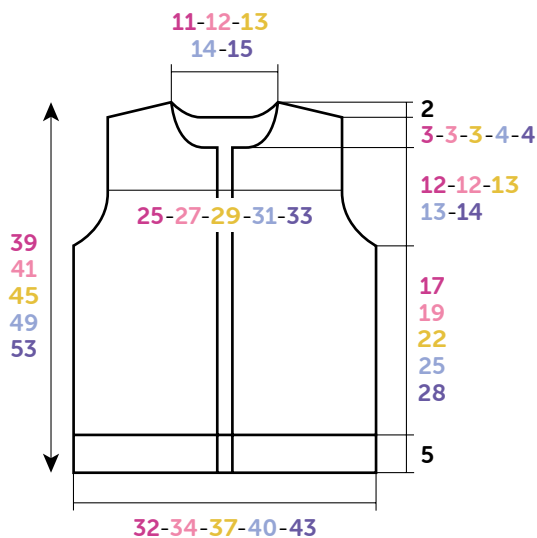

DOS-DEVANTS

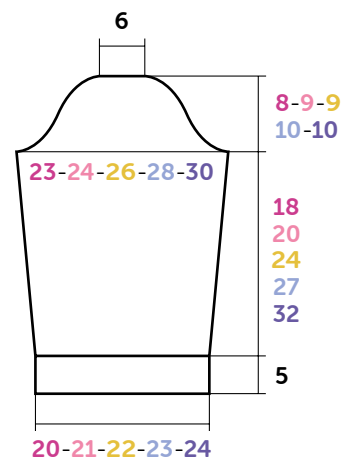

MANCHE

Croquis, mesures en cm

Tête de manche :

A **23-25-29-32-37** cm (**56-60-70-76-88** rgs) de hauteur totale, rabattre de chaque côté (les diminutions d'1 m. se font à 2 m. du bord) :

3 ans : 1 x 3 m., 1 x 2 m., 5 x 1 m., 1 x 2 m., 1 x 3 m. et les 13 m. restantes.

4 ans : 1 x 3 m., 1 x 2 m., 6 x 1 m., 1 x 2 m., 1 x 3 m. et les 13 m. restantes.

6 ans : 1 x 3 m., 2 x 2 m., 4 x 1 m., 2 x 2 m., 1 x 3 m. et les 13 m. restantes.

8 ans : 1 x 3 m., 2 x 2 m., 6 x 1 m., 2 x 2 m., 1 x 3 m. et les 13 m. restantes.

10 ans : 1 x 4 m., 1 x 3 m., 1 x 2 m., 6 x 1 m., 2 x 2 m., 1 x 3 m. et les 13 m. restantes.

Pour diminuer 1 m. à 2 m. du bord : Tricoter 2 m. endroit, 2 m. ensemble endroit, continuer le rg et lorsqu'il reste 4 m. sur l'aig. gauche, tricoter 1 surjet simple, 2 m. endroit.

COL :

Monter **77-81-85-93-97** m. aig. n° 3,5 Prairie. Tricoter **6** cm (**18** rgs) côtes 1/1 Mélisse en commençant et terminant par 2 m. endroit et laisser les m. en attente.

BORDURES DES DEVANTS (2) :

Monter **89-93-103-111-123** m. aig. n° 3,5 Prairie. Tricoter **3** cm (**9** rgs) côtes 1/1 Mélisse en commençant et terminant par 2 m. endroit et laisser les m. en attente.

FINITIONS :

Assembler les épaules.

Poser à points arrière une bordure le long de chaque devant.

Poser à points arrière l'envers du col au bord de l'encolure en laissant libres 2 cm de chaque bordure, puis le plier sur l'endroit du travail.

Coudre la tête des manches au bord des emmanchures.

Sur la bordure du devant droit à 2 cm du bord, former **5** boutonnieres sans couper les fils (consulter nos astuces et conseils sur bergeredefrance.fr/conseils), la 1ère à **2,5** cm du bas, la 2ème à **1** cm du haut, les autres régulièrement espacées.

Coudre les boutons.



M 2 9 8 2

Vest met kraag

Moeilijkheidsgraad

BBB Makkelijk

Maten

3 4 6 8 10 jaar

Aantal ballen in 100% RECYCLÉ 4

4 4 5 5 6 Nuit 10411

Aantal ballen in BARISIENNE

1 1 2 2 2 Mélisse 10411

1 1 1 1 1 Prairie 10269

Breinaalden nr. 3,5 en nr 4,5.

5 knopen diplodocus Ø 18 mm art. 50695, per 6.

Gebruikte steken

BOORDSTEEK 1/1, met BARISIENNE nld. nr. 3,5.

RECHTE TRICOTSTEEK, met 100% RECYCLÉ 4 nld. nr. 4,5.

Proeflapje

Voor het slagen van je model is het belangrijk om het proeflapje te breien (zie tips en raad op bergeredefrance.nl/conseils).

Een vierkant van 10 cm in rechte tricotsteek = 18 st. en 23 nld.

Uitvoering van het vest

RUGPAND :

Met nld. nr. 3,5 en Prairie 63-67-73-79-83 st. opzetten en 5 cm (14 nld.) boordsteek 1/1 met Mélisse breien.

Met nld. nr. 4,5 en Nuit verder breien in rechte tricotsteek en

hierbij over de 1e nld. 4 minderingen verdelen (= 59-63-69-75-79 st.).

Armsgaten :

Op 22-24-27-30-33 cm (54-58-66-72-78 nld.) totale hoogte aan beide kanten elke 2e nld. afkanten voor :

3 jaar en 4 jaar : 2 x 2 st., 2 x 1 st.

6 jaar : 1 x 3 st., 1 x 2 st., 2 x 1 st.

8 jaar : 1 x 3 st., 1 x 2 st., 3 x 1 st.

10 jaar : 1 x 3 st., 2 x 2 st., 2 x 1 st.

Dan verder breien over de overige 47-51-55-59-61 st.

Schouders en hals :

Op 37-39-43-47-51 cm (88-92-102-112-120 nld.) totale hoogte voor de schouders aan beide kanten elke 2e nld. afkanten voor :

3 jaar : 3 x 5 st.,

4 jaar : 2 x 5 st., 1 x 6 st.,

6 jaar : 1 x 5 st., 2 x 6 st.,

8 jaar en 10 jaar : 3 x 6 st.,

tegelijk met de 1e schoudermindering voor de hals de middelste 13-15-17-19-21 st. afkanten, elke kant apart verder breien en hierbij aan de halskant 1 x 2 st. afkanten.

LINKERVOORPAND :

Met nld. nr. 3,5 en Prairie 29-31-35-37-39 st. opzetten en 5 cm (14 nld.) boordsteek 1/1 met Mélisse breien.

Met nld. nr. 4,5 en Nuit verder breien in rechte tricotsteek, maar in de 1e nld. voor 3 jaar - 4 jaar - 8 jaar en 10 jaar 1 st. minderen, 8 jaar aan beide kanten 1 st. minderen (= 28-30-33-36-38 st.).

Armsgat :

Rechts afkanten als voor het rugpand. Dan verder breien over de overige 22-24-26-28-29 st.

Hals :

Op 34-36-40-43-47 cm (82-86-96-102-110 nld.) totale hoogte links elke 2e nld. 1 x 4-5-6-7-8 st., 1 x 2 st., 1 x 1 st. afkanten.

Schouder :

Rechts afkanten als voor het rugpand.

RECHTERVOORPAND :

Met nld. nr. 3,5 en Prairie 29-31-35-37-39 st. opzetten en 5 cm (14 nld.) boordsteek 1/1 met Mélisse breien.

Met nld. nr. 4,5 en Nuit verder breien in rechte tricotsteek, maar in de 1e nld. voor 3 jaar - 4 jaar - 8 jaar en 10 jaar 1 st. minderen, 8 jaar aan beide kanten 1 st. minderen (= 28-30-33-36-38 st.).

Armsgat :

Links afkanten als voor het rugpand. Dan verder breien over de overige 22-24-26-28-29 st.

Hals :

Rechts afkanten als voor het linkervoorpand.

Schouder :

Links afkanten als voor het rugpand.

MOUWEN :

Met nld. nr. 3,5 en Prairie 39-41-43-45-47 st. opzetten en 5 cm (14 nld.) boordsteek 1/1 met Mélisse breien.

Met nld. nr. 4,5 en Nuit verder breien in rechte tricotsteek en hierbij in de 1e nld. aan beide kanten 1 st. minderen (= 37-39-41-43-45 st.).

Op 9,5 cm (24 nld.) totale hoogte aan beide kanten op 2 st. uit de kant meerderen voor :

3 jaar : 3 x 1 st. elke 10e nld.

4 jaar : 3 x 1 st. elke 12e nld.

6 jaar : 4 x 1 st. elke 12e nld.

8 jaar : 5 x 1 st. elke 10e nld.

10 jaar : 6 x 1 st. elke 10e nld.

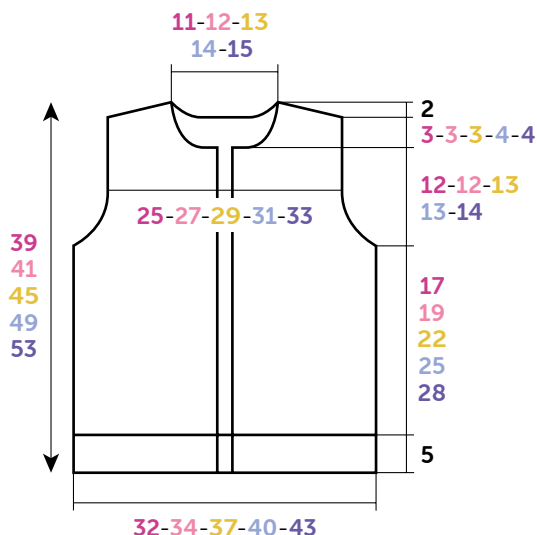

RUGPAND - VOORPANDEN

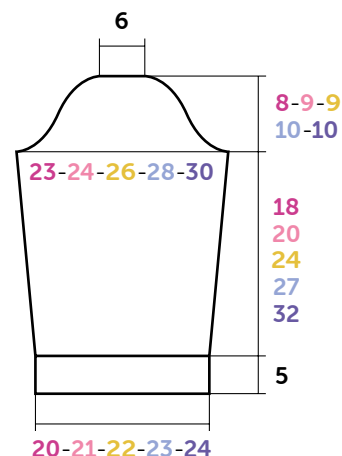

MOUW

Tekening, maten in cm

Dan verder breien over de verkregen 43-45-49-53-57 st.

Mouwkop :

Op 23-25-29-32-37 cm (56-60-70-76-88 nld.) totale hoogte aan elke kant afkanten (de minderingen van 1 st. worden op 2 st. uit de kant gemaakt) voor :

3 jaar : 1 x 3 st., 1 x 2 st., 5 x 1 st., 1 x 2 st., 1 x 3 st. en de overige 13 st.

4 jaar : 1 x 3 st., 1 x 2 st., 6 x 1 st., 1 x 2 st., 1 x 3 st. en de overige 13 st.

6 jaar : 1 x 3 st., 2 x 2 st., 4 x 1 st., 2 x 2 st., 1 x 3 st. en de overige 13 st.

8 jaar : 1 x 3 st., 2 x 2 st., 6 x 1 st., 2 x 2 st., 1 x 3 st. en de overige 13 st.

10 jaar : 1 x 4 st., 1 x 3 st., 1 x 2 st., 6 x 1 st., 2 x 2 st., 1 x 3 st. en de overige 13 st.

Voor het minderen van 1 st. op 2 st. uit de kant : 2 st. recht, 2 st. samen recht breien, de nld. verder breien en als er nog 4 st. op de linkernld. over zijn, dan 1 overhaling en 2 st. recht breien.

KRAAG :

Met nld. nr. 3,5 en Prairie 77-81-85-93-97 st. opzetten en 6 cm (18 nld.) boordsteek 1/1 met Mélisse breien en hierbij beginnen en eindigen met 2 st. recht, dan de st. laten wachten.

VOORPANDBIEZEN (2) :

Met nld. nr. 3,5 en Prairie 89-93-103-111-123 st. opzetten, 3 cm (9 nld.) boordsteek 1/1 met Mélisse breien en hierbij beginnen en eindigen met 2 st. recht, dan de st. laten wachten.

AFWERKING :

De schouders aan elkaar naaien.

Een bies met de stiksteek langs elk voorpand naaien.

De achterkant van de kraag met de stiksteek langs de halsrand naaien en hierbij 2 cm van elke bies vrij laten, dan de kraag naar de goede kant van het werk omvouden.

De mouwkoppen langs de armsgaten naaien.

In de bies van het rechtervoorpand, op 2 cm uit de kant, 5 knoopsgaten vormen zonder de draden door te knippen (zie tips en raad op bergeredefrance.nl/conseils), het 1e op 2,5 cm van de onderkant, het 2e op 1 cm van de bovenkant, de andere regelmatig verdeeld.

De knopen aannaaien.



M 2 9 8 2

Lapel collar cardigan

Difficulty level

BBB Easy

Sizes

3 4 6 8 10 yrs

The number of balls in, 100% RECYCLÉ 4

4 4 5 5 6 Nuit 10411 (A)

The number of balls in, BARISIENNE

1 1 2 2 2 Mélisse 10411 (B)

1 1 1 1 1 Prairie 10269 (C)

Materials Required - 3.5 mm & 4.5 mm needles.
5 diplodocus buttons Ø 18 mm ref. 50695, pk of 6.

Stitches Used

1/1 RIB, using BARISIENNE & 3.5 mm needles.
STOCKING STITCH, using 100% RECYCLÉ 4 & 4.5 mm needles.

Tension/Gauge

To achieve a good result it is essential to make a tension square (see our hints & tips at bergeredefrance.com/advices). A 10 cm (4 in) square of Stocking Stitch using 4.5 mm needles = 18 sts & 23 rows.

To make the cardigan

BACK :

Using 3.5 mm needles & Col C CO **63-67-73-79-83** sts. Then change to Col B & cont in 1/1 rib for **5 cm [2 in] (14 rows)**.

Change to 4.5 mm needles & Col A & cont in St St dec **4** sts on the 1st row (= **59-63-69-75-79** sts).

Armholes :

When work measures **22-24-27-30-33** cm [**8¾-9½-10½-12-13** in] (**54-58-66-72-78** rows) total cast off at the beg of every row as foll: **3** sts **0-0-2-2-2** times, **2** sts **4-4-2-2-4** times, **1** st **4-4-4-6-4** times.

Then cont on the rem **47-51-55-59-61** sts.

Shoulders & Neck :

Cont until work measures **37-39-43-47-51** cm [**14½-15¼-17-18½-20** in] (**88-92-102-112-120** rows) total.

Next row (RS): Cast off **5-5-5-6-6** sts, work **12-13-14-14-14** sts, cast off the central **13-15-17-19-21** sts, work to end.

Next row (WS): Cast off **5-5-5-6-6** sts, work to central cast off sts & put rem sts on a spare needle. Work will now be completed in 2 sections.

***Next row (neck edge):** Cast off **2** sts, work to end.

Cont to cast off at shoulder edge on every alt row as foll: **5-5-6-6-6** sts **2-1-2-2-2** times, then **6** sts **0-1-0-0-0** times*.

With WS facing pick up sts left on spare needle & work from *to* above.

FRONT LEFT :

Using 3.5 mm needles & Col C CO **29-31-35-37-39** sts. Then change to Col B & cont in 1/1 rib for **5 cm [2 in] (14 rows)**.

Change to 4.5 mm needles & Col A & cont in St St, **but** on the 1st row **for 3 yrs - 4 yrs - 8 yrs & 10 yrs** dec 1 st, **8 yrs** dec 1 st at each edge (= **28-30-33-36-38** sts).

Armhole :

When work measures **22-24-27-30-33** cm [**8¾-9½-10½-12-13** in] (**54-58-66-72-78** rows) total cast off at the beg of every RS row as foll: **3** sts **0-0-1-1-1** time, **2** sts **2-2-1-1-2** times, **1** st **2-2-2-3-2** times.

Then cont on the rem **22-24-26-28-29** sts.

Neck :

When work measures **34-36-40-43-47** cm [**13¼-14-15¾-17-18½** in] (**82-86-96-102-110** rows) total cast off at the beg of every WS row as foll: **4-5-6-7-8** sts once, **2** sts once, **1** st once. **15-16-17-18-18** sts rem.

Shoulder :

When work measures **37-39-43-47-51** cm [**14½-15¼-17-18½-20** in] (**88-92-102-112-120** rows) total cast off at the beg of every RS row as foll: **5-5-5-6-6** sts **3-2-1-3-3** times, then **6** sts **0-1-2-0-0** times.

RIGHT FRONT :

Using 3.5 mm needles & Col C CO **29-31-35-37-39** sts. Then change to Col B & cont in 1/1 rib for **5 cm [2 in] (14 rows)**.

Change to 4.5 mm needles & Col A & cont in St St, **but** on the 1st row **for 3 yrs - 4 yrs - 8 yrs & 10 yrs** dec 1 st, **8 yrs** dec 1 st at each edge (= **28-30-33-36-38** sts).

Armhole :

Cast off at the beg of WS rows as for left front then cont on the rem **22-24-26-28-29** sts.

Neck :

Cast off at the beg of RS rows as for left front.

Shoulder :

Cast off at the beg of WS rows as for left front

SLEEVES :

Using 3.5 mm needles & Col C CO **39-41-43-45-47** sts. Change to Col B & cont in 1/1 rib for **5 cm [2 in] (14 rows)**.

Change to 4.5 mm needles & Col A & cont in St St dec 1 st at each edge of 1st row (= **37-39-41-43-45** sts).

Cont until work measures **9.5** cm [**3¾** in] (**24** rows) total.

Next row (RS - inc): k2, inc 1, work to last 2 sts, inc 1, k2.

Rep this inc on every foll **10th-12th-12th-10th-10th** row

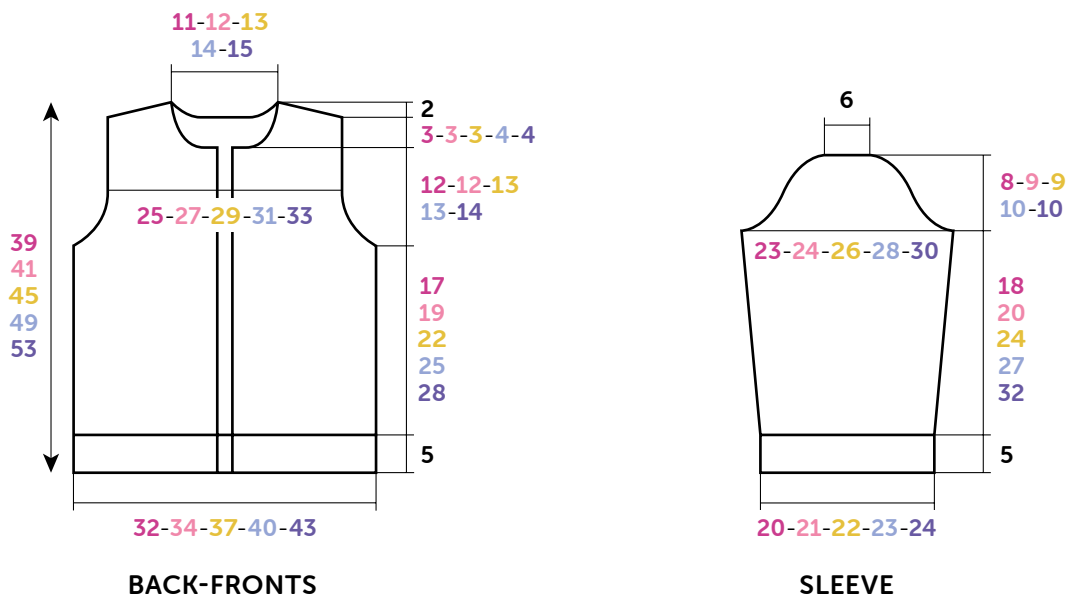

Diagram, measurements in cm

2-2-3-4-5 more times.

Then cont on the 43-45-49-53-57 sts obtained.

Top of sleeve :

When work measures 23-25-29-32-37 cm [9-9¾-11½-12½-14½ in] (56-60-70-76-88 rows) total cast off at the beg of every row as foll: 4 sts 0-0-0-0-2 times, 3 sts twice, 2 sts 2-2-4-4-2 times. 33-35-35-39-39 sts rem.

Next row (RS - dec): k2, k2tog, work to last 4 sts, sl 1, k1, pssso, k2.

Rep this dec on every foll RS row 4-5-3-5-5 more times. 23-23-27-27-27 sts rem.

Then cast off at the beg of every row as foll: 2 sts 2-2-4-4-4 times, 3 sts twice & the rem 13 sts.

NECKBAND :

Using 3.5 mm needles & Col C CO 77-81-85-93-97 sts. Change to Col B & cont in 1/1 rib for 6 cm [2¼ in] (18 rows) starting & ending with k2, then leave on a spare needle.

FRONT BORDERS (2) :

Using 3.5 mm needles & Col C CO 89-93-103-111-123 sts. Change to Col B & cont in 1/1 rib for 3 cm [1¼ in] (9 rows) starting & ending with k2, then leave on a spare needle.

FINISHING :

Join shoulder seams.

Using back stitch graft a border along each front (see Grafting a Border in our hints & tips at bergeredefrance.com/advices).

Graft the WS of the collar around neck edge, leaving 2 cm (½ in) open at the border edges, then fold to the RS.

Sew the top of the sleeves into the armholes.

On the right front border 2 cm [½ in] from the edge, make 5 buttonholes without cutting thread (see our hints & tips at bergeredefrance.com/advices), the 1st 2.5 cm [1 in] from the base, the 2nd 1 cm [¼ in] from the top, the others at regular spacings.

Sew on buttons & secure & weave in all ends.