

Pull rayé

Gestreepte trui — Striped sweater

BERGERE

DE FRANCE

Une laine de qualité fabriquée en France

ENSEMBLE, FAVORISONS LA FABRICATION FRANÇAISE

Bergère de France est une filature familiale, installée à Bar-le-Duc, au cœur de la Lorraine depuis 1946. De la création des fils à l'expédition des pelotes, de la recherche de style à la réalisation des livres et magazines, toutes ces étapes sont réalisées en France dans nos ateliers. En choisissant la laine Bergère de France, vous favorisez une production locale et encouragez le savoir-faire français.



Une fabrication et une qualité maîtrisée

En tant que fabricant, nous apportons un grand soin à la qualité de nos fils. Nous maîtrisons et contrôlons ainsi directement toutes les étapes de la production.

Nous assurons dans notre usine les grandes étapes de fabrication du fil à tricoter : la teinture, la préparation, la filature, l'assemblage, le retordage, la finition et la mise en pelote des fils.

Une filature éthique

Nous avons à cœur de sélectionner des matières premières respectueuses de l'environnement et du bien-être animal. Nos laines proviennent d'élevages d'Uruguay et de Nouvelle-Zélande reconnus pour la qualité de leurs fibres. Nous utilisons du coton d'Égypte issu d'une agriculture biologique. Les matières synthétiques proviennent d'une entreprise Européenne que nous avons sélectionné pour son niveau de qualité.

- La Laine Française -

FABRICANT FRANÇAIS DE LAINE
DEPUIS 1946



M 2 9 8 3

Pull rayé

Le niveau de difficulté

BBB BBBB Facile

Les tailles

3 6 12 18 24 mois

Le nombre de pelotes en, IDÉALE 4

2 2 3 3 3 Soufre 11030 (A)

1 1 1 1 1 Blanc 11042 (B)

Le matériel

Les aiguilles n° 3 et n° 3,5.

Les anneaux marqueurs réf.68395, les 48.

2 pressions transparentes Ø 10 mm réf. 50405, les 20.

Les points employés

CÔTES 1/1, aig. n° 3.

JERSEY ENDROIT, aig. n° 3,5.

Rayures : Tricoter 4 rgs Soufre, 2 rgs Blanc. Répéter ces 6 rgs.

POINT MOUSSE, aig. n° 3,5.

L'échantillon

Pour réussir votre modèle, il est important de tricoter l'échantillon (consulter nos astuces et conseils sur bergeredefrance.fr/conseils).

Un carré de 10 cm jersey endroit = 24 m. et 31 rgs.

La réalisation du pull

DOS :

Monter 57-61-67-71-73 m. Soufre aig. n° 3. Tricoter 4 cm (14 rgs) côtes 1/1.

Continuer jersey endroit rayé aig. n° 3,5 en commençant :

3 mois et 12 mois : par 2 rgs Blanc, puis l'explication.

6 mois et 18 mois : comme l'explication.

24 mois : par 2 rgs Soufre au lieu de 4.

Emmanchures et changement de point :

A 14-16-18-19,5-21 cm (46-50-58-62-66 rgs) de hauteur totale après 2 rgs Blanc, **pour les emmanchures** glisser un anneau marqueur dans la première et la dernière m. pour marquer le début des emmanchures, **en même temps, pour le changement de point** continuer jersey endroit Soufre.

Ouverture :

A 15-17-19-20,5-22 cm (50-54-62-66-70 rgs) de hauteur totale, le dos se sépare en 2 parties.

1ère partie :

Tricoter 26-28-31-33-34 m. et laisser ces m. en attente sur l'aig. pour la 2ème partie, puis continuer en tricotant 5 m. point mousse **pour la bordure**, 26-28-31-33-34 m. jersey endroit (= 31-33-36-38-39 m.).

Encolure :

A 23-26-29-31-33 cm (72-80-90-96-102 rgs) de hauteur totale, rabattre côté ouverture tous les 2 rgs 1 x 12-13-14-15-15 m., 1 x 2 m.

Epaule :

A 24-27-30-32-34 cm (76-84-94-100-106 rgs) de hauteur totale, laisser en attente les 17-18-20-21-22 m. restantes.

2ème partie :

Reprendre les 26-28-31-33-34 m. laissées en attente, puis en tricotant relever 1 m. devant chacune des 5 m. de la bordure de la 1ère partie (= 31-33-36-38-39 m.).

Continuer en tricotant 5 m. point mousse **pour la bordure**, 26-28-31-33-34 m. jersey endroit.

Encolure :

A 23-26-29-31-33 cm (72-80-90-96-102 rgs) de hauteur totale, rabattre côté ouverture comme à la 1ère partie.

Epaule :

A 24-27-30-32-34 cm (76-84-94-100-106 rgs) de hauteur totale, laisser en attente les 17-18-20-21-22 m. restantes.

DEVANT :

Tricoter comme au dos jusqu'aux emmanchures.

Emmanchures et changement de point :

Pour les emmanchures marquer comme au dos, **en même temps, pour le changement de point** continuer jersey endroit Soufre.

Encolure :

A 20-23-26-28-30 cm (64-72-82-88-94 rgs) de hauteur totale, rabattre les 13-15-17-19-19 m. centrales, continuer chaque côté séparément en rabattant côté encolure tous les 2 rgs 1 x 2 m., 3 x 1 m.

Epaules :

Laisser en attente comme au dos.

MANCHES :

Monter 35-37-39-43-45 m. Soufre aig. n° 3. Tricoter 4 cm (14 rgs) côtes 1/1, **mais** au dernier rg **pour 6 mois et 12 mois** augmenter 1 m. (= 35-38-40-43-45 m.).

Continuer jersey endroit rayé aig. n° 3,5 en commençant :

3 mois - 6 mois et 24 mois : par 2 rgs Soufre au lieu de 4.

12 mois et 18 mois : par 2 rgs Blanc, puis l'explication.

A 6,5 cm (22 rgs) de hauteur totale, augmenter de chaque côté à 2 m. du bord :

3 mois : 5 x 1 m. tous les 6 rgs.

6 mois : 6 x 1 m. tous les 6 rgs.

12 mois : 2 x 1 m. tous les 8 rgs, 5 x 1 m. tous les 6 rgs.

18 mois et 24 mois : 5 x 1 m. tous les 8 rgs, 2 x 1 m. tous les 6 rgs.

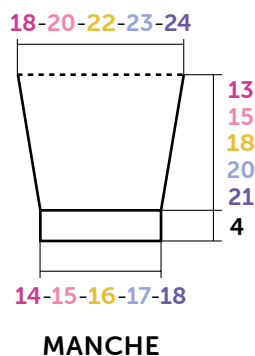
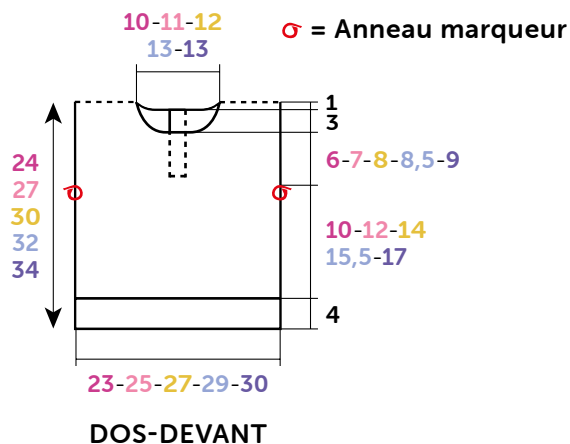

Croquis, mesures en cm

Puis, continuer sur les 45-50-54-57-59 m. obtenues.

Haut de la manche :

A 17-19-22-24-25 cm (54-60-70-76-78 rgs) de hauteur totale après 2 rgs Blanc, laisser les m. en attente.

COL :

Monter 77-81-85-89-89 m. Soufre aig. n° 3. Tricoter 2 cm (6 rgs) côtes 1/1 et laisser les m. en attente.

FINITIONS :

Assembler les épaules en chaînette sur l'envers (consulter nos astuces et conseils sur bergeredefrance.fr/conseils).

Poser à points arrière le col au bord de l'encolure d'un bord de bordure à l'autre.

Poser à points arrière le haut des manches au bord des emmanchures entre les anneaux marqueurs.

Faire les coutures des manches et des côtés du pull.

Coudre 2 pressions régulièrement réparties le long des bordures.



M 2 9 8 3

Gestreepte trui

Moeilijkheidsgraad

BBB BBBB Makkelijk

Maten

3 6 12 18 24 maanden

Aantal bollen in IDÉALE 4

2 2 3 3 3 Soufre 11030

1 1 1 1 1 Blanc 11042

Benodigheden

Breinaalden nr. 3 en nr. 3,5.

Markeerringen art.68395, per 48.

2 doorzichtige drukkertjes Ø 10 mm art. 50405, per 20.

Gebruikte steken

BOORDSTEEK 1/1, nld. nr. 3.

RECHTE TRICOTSTEEK, nld. nr. 3,5.

Strepen : 4 nld. Soufre, 2 nld. Blanc breien. Deze 6 nld. herhalen.

RIBBELSTEEK, nld. nr. 3,5.

Proeflapje

Voor het slagen van je model is het belangrijk om het proeflapje te breien (zie tips en raad op bergeredefrance.nl/conseils).

Een vierkant van 10 cm in rechte tricotsteek = 24 st. en 31 nld.

Uitvoering van de trui

RUGPAND :

Met nld. nr. 3 en Soufre **57-61-67-71-73** st. opzetten en 4 cm

(14 nld.) boordsteek 1/1 breien.

Met nld. nr. 3,5 verder breien in gestreepte rechte tricotsteek en hierbij beginnen voor :

3 mnd. en 12 mnd. : met 2 nld. Blanc, dan volgens de beschrijving.

6 mnd. en 18 mnd. : volgens de beschrijving.

24 mois : met 2 nld. Soufre i.p.v. met 4.

Armsgaten en veranderen van steek :

Op **14-16-18-19,5-21** cm (**46-50-58-62-66** nld.) totale hoogte na 2 nld. Blanc, **voor de armsgaten** een markeerring op de eerste en de laatste st. plaatsen om het begin van de armsgaten aan te geven (zie tekening), **tegelijk, voor het veranderen van steek** verder breien in rechte tricotsteek met Soufre.

Split :

Op **15-17-19-20,5-22** cm (**50-54-62-66-70** nld.) totale hoogte splitst het rugpand zich in 2 delen.

1e deel :

26-28-31-33-34 st. breien en deze op de nld. laten wachten voor het 2e deel, dan verder breien : **5** st. ribbelsteek **voor de bies**, **26-28-31-33-34** st. rechte tricotsteek (= **31-33-36-38-39** st.).

Hals :

Op **23-26-29-31-33** cm (**72-80-90-96-102** nld.) totale hoogte aan de kant van het split elke 2e nld. 1 x **12-13-14-15-15** st., 1 x 2 st. afkanten.

Schouder :

Op **24-27-30-32-34** cm (**76-84-94-100-106** nld.) totale hoogte de overige **17-18-20-21-22** st. laten wachten.

2e deel :

De wachtende **26-28-31-33-34** st. weer opnemen, dan al breiend **1** st. opnemen voor elk van de **5** st. van de bies van het 1e deel (= **31-33-36-38-39** st.).

Verder breien : **5** st. ribbelsteek **voor de bies**, **26-28-31-33-34** st. rechte tricotsteek.

Hals :

Op **23-26-29-31-33** cm (**72-80-90-96-102** nld.) totale hoogte aan de splitkant afkanten als voor het 1e deel.

Schouder :

Op **24-27-30-32-34** cm (**76-84-94-100-106** nld.) totale hoogte de overige **17-18-20-21-22** st. laten wachten.

VOORPAND :

Breien als het rugpand tot aan de armsgaten.

Armsgaten en veranderen van steek :

Voor de armsgaten merken als voor het rugpand, **tegelijk voor het veranderen van steek** verder breien in rechte tricotsteek met Soufre.

Hals :

Op **20-23-26-28-30** cm (**64-72-82-88-94** nld.) totale hoogte de middelste **13-15-17-19-19** st. afkanten, elke kant apart verder breien en hierbij aan de halskant elke 2e nld. 1 x 2 st., 3 x 1 st. afkanten.

Scouders :

Laten wachten als voor het voorpand.

MOUWEN :

Met nld. nr. 3 en Soufre **35-37-39-43-45** st. opzetten, **4** cm (**14** nld.) boordsteek 1/1 breien, **maar** in de laatste nld. **voor 6 mnd. en 12 mnd.** 1 st. meerderen (= **35-38-40-43-45** st.).

Met nld. nr. 3,5 verder breien in gestreepte rechte tricotsteek en hierbij beginnen voor :

3 mnd. - 6 mnd. en 24 mnd. : met 2 nld. Soufre i.p.v. met 4.

12 mnd. en 18 mnd. : met 2 nld. Blanc, dan volgens de beschrijving.

Op **6,5** cm (**22** nld.) totale hoogte aan beide kanten op 2 st. uit de kant meerderen voor :

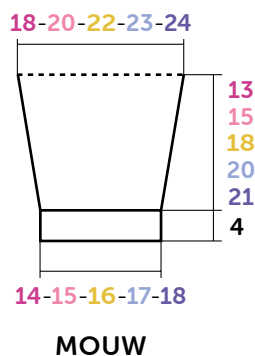
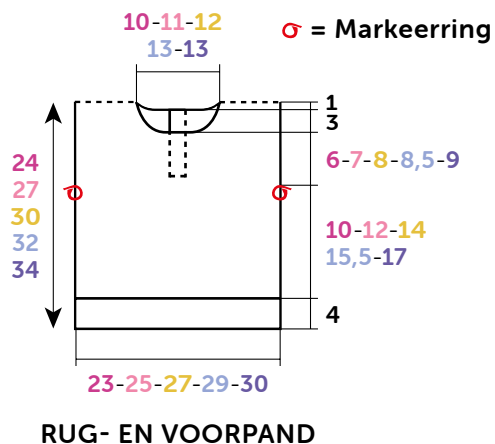

Tekening, maten in cm

3 mnd. : 5 x 1 st. elke 6e nld.

6 mnd. : 6 x 1 st. elke 6e nld.

12 mnd. : 2 x 1 st. elke 8e nld., 5 x 1 st. elke 6e nld.

18 mnd. en 24 mnd. : 5 x 1 st. elke 8e nld., 2 x 1 st. elke 6e nld.

Dan verder breien over de verkregen **45-50-54-57-59** st.

Bovenkant mouw :

Op **17-19-22-24-25** cm (**54-60-70-76-78** nld.) totale hoogte na 2 nld. Blanc, de st. laten wachten.

HALSBIES :

Met nld. nr. 3 en Soufre **77-81-85-89-89** st. opzetten, **2** cm (**6** nld.) boordsteek 1/1 breien en dan de st. laten wachten.

AFWERKING :

De schouders met de kettingsteek op de achterkant aan elkaar naaien (zie tips en raad op bergeredefrance.nl/conseils).

De bies met de stiksteek langs de hals naaien, van de ene rand van de bies tot de andere.

De bovenkant van de mouwen met de stiksteek langs de armsgaten naaien, tussen de markeerringen.

De mouw- en zijnaden van de trui aan elkaar naaien.

2 drukkertjes regelmatig verdeeld langs de biezen naaien.



M 2 9 8 3

Striped sweater

Difficulty level

BBB Easy

Sizes

3 6 12 18 24 mths

The number of balls in, IDÉALE 4

2 2 3 3 3 Soufre 11030

1 1 1 1 1 Blanc 11042

Equipment needed

3.0 mm & 3.5 mm needles.

Stitch markers ref.68395, pk of 48.

2 transparent press studs Ø 10 mm ref. 50405, pk of 20.

Stitches used

1/1 RIB, using 3.0 mm needles.

STOCKING STITCH, using 3.5 mm needles.

Stripes : Work 4 rows Col A, 2 rows Col B. Rep these 6 rows.

GARTER STITCH, using 3.5 mm needles.

Tension/Gauge

To achieve a good result it is essential to make a tension square (see our hints & tips at bergeredefrance.com/advices). A 10 cm (4 in) square of St St using 3.5 mm needles = 24 sts & 31 rows.

To make the sweater

BACK :

Using 3.0 mm needles & Col A CO 57-61-67-71-73 sts. Work 4 cm [1½ in] (14 rows) 1/1 rib.

Change to 3.5 mm needles & cont in striped St St starting as foll :

3 mths & 12 mths : with 2 rows Col B, then as explanation.

6 mths & 18 mths : as explanation.

24 mths : with 2 rows Col A instead of 4.

Armholes & change of pattern :

When work measures 14-16-18-19.5-21 cm [5½-6¼-7-7¾-8¼ in] (46-50-58-62-66 rows) total, after 2 rows Col B, **for the armholes** slip a stitch marker into the first & last st to mark the beg of the armholes, **at the same time, for the change of pattern** cont in St St using Col A.

Opening :

When work measures 15-17-19-20.5-22 cm [6-6¾-7½-8-8¾ in] (50-54-62-66-70 rows) total, the back will be separated into 2 sections.

1st section :

Work 26-28-31-33-34 sts & leave on a spare needle for the 2nd section, then cont to work 5 sts G St **for the border**, 26-28-31-33-34 sts St St (= 31-33-36-38-39 sts).

Neck :

When work measures 23-26-29-31-33 cm [9-10¼-11½-12¼-13 in] (72-80-90-96-102 rows) total, cast off at the opening edge as foll: 12-13-14-15-15 sts once, 2 sts once.

Shoulder :

When work measures 24-27-30-32-34 cm [9½-10½-12-12½-13¼ in] (76-84-94-100-106 rows) total, leave the rem 17-18-20-21-22 sts on a spare needle.

2nd section :

Pick up the 26-28-31-33-34 sts left on the first spare needle, then pick up 1 st in front of each of the 5 border sts from the 1st section (= 31-33-36-38-39 sts).

Cont to work 5 sts G St **for the border**, 26-28-31-33-34 sts St St.

Neck :

When work measures 23-26-29-31-33 cm [9-10¼-11½-12¼-13 in] (72-80-90-96-102 rows) total, cast off at the opening edge as for 1st section.

Shoulder :

When work measures 24-27-30-32-34 cm [9½-10½-12-12½-13¼ in] (76-84-94-100-106 rows) total, leave the rem 17-18-20-21-22 sts on a spare needle.

FRONT :

Work as for back up to armholes.

Armholes & change of pattern :

For the armholes mark as for back, **at the same time, for the change of pattern** cont in St St using Col A.

Neck :

Cont until work measures 20-23-26-28-30 cm (64-72-82-88-94 rows) total.

Next row (RS): Work 22-23-25-26-27 sts, cast off the central 13-15-17-19-19 sts & work to end.

Next row (WS): Work to central cast off sts & put rem sts on a spare needle. Work will now be completed in 2 section.

*Cont to cast off at neck edge on every alt row as foll: 2 sts once, 1 st 3 times. 17-18-20-21-22 sts rem.

Shoulder :

Leave sts on spare needle at same height as for Back*

With WS facing pick up sts left on spare needle & work from *to* above.

SLEEVES :

Using 3.0 mm needles & Col A CO 35-37-39-43-45 sts. Work 4 cm [1½ in] (14 rows) 1/1 rib, **but** on the final row **for 6 mths & 12 mths** inc 1 st. (= 35-38-40-43-45 sts).

Change to 3.5 mm needles & cont in St St starting as foll :

3 mths - 6 mths & 24 mths : with 2 rows Col A instead of 4.

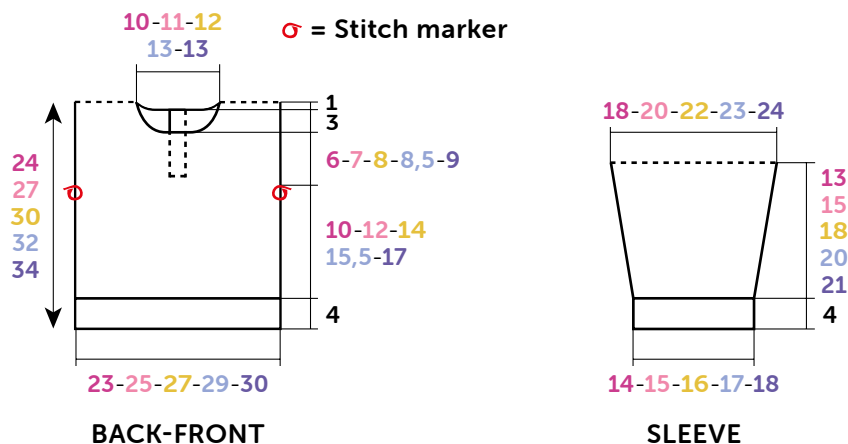

Diagram, measurements in cm

12 mths & 18 mths : with 2 rows Col B then as explanation.

Cont until work measure **6.5 cm** [**2½ in**] (**22 rows**) total.

Next row (RS - inc): k2, inc 1, work to last 2 sts, inc 1, k2.

Rep this inc on every foll 8th row **0-0-1-4-4** times, then on every foll 6th row **4-5-5-2-2** times.

Then cont on the **45-50-54-57-59** sts obtained.

Top of sleeve :

When work measures **17-19-22-24-25** cm [**6¾-7½-8¾-9½-9¾** in] (**54-60-70-76-78** rows) total, after 2 rows of Col B leave all sts on a spare needle.

NECKBAND :

Using 3.0 mm needles & Col A CO **77-81-85-89-89** sts. Work **2 cm** [**¾ in**] (**6 rows**) 1/1 rib & leave on a spare needle.

FINISHING :

Join shoulder seams using a chain stitch seam on the WS of work (see our hints & tips at bergeredefrance.com/advices).

Using back stitch graft the neckband around the neckedge from one border to the other (see Grafting a Border in our hints & tips at bergeredefrance.com/advices).

Graft the top of the sleeves into the armholes between the stitch markers.

Sew the sleeve & side seams.

Sew **2** press studs at regular intervals along the borders.

Secure & weave in all ends.